

Finfloor

Instruções de instalação e
manutenção **pavimento laminado**

Materiais e ferramentas

O pavimento laminado Finfloor, não sendo colado, facilita e acelera o processo de instalação.

- Listagem de ferramentas: serra, fita adesiva de papel, lápis, nível, x-ato e martelo ou similar.
- Listagem de materiais: Pavimento, tela Finfloor, perfis e bases, cunhas separadoras, taco e placa de ajuste (incluídas no nosso kit de instalação).

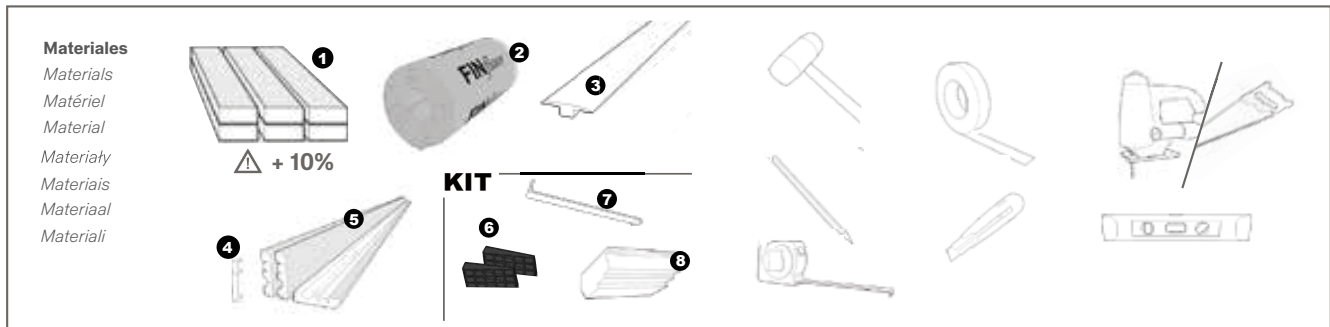

	<p>Recomendado Recommended Recommandé Empfohlen</p>	<p>Rekomendowane Recomendado Aanbevolen Raccomandab</p>		<p>¡Atención, Importante! Attention, important Attention Important Achtung, Wichtig!</p>	<p>Uwaga, Ważne Atenção, Importante! Attentie, belangrijk Importante, Attensione!</p>
	<p>¡No haga esto! Don't do this Non! Nicht machen!</p>	<p>Nie rób tego Não faça isto Dit niet doen! Non fare questo!</p>		<p>Anula validez Garantía Invalidates warranty Annule la garantie Garantieausschluss</p>	<p>Anuluje ważność gwarancja Anula validade da garantia Dan vervalt de garantie Annulla la validita' della garanzia</p>

Preparação prévia

O Finfloor é um pavimento extremamente versátil e pode ser instalado em todas as zonas da sua casa, à exceção das zonas com uma elevada humidade no ambiente, como saunas, lava-louças, zonas de lavagem, etc., onde não é recomendada a sua utilização.

Para a instalação em casas de banho e cozinhas leiam detalhadamente o parágrafo específico 10 "Instalação do pavimento laminado em cozinhas e casas de banho".

Devemos estabilizar o produto 48 horas antes da sua utilização, com as caixas fechadas, na horizontal e separado das paredes.

A temperatura ambiente deve estar à volta dos 18º - 25ºC e a humidade ambiente entre 50 - 70% (próprias do quarto onde irá ser instalado). Durante o tempo de estabilização não abrir caixas, não apoiar contra a parede e não deixar ripas soltas.

Antes da instalação do Finfloor devemos assegurar-nos que o pavimento base esteja seco e limpo e além disso comprovar que as condições da superfície sobre a qual irá ser instalado o produto são ótimas. Se existirem desníveis superiores a 2 mm/metro linear, deverão ser reparados previamente com massa niveladora.

Elimine todas as irregularidades que possam pressupor um mau assentamento do pavimento sobre a laje.

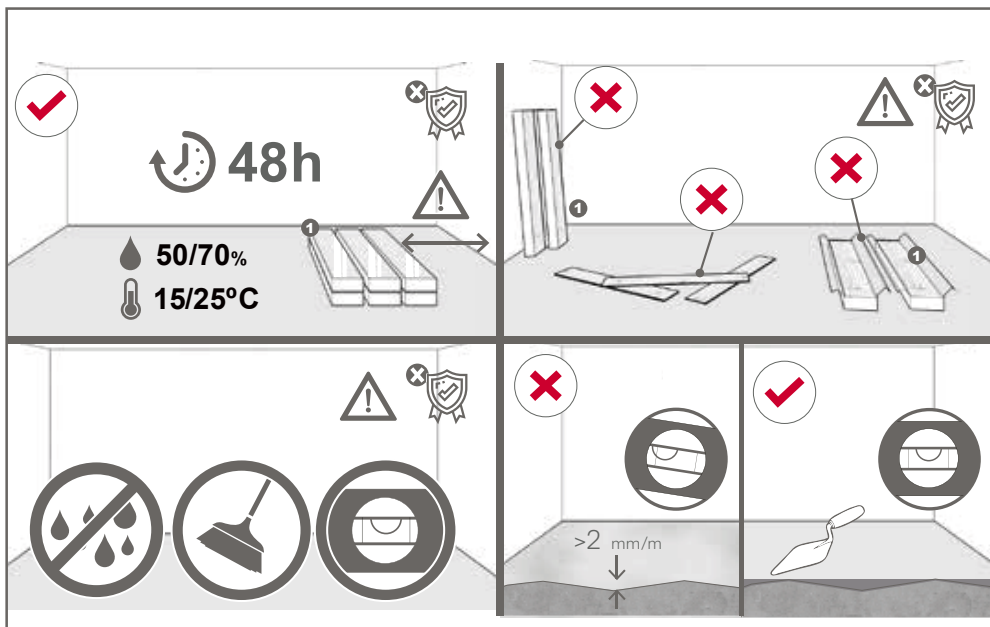

03

Pavimentos base adequados e preparação

O Finfloor pode ser instalado diretamente sobre a maioria dos pavimentos já existentes (p.ex. pavimentos de madeira, PVC, betão, etc.).

A. Lajes de Cimento/Betão. A argamassa deve ter uma humidade inferior a 2% (pela dissecação em estufa ou pelo método do carboneto de cálcio). Quando são utilizados métodos de secagem forçada pode dar-se o caso que apenas sequem as camadas superficiais e fique humidade nas camadas inferiores, a qual com o passar do tempo subirá por capilaridade. Deve prever-se um prazo suficiente antes de fazer as novas medições para evitar o erro das mesmas. O tempo de secagem ou a laje dependerão da espessura da mesma e da higrometria do local. Como aproximação, pode-se estimar que em condições entre 20% e 50% de humidade relativa, o tempo de secagem é calculado com a seguinte fórmula: $t=2s^2$ onde “t” é o tempo em dias e “s” é a espessura da laje em centímetros.

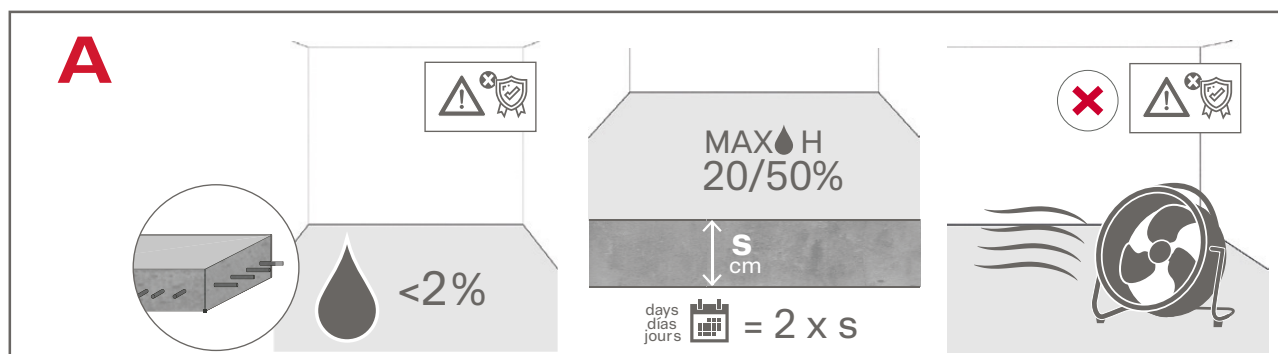

B. Parquet de madeira. A instalação do pavimento neste caso será feita a 90° da antiga instalação e nunca no mesmo sentido das antigas tábuas. Em lajes de madeira existentes recomenda-se retirar um pequeno perímetro da antiga instalação para a ventilação das ripas.

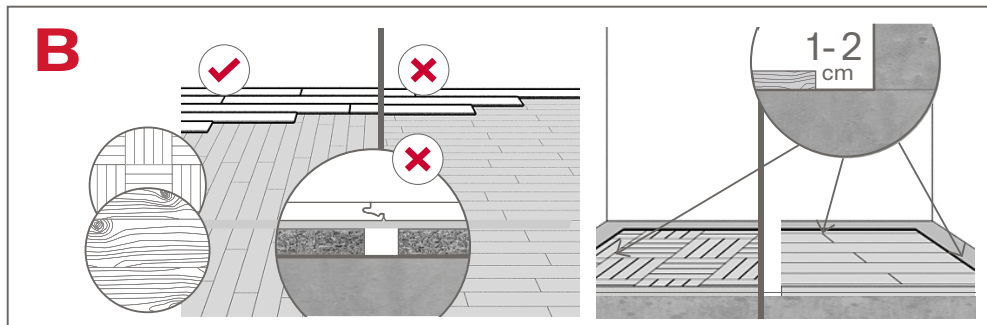

C. Painéis de madeira ou semelhantes. Em instalações sobre painéis de madeira, estes devem ter espaço suficiente para a dilatação entre os mesmos, assim como relativamente às paredes (segundo as recomendações do fabricante). Devem ser instalados de forma a que as juntas dos painéis não coincidam com as uniões das régua do pavimento laminado. Os materiais de madeira ou com base em madeira devem ter uma humidade residual máx. de 11%.

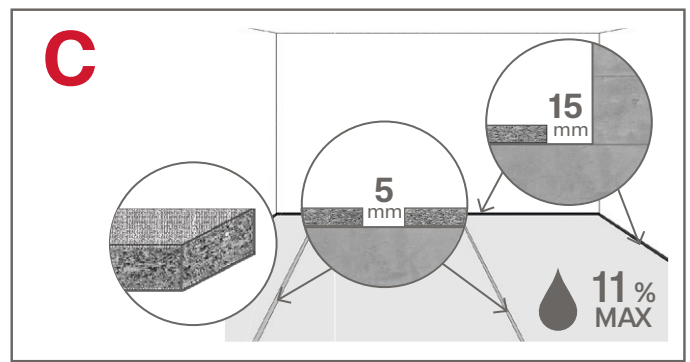

D. Gesso. O pavimento de gesso ou com base em gesso deve ter uma humidade máxima de 0,5% (pelo método do carboneto de cálcio ou da dissecação em estufa).

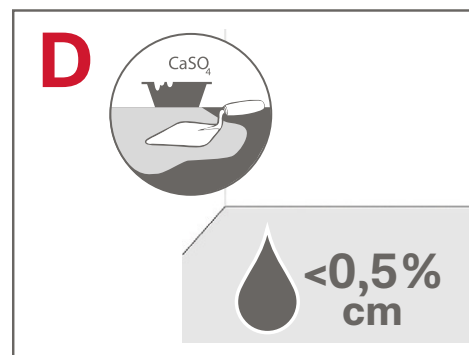

E. Alcatifa. Caso tenha alcatifa deve retirá-la (incluindo a cola antiga) e assegurar-se que a superfície está nivelada, está seca (suscetível de acumular humidade e de ocorrerem posteriores podridões) e é regular ($<2 \text{ mm/m}$).

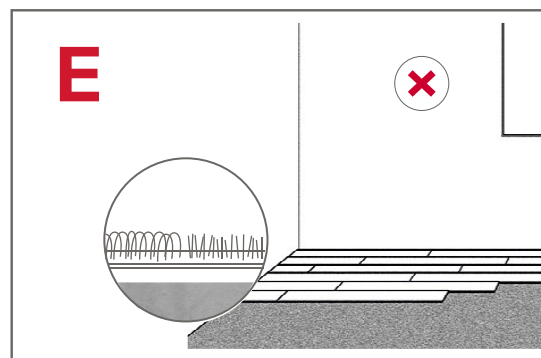

F. Aquecimento radiante. O pavimento laminado Finfloor pode ser instalado sobre aquecimento radiante, tendo em conta as seguintes instruções.

Ver parágrafo 11 “*Instalação em divisões com aquecimento radiante*”.

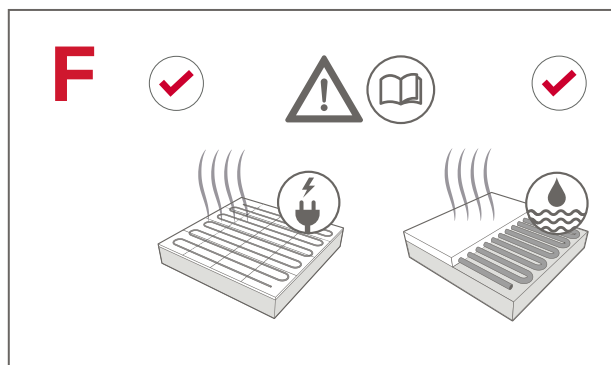

G. Galeria envidraçada. Se a laje está diretamente sobre o subsolo e se tratar de uma zona envidraçada (galerias), recomenda-se a instalação de chapas de 10 mm de polietileno expandido com uma densidade de pelo menos 35 kg/m³ para isolar o produto de alterações bruscas e sucessivas de temperatura, devidas ao arrefecimento da laje, por humidade, e ao aquecimento pela incidência do sol .

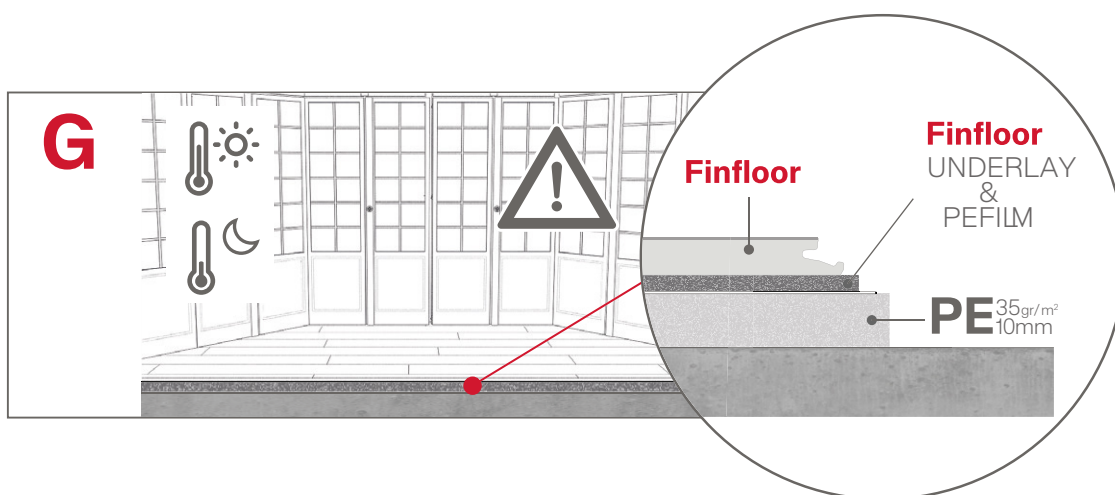

04

Colocação da tela (Underlay)

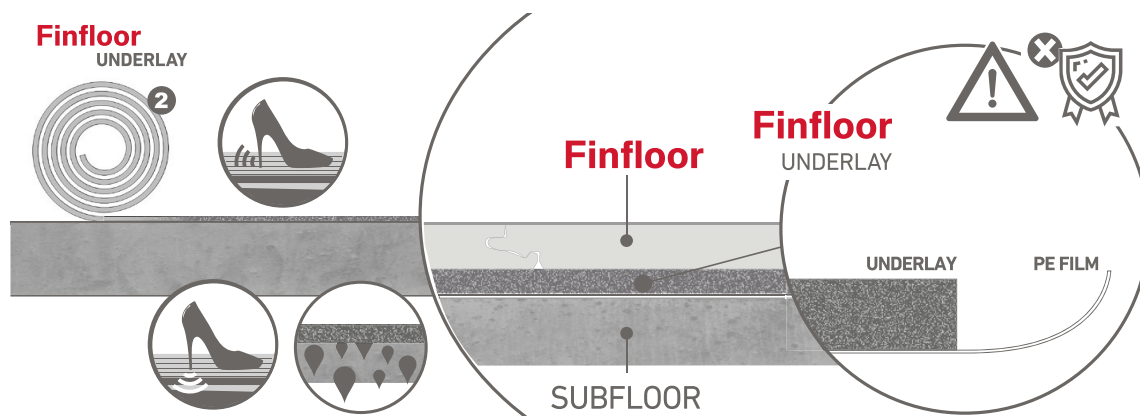

Por razões de nivelamento do subsolo e de isolamento, tanto acústico como quanto à humidade, COLOQUE SEMPRE UM UNDERLAY.

Todos os substratos (betão, parquet, etc...) sobre os quais se irá instalar o pavimento laminado exigem a utilização de um underlay que tenha uma barreira anti-humidade formada por uma folha plástica de uma espessura mínima de 0,2 mm. O facto de usar um underlay que não tenha esta proteção face à humidade anulará as condições da garantia.

Consulte a ficha técnica das telas Finfloor para saber qual se adapta melhor às suas necessidades.

A Finfloor tem disponíveis na sua gama de acessórios vários tipos de underlay que cumprem estas funções de nivelamento e isolamento.

Vá pondo tiras de underlay e à medida que for precisando. Se o colocar todo ele poderá rasgar-se com a trasfega da montagem e perder assim as suas qualidades isolantes. A folha deve ser aplicada com uma superposição mínima de 20 cm ou 10 cm colando as folhas com uma fita adesiva de 50 mm e deve ser estendida sobre toda a superfície do chão e subir em todas as paredes uns 5-6 cm, que serão cortados ao colocar a base-rodapé.

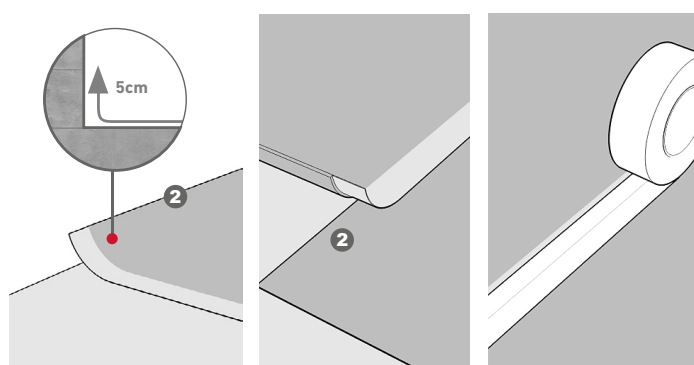
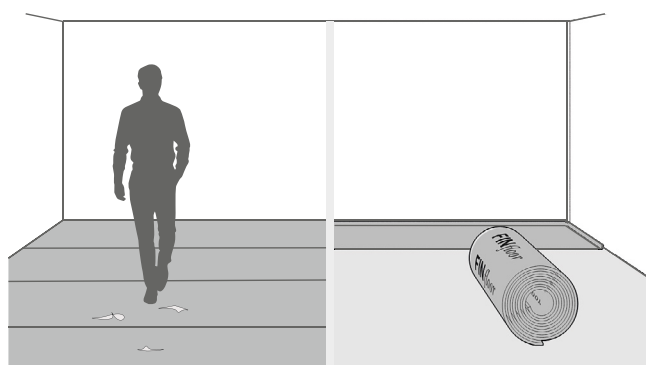
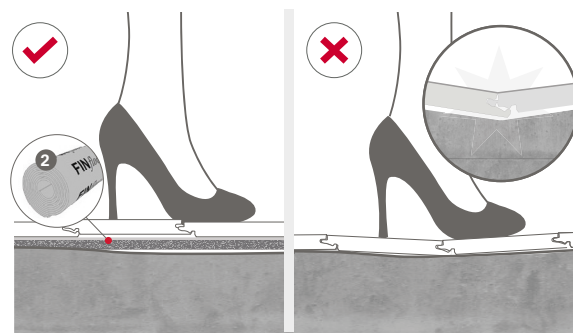

05

Orientação das peças

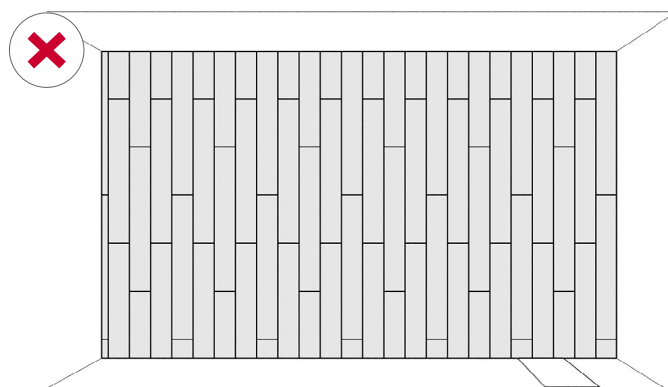
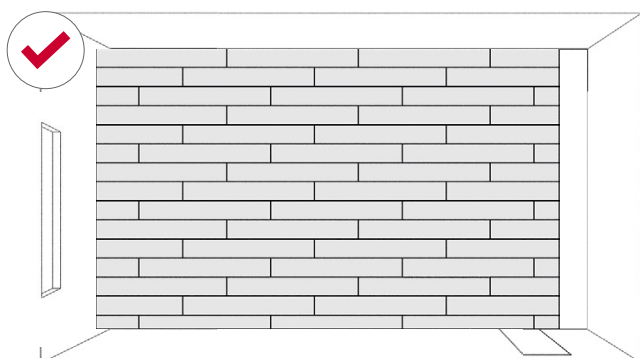

Recomenda-se a instalação no sentido da luz principal.

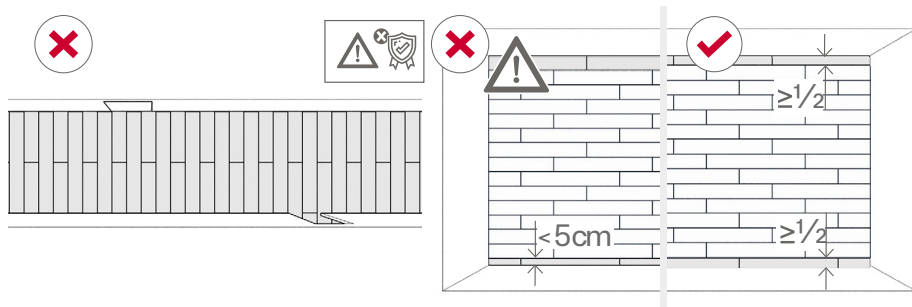

Em zonas de corredores deverá instalar-se longitudinalmente, nunca transversalmente. Recomenda-se medir o local no sentido transversal à colocação das peças, subtraindo-lhe as juntas de dilatação lateral (2 cm). Dividiremos este dado entre a largura das régua para saber o número de filas que irão resultar. O valor dos decimais multiplicado pela largura total dar-nos-á o tamanho da última régua. Se este for inferior a 5 cm, cortaremos em toda a primeira fila uma largura de uns 10 cm para que a última ganhe em largura.

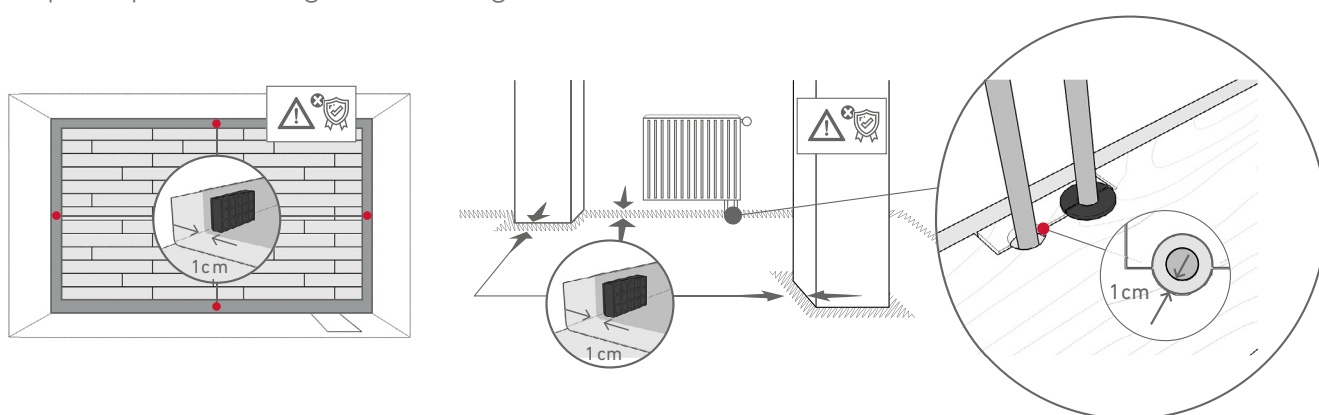

06

Juntas de expansão

Use cunhas separadoras para assegurar que se deixa uma margem de 10 mm entre as paredes, colunas e as régua do pavimento laminado em todo o perímetro da instalação. Este espaço será coberto ao finalizar a instalação com o respectivo rodapé ou perfil terminal e servirá como espaço de dilatação/contração. No caso de haver orifícios para tubagens, meça o diâmetro do tubo e faça um orifício com 20 mm a mais, corte um pedaço com uma serra a partir do buraco até a borda da régua, em seguida, coloque a peça cortada em seu lugar correspondente como um quebra-cabeça. Além disso, ao realizar instalações em grandes superfícies, também é necessário deixar uma junta de dilatação de 30 mm (10 mm da largura das pinças de encaixe e 10 mm de cada lado das mesmas) a cada 12 metros longitudinalmente e a cada 12 metros transversalmente no caso de produtos com tecnologia Durable. Essa junta deve ser instalada quando se ultrapassa os 9 m x 9 m no caso do Finfloor Original e quando se ultrapassa os 8 m x 5 m no caso do Finfloor Exitus.

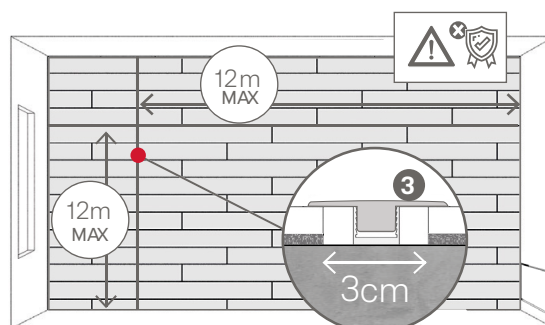

Os aros das portas são zonas de especial cuidado e também é necessário deixar sempre um espaço de dilatação de 10 mm em relação ao pavimento.

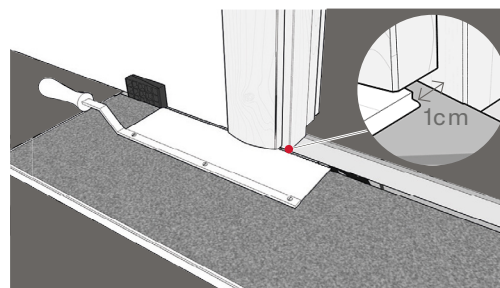

Também devemos levar em consideração que certos móveis de peso (estantes, armários, aquários, etc.) podem dificultar a dilatação do pavimento em alguma direção. Em caso de dúvida, é aconselhável deixar juntas de dilatação maiores para serem cobertas com rodapés de espessura maior.

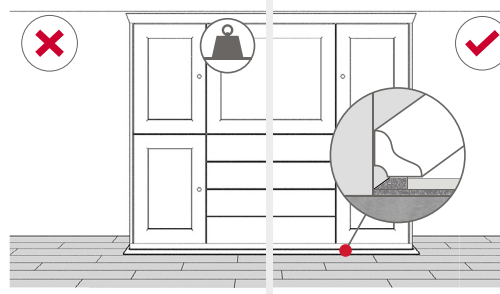

06.1

Requisito aplicável apenas ao Finfloor Exitus

No vão da porta, deve ser deixado um espaço de 30 mm (10 mm de largura na base do perfil e 10 mm de cada lado do perfil) onde será colocada a junta de dilatação para separar as diferentes divisões.

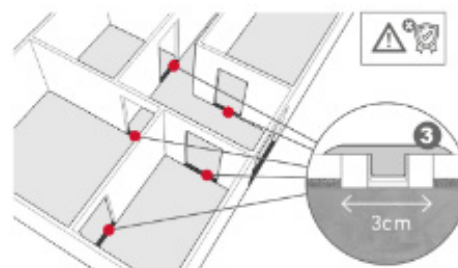

07

Instalação do pavimento

- PRIMEIRAS PEÇAS DAS FILAS:

Começar a primeira fila com régua inteira. Começar a segunda fila com régua cortada a 2/3 e a terceira fila com régua cortada a 1/3. Desta maneira permitir-lhe-á obter um fluxo adequado do desenho. Não começar nunca com recortes de régua com <30 cm de comprimento. Nunca fazer coincidir juntas entre filas.

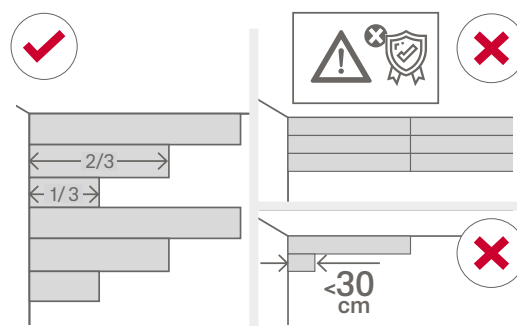

- PRIMEIRAS PEÇAS DA PRIMEIRA FILA:

Comece a montar o pavimento da esquerda para a direita e com a lingueta macho de face à parede. Assegure-se de colocar a régua a 10 mm em ambas as paredes. Se a parede for irregular, as régua devem ser adaptadas ao contorno da parede.

É mas fácil de fazer, se forem instaladas primeiro três fileiras de régua, e depois de as recortar aproximam-se estas à parede para as adaptar às irregularidades da mesma, mantendo em todo o contorno os 10 mm indicados.

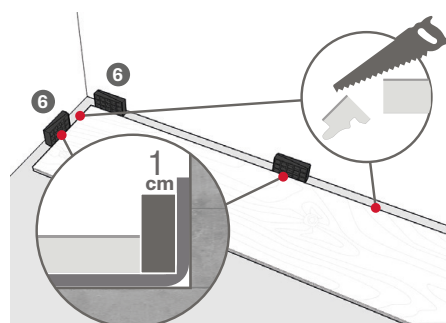

- FIXAÇÃO DO DO LADO CURTO SEGUNDA PEÇA:

Aproxime as peças nos seus lados curtos (tente deixá-las alinhadas), levante a peça formando um pequeno ângulo (15-20°), pressionando ligeiramente para diante e para baixo, a peça fixar-se-á automaticamente com a peça contígua. Continue até terminar a fila seguindo este procedimento.

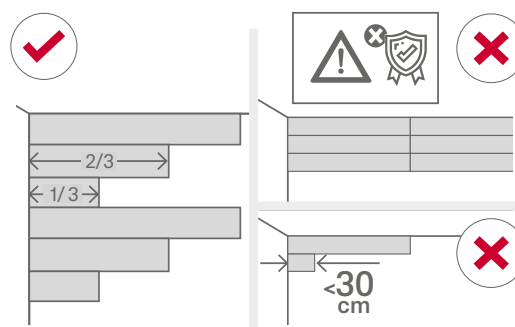

Coloque a última régua, rodando-a 180° e enfrentando assim nos lados curtos fêmea com fêmea.

Coloque a cunha separadora (10 mm) entre a parede e a peça e marque a zona onde se cruza com a anterior para poder assim cortá-la. Se isto for difícil verifique a distância com um metro e não se esqueça de subtrair os 10 mm da junta de dilatação.

- CORTE DAS RÉGUAS:

Coloque as régua com a face do decorativo para baixo na superfície de trabalho e corte-as com uma serra.

Se a serra for manual, utilize uma serra com dentes pequenos. Neste caso, corte as régua com a face do decorativo para acima.

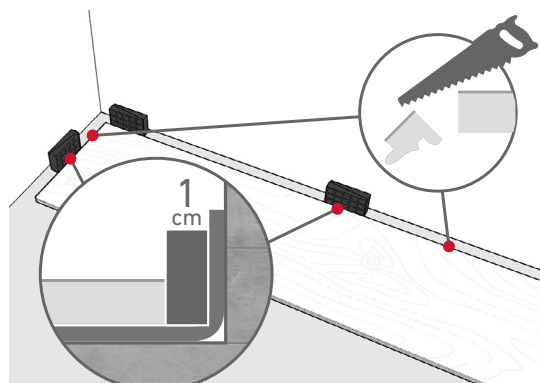

- PRIMEIRA PEÇA DA SEGUNDA FILA:

Utilize um bocado de régua cortado da fila anterior. Este bocado deve ter um comprimento mínimo de 30 cm. Se for muito curto, comece a fila com uma nova régua cortada a 1/3 da longitude da peça .

Assegure-se sempre que as uniões dos extremos estão escalonadas pelo menos 30 cm.

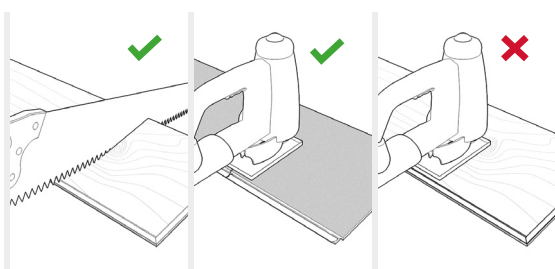

- CONTINUE A MONTAR O PAVIMENTO:

1. Coloque a peça no plano diante da peça da fila contígua, levante a régua num ângulo ($\pm 15^\circ$), pressione para diante e para baixo ligeiramente e as peças encaixar-se-ão automaticamente.

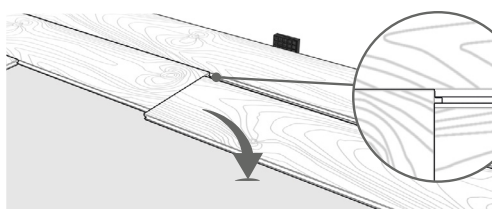

2. Coloque o extremo curto da régua em ângulo face à régua previamente instalada, pressione para diante e para baixo ligeiramente.

Assegure-se que a régua no sentido do comprimento da peça fique próxima à contígua, para proceder ao seu encaixe com a peça anterior.

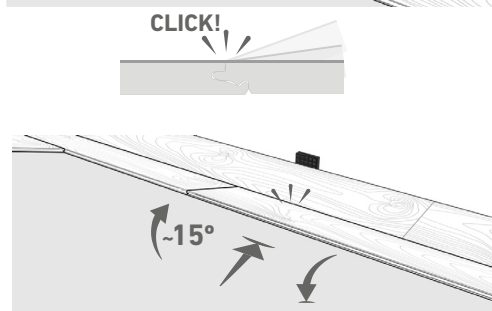

3. Eleve a régua ± 15 (juntamente com a régua anteriormente montada na mesma fila) empurre ligeiramente para diante e para baixo fazendo deslizar a peça para que esta possa encaixar com a anterior nos seus engates longitudinais.

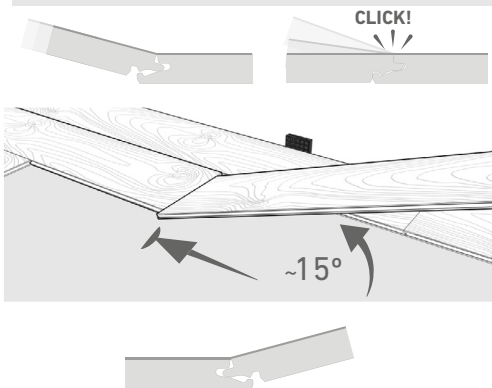

- PARA MONTAR A ÚLTIMA FILA:

Meça e corte a régua. Deixe 10 mm de distância relativamente à parede, para a imprescindível junta de dilatação.

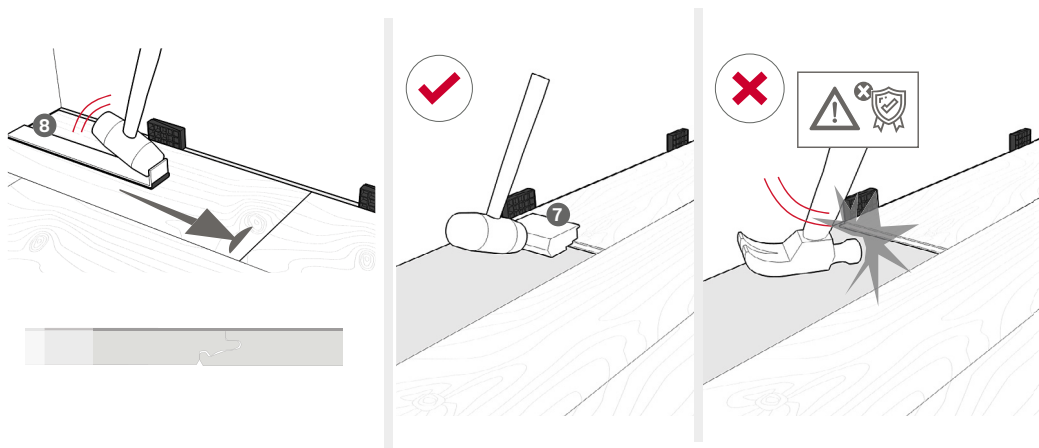

ATENÇÃO: Em determinadas circunstâncias não é possível fazer o encaixe em ângulo, levantando as peças (debaixo das ombreiras das portas, debaixo dos radiadores, etc.). Nestes casos poderemos encaixar as peças com as régua plana, tendo sempre em conta que não devemos bater nas peças diretamente e tendo que utilizar o Kit de Montagem. Serão dados pequenos golpes secos até que as peças encaixem, tendo cuidado de não danificar o laminado e assegurando-se que a peça de bater do Kit de instalação está em perfeito contacto com a borda do pavimento laminado. No lado comprido será feito o mesmo mas de forma progressiva começando num extremo para ir avançando ao longo da peça.

08

Rodapés e perfis

Para instalar o perfil de expansão deverá ser deixada uma separação de 30 mm (10 mm do comprimento das pinças de encaixe e 10 mm em cada lado das mesmas). Note-se que a base do perfil é assimétrica se bem que isto não tenha influência nos espaços de dilatação) onde será colocada a junta de dilatação que separa as várias divisões da casa.

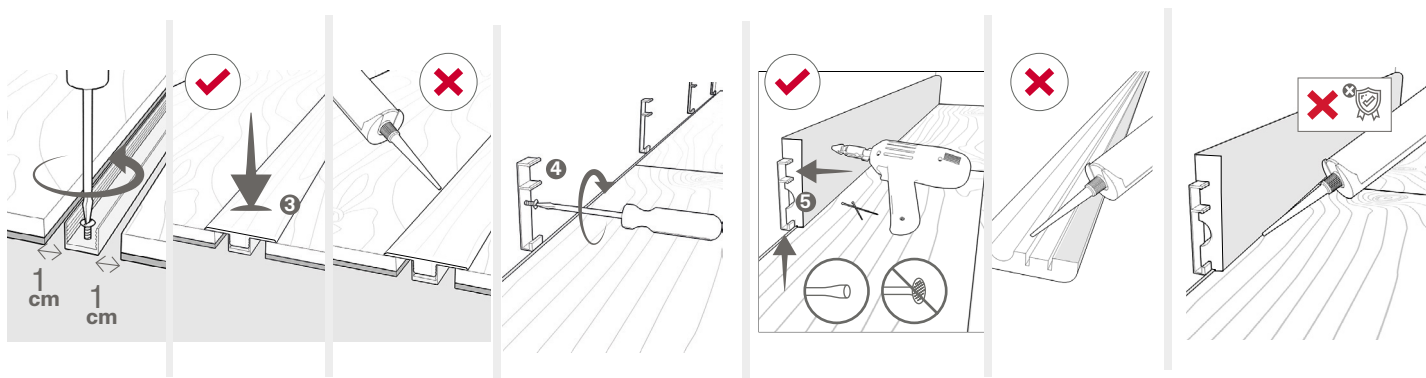

Manutenção e limpeza

A superfície dos pavimentos Finfloor está protegida para lhes dar uma longa vida e alta resistência ao desgaste. O produto apresenta-se acabado e a sem necessidade de efetuar qualquer trabalho sobre ele. No entanto há que ter em conta uma série de recomendações e instruções para a sua manutenção e limpeza.

- As condições ideais para evitar o aparecimento de problemas dimensionais e de cargas estáticas são: 50-70% HR e +/- 20°C. Se for necessário utilize um humidificador.

- NÃO envernize, lixe, pula, etc. o pavimento laminado. Produtos com ceras, sabões ou abrillantadores podem deixar resíduos sobre o laminado.

- Nunca fixar o laminado ao pavimento base ou outros elementos construtivos (colar, cravar, amortecedores de portas aparafusados, etc.).

- Proteja os pés dos móveis e das cadeiras com bases de feltro ou de plástico e verifique periodicamente o seu estado e limpeza.

- Utilize cadeiras com rodas macias que não danifiquem o pavimento (Tipo W segundo DIN 68131) ou na sua ausência uma esteira de policarbonato para evitar o contacto direto destas com o pavimento (as rodas devem permanecer limpas).

- É necessária a utilização de capachos nas portas de entrada desde o exterior para evitar a sujidade da rua, pó, areias, gravilhas, humidade, etc.

- Utilize uma vassoura, mopa, aspirador com escova para parquet ou um esfregão totalmente escorrido. Não utilize nunca acessórios abrasivos (lãs de aço, esfregões, etc.) ou máquinas de limpeza para limpar o laminado.

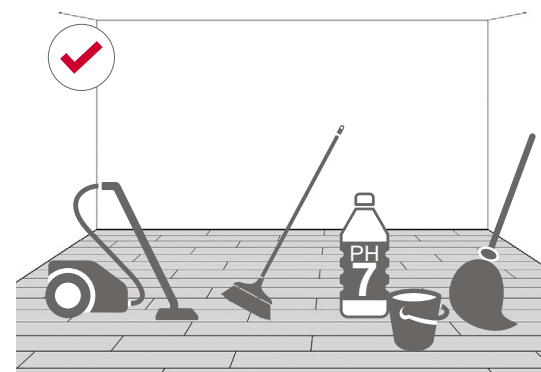
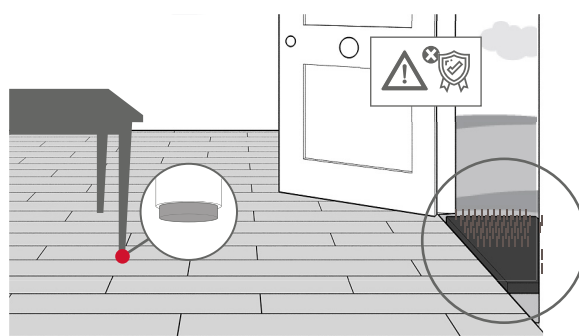
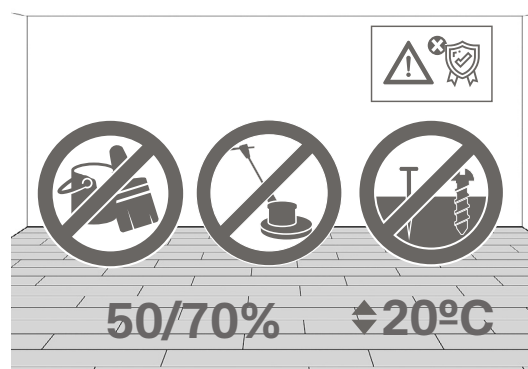

- Utilize detergentes de PH neutro não abrasivos de preferência com Ecolabel.

- Para a limpeza de produtos biselados, não utilize ou introduza objetos pontiagudos, abrasivos, cortantes, húmidos, etc. Utilize o aspirador com a escova para parquet. Se isto não for suficiente utilize um pano ligeiramente humedecido em água.

- Para a eliminação das manchas mais persistentes na superfície (NUNCA em uniões ou biséis), use acetona ligeiramente dissolvida ou álcool de uso doméstico. Posteriormente será limpa com água.

- Deve ter especial cuidado nas zonas de descanso de animais domésticos (a urina pode danificar o laminado; evite-a e limpe-a imediatamente).

- Caso seja derramada alguma água deve secá-la imediatamente, evite a estagnação de líquidos.

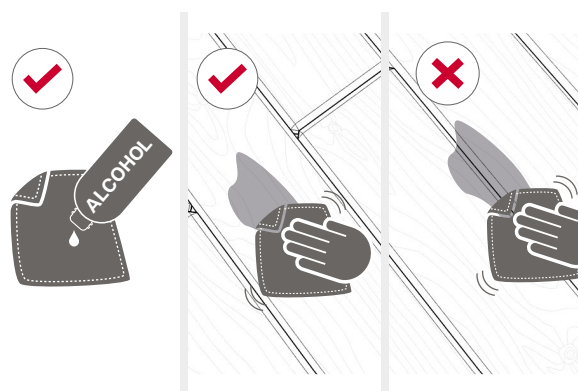
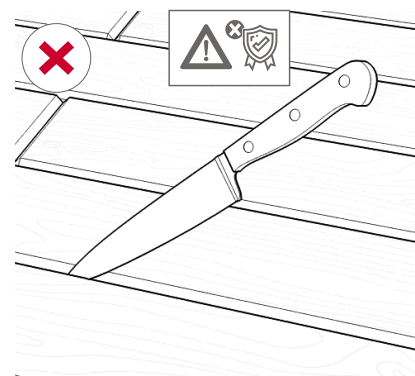
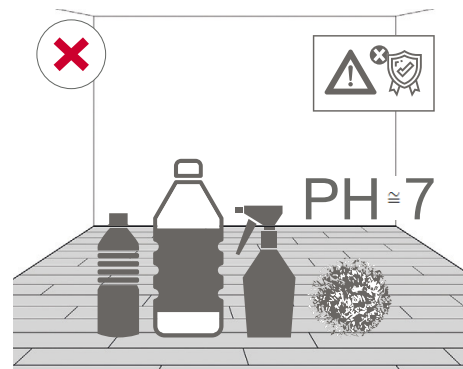

10

Instalação do pavimento laminado em cozinhas e casas de banho

Os pavimentos Finfloor Durable e Finfloor Original são adequados para instalação em casas de banho e cozinhas.

Os pavimentos Finfloor Exitus não são adequados para instalação em casas de banho e cozinhas.

No caso de produtos com tecnologia Durable, só é necessário utilizar enchimento de silicone em torno do perímetro da instalação. Deve ser sempre instalado um perfil de expansão na porta de acesso à casa de banho.

Para instalar o Finfloor Original em banhos e cozinhas é necessário utilizar um selante de juntas e uma silicone de aplicação perimetral. O facto de não o fazer anulará as condições da garantia. Devemos sempre instalar um perfil de expansão na porta de acesso à casa de banho.

SELANTE DE JUNTAS

Selante de juntas para pavimentos laminados. Bloqueia a infiltração de água entre as lâminas. Evita o levantamentos de juntas. Permite a instalação de pavimentos laminados em salas húmidas (cozinhas e casas de banho) prolongando a vida do pavimento.

MODO DE APLICAÇÃO

1. O suporte deve estar limpo, seco, sem pó e sem gordura.
2. Antes de montar as lâminas, aplicar uma camada contínua acima dos perfis macho, tanto longitudinal como transversal, de cada lâmina.
3. Unir imediatamente as 2 lâminas. Para uma vedação correta o produto deverá transbordar pela junta.
4. Após um tempo de secagem de 15 a 30 minutos eliminar o excesso de produto através de uma espátula de plástico.

SILICONE DE APLICAÇÃO PERIMETRAL

Silicone de enchimento neutro concebida para evitar infiltrações de água debaixo de pavimentos flutuantes em instalações em cozinhas ou casas de banho. Especialmente indicada para encher a junta de dilatação entre o pavimento flutuante e as paredes, móveis ou sanitários. O seu alto nível de elasticidade permite a dilatação do pavimento sem perder estanquicidade. Boa aderência sobre materiais de construção, como betão, cimento, tijolo, pedra natural, metais, madeira, painéis de fibras, PVC ou vidro.

MODO DE EMPREGO:

1. As superfícies devem estar limpas e secas.
 2. Aplicar com pistola entre +5°C e +40°C.
 3. Aplicar uma camada generosa de produto na junta de dilatação entre o pavimento flutuante e a parede, sanitário, tubo, etc. até que a junta fique totalmente cheia.
- NÃO podem ficar espaços entre a parede ou o chão e o enchimento. Embora o enchimento/selagem transborde ligeiramente acima do pavimento, este ficará oculto posteriormente pelo rodapé.
4. Alisar com uma espátula ou com o dedo ensaboadado.
 5. Secagem 3 mm/24h.

Instalación en aseos, baños y cocinas.

Installation in toilets,
bathrooms and kitchens.

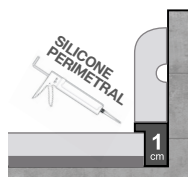
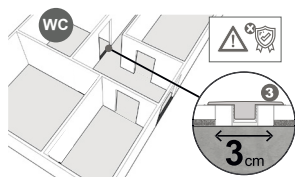

Instalação em divisões com aquecimento radiante

O Finfloor é adequado para instalações com sistemas de aquecimento/refrigeração radiante por água ou sistemas de malhas radiantes elétricos, sempre que for utilizado juntamente com a tela Finfloor Silent Underlay.

Para que o pavimento e o seu underlay possam ser utilizados sobre aquecimento por radiação, o conjunto não deve ter uma resistência térmica > de 0,15 (m²·K)/W.

Os valores obtidos para a solução conjunta Silent Underlay e Finfloor é de 0,127 (m²·K)/W. Além disso é imprescindível respeitar os protocolos e as seguintes normas de instalação:

Conteúdo de humidade do subsolo:

É muito importante comprovar o conteúdo de humidade dos subsolos minerais (pavimentos de cimento, de gesso, etc.) dos pavimentos existentes e recentemente instalados e dos pavimentos já cobertos (azulejos de cerâmica, pedra natural, plástico, etc.).

O conteúdo de humidade dos subsolos minerais é comprovado com o teste de humidade de magnésio (CM) ou com um equipamento de teste que mede a humidade relativa.

Conteúdos admissíveis de humidade máxima em subsolos minerais:

Pavimento mestre de cimento _____ <2.0% CM

Chão de gesso anidrita _____ <0.5% CM

Idealmente deveremos tentar conseguir um valor de — <0.3% CM

Quando termina a instalação do sistema de aquecimento sob o pavimento (radiante).

1. Decorrido o mínimo de 21 dias, a argamassa deve estar seca e ter uma humidade inferior a 1,5% CM. Se ele for maior, teremos que esperar até conseguir este valor.
2. Começamos a aquecer até alcançar uma temperatura superficial de 18 °C que manteremos durante 3 dias.
3. Acondicionaremos as caixas fechadas de material durante esses 3 dias no local a instalar.
4. Instalaremos o pavimento, mantendo a temperatura do pavimento base cerca dos 18°C.
5. Ao terminar a instalação manteremos a mesma temperatura durante mais 3 dias.
6. Decorrido este tempo poderemos aumentar a temperatura gradualmente, de 5 em 5°C por dia. A temperatura do pavimento base (temperatura de contacto) não deve superar os 28°C ou os 65W/m² se for um sistema elétrico.

A utilização de grandes tapetes poderá sobreaquecer a zona sob os mesmos, o que é prejudicial para o pavimento laminado.

A temperatura ideal do local é de ±20°C de temperatura de ar e uma humidade relativa entre 50-70 %. Em situações altamente secas é aconselhável a utilização de um humidificador para elevar a humidade relativa.

O ligar e o desligar do aquecimento deve ser feito gradual e paulatinamente (de 5 em 5°C), NUNCA DE FORMA BRUSCA para não danificar o pavimento.

Aconselhamos que não se coloque o rodapé até ter decorrido a sequência de aquecimento e arrefecimento, para assim poder comprovar que a junta perimetral é a correta depois que o pavimento se tenha movido nas várias condições.

ACONDICIONAMENTO PRÉVIO DOS PAVIMENTOS LAMINADOS ANTES DE QUALQUER INSTALAÇÃO:

Dependendo da estação do ano, os pavimentos laminados estão sujeitos à influência do clima e da temperatura. Assim, o acondicionamento do produto antes da sua instalação é de importância vital.

As embalagens devem ser armazenadas e acondicionadas em quartos onde a instalação se irá levar a cabo, durante pelo menos 48 horas.

As condições microclimáticas do local destinado à instalação devem ser mantidas antes e durante pelo menos três dias após o fim da instalação:

Temperatura da superfície do pavimento _____ mínimo 15°C

Temperatura ambiente _____ mínimo 18°C

Humidade relativa _____ máximo 75%

Deve ser prestada uma atenção especial para nos assegurarmos que o pavimento laminado armazenado não está exposto a correntes de ar e que as embalagens não estão apoiadas contra paredes durante o período de acondicionamento. O ideal é que sejam colocadas na horizontal e afastadas da parede e **SEMPRE COM AS CAIXAS FECHADAS** (não as abrir até depois do pré-condicionamento).



VIRTUAL INFO

aqi

Finfloor