



**Le catalogue des professionnels**

2025



# QUELQUES DATES IMPORTANTES

19  
80

**Nouvelle  
implantation**  
des productions  
sur une plateforme  
de 20 000 m<sup>2</sup>.

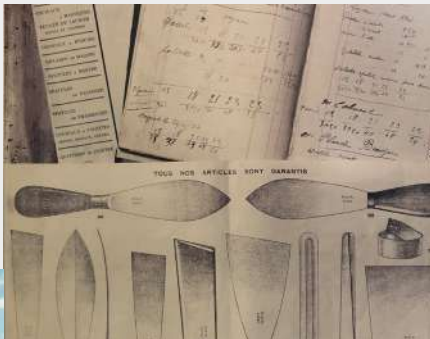

19  
20

**Création  
de la société**  
alors spécialisée  
dans l'outillage  
de papeterie,  
à tapisser  
et peinture.

19  
95

**Intégration  
de la production  
des rouleaux à peindre**  
(63)



19  
92

**Intégration  
de la production  
de brosses  
professionnelles  
Chalimont**  
à Brive-la-Gaillarde (19)

20  
17

**Construction  
d'un nouveau  
bâtiment**  
de 3 000 m<sup>2</sup>  
avec système  
d'ordonnement  
des commandes WMS



20  
13

**Intégration  
de l'injection  
plastique  
Précis Plastique  
Injection (PPI)** (63)

20  
23

**Construction  
d'une nouvelle usine  
Précis Plastique  
Injection (PPI)**



20  
20

**Agrandissement  
de la production  
des rouleaux**  
avec plus de 1000 m<sup>2</sup>  
de zone de stockage



## NOS VALEURS

Chez L'Outil Parfait,  
nos valeurs sont le pilier  
de notre engagement  
et de notre réussite  
depuis plus de 100 ans.

### ENTREPRISE FAMILIALE



#### PRODUCTION FRANCE

100% de nos produits issus  
de notre savoir-faire sont fabriqués  
dans nos usines en France



#### INNOVATION

Par l'investissement et la R&D  
nous développons les outils de demain



#### RESPONSABILITÉ ENVIRONNEMENTALE

Nous nous engageons dans l'économie  
circulaire et dans l'éco-conception



#### EMPLOI

Nous accompagnons nos salariés  
dans la formation continue  
et nous préservons l'emploi local

Nous sommes fiers  
de ces valeurs  
qui nous guident  
et nous motivent  
chaque jour.

### LE MOT DU PRÉSIDENT

## FRUIT DE PLUS DE 100 ANS DE SAVOIR-FAIRE,

nous sommes fiers de vous présenter  
notre nouveau catalogue qui place  
entre vos mains des outils professionnels,  
fiables et ergonomiques.

Nous devons maintenant préparer les outils  
de demain, plus productifs, écoresponsables  
et issus, pour la plupart, de matières premières  
recyclées et recyclables.

La notion technique de conception  
et d'assemblage favorise à terme l'économie  
circulaire et la réintégration des matières  
dans le cycle de production.

L'Outil Parfait s'engage depuis toujours  
dans une démarche RSE vertueuse en faisant  
prévaloir ses partenaires locaux français  
et européens et en favorisant l'autonomie  
et la formation de ses salariés.

L'ensemble de nos salariés et la gouvernance  
s'engagent activement dans ce sens.

Nous vous remercions de votre fidélité.

**L'Outil Parfait : votre partenaire  
fournisseur.**

Stéphane MARQUARDT  
Président



# 5 SITES DE PRODUCTION EN FRANCE



**L'outil Parfait**  
**La Monnerie (63)**

**SIÈGE SOCIAL**

FABRICATION DE L'OUTILLAGE /  
SITE LOGISTIQUE

## NOUVELLE USINE

**Précis Plastic  
Injection**

**Orléans (63)**

FABRICATION  
DE MOULES  
/ INJECTION  
PLASTIQUE



**Chalimont 1**  
**Brive-la-Gaillarde (19)**

FABRICATION  
DES BROSSES





**Chalimont 2**  
**La Monnerie (63)**  
FABRICATION  
DES ROULEAUX



**Outiwood**  
**La Monnerie (63)**  
FABRICATION  
DES MANCHES  
EN BOIS



**Situé dans le Puy-de-Dôme,**  
avec moins de 200 km entre nos sites  
de production, notre entrepôt logistique  
est capable de livrer dans les meilleures  
conditions l'ensemble de notre clientèle  
française et internationale.

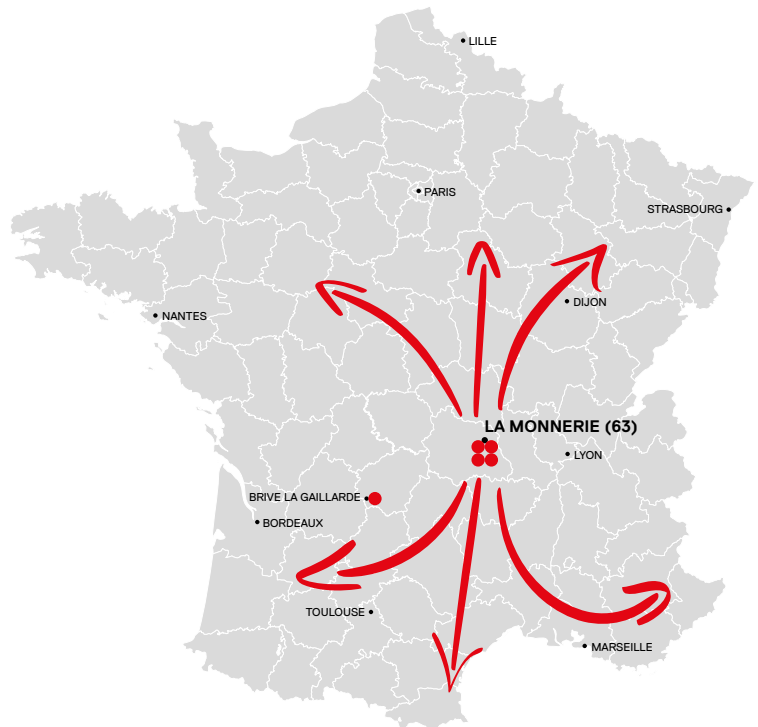

**55** Millions d'€  
de CA

**220** Collaborateurs

**20** Millions de pièces  
fabriquées

**15 000** m<sup>2</sup> de surface  
de production  
et logistique



**Découvrez  
nos usines  
en vidéo**



PLUS DE VIDÉO  
SUR NOTRE CHAÎNE YOUTUBE  
@OUTILPARFAIT1920



# SERVICE EXPORT

50 ans d'expériences  
à l'international

**5000** distributeurs  
dans le monde

**80** pays couverts

**100%** des produits issus  
de notre savoir-faire  
sont fabriqués  
dans nos usines  
en France

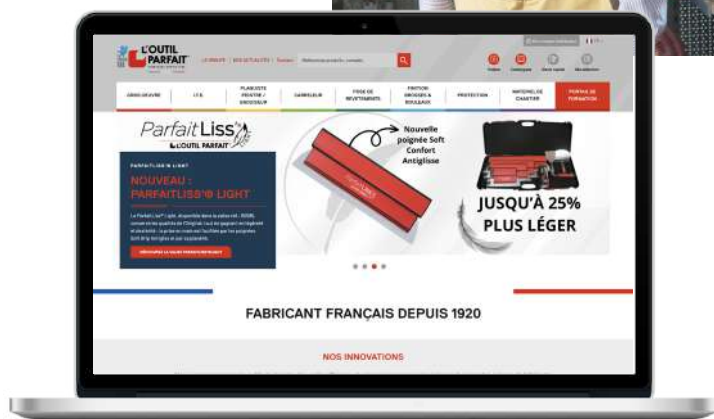

## Partenariats internationaux solides

- > Personnalisation de l'offre produit en Marque Distributeur
- > Partenariats avec les acteurs du secteur : marques d'enduit et de peinture pour une collaboration fructueuse.

Retrouvez nos produits & toutes nos nouveautés  
sur notre site internet [www.outilparfait.com](http://www.outilparfait.com)

# SERVICE & COMMERCIAL MARKETING



## Plus de 30 personnes

dédiées au service à la clientèle,  
au marketing et au merchandising



- > **Un catalogue général reconnu** avec une large gamme de produits
- > **Un accompagnement clients de A à Z :** de l'étude du besoin à l'implantation merchandising
- > **Une relation de confiance** pour un partenariat Gagnant/Gagnant avec nos distributeurs

**3000** distributeurs  
en France

**5000** lignes  
de commandes  
/ jour

**14** représentants  
commerciaux

**Des outils,  
une équipe,  
et un site dédié :  
outilparfait.com**

SUIVEZ-  
NOUS



# SERVICE & ACHAT & LOGISTIQUE



**Nos investissements nous permettent d'obtenir un taux de service en perpétuelle amélioration**

**500** commandes par jour

**5000** m<sup>2</sup> de surface logistique

**5000** références en stock permanent



- > **Le service logistique améliore en continu** les conditions de travail, la qualité et de la rapidité d'expédition.
- > **Le service achats privilégie les fournisseurs français et européens**, en circuit court.



# SERVICE & PRODUCTION BUREAU D'ÉTUDES



**20 Millions  
de pièces  
sont fabriquées  
dans nos usines  
chaque année**

> Depuis 15 ans, Le ParfaitLiss® est la lame à lisser de référence. En 2023, Le Bureau d'Études améliore l'outil en proposant une version allégée, écoresponsable et plus ergonomique : ParfaitLiss® Light

> Nous recherchons en permanence des nouveautés en lien direct avec les besoins du terrain

> Nous disposons d'un service R&D intégré, avec création en technologie 3D et prototypage interne

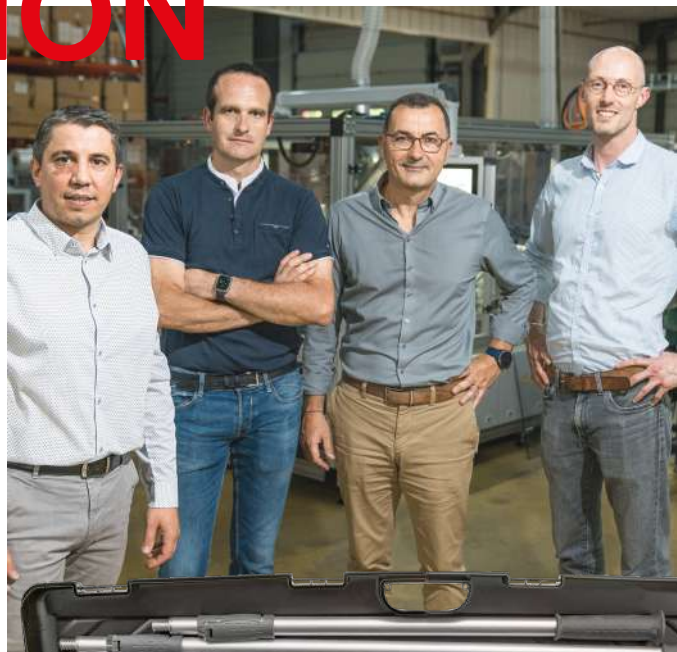

**100% des produits  
issus de notre savoir-  
faire sont développés  
et fabriqués  
dans nos usines  
en France**



ALU  
CHOC



ClipSystem®

ParfaitLiss®

DécoLiss®

Roll Enduit

RollCut

ErgoLiss®

ParfaitBox®

Parfait Bac®

Outil  
PROTECT®



## CONCEPT GLOBAL DE LA POSE DE LA BANDE À JOINT À LA FINITION DES SURFACES...

Plus d'info  
en page 19

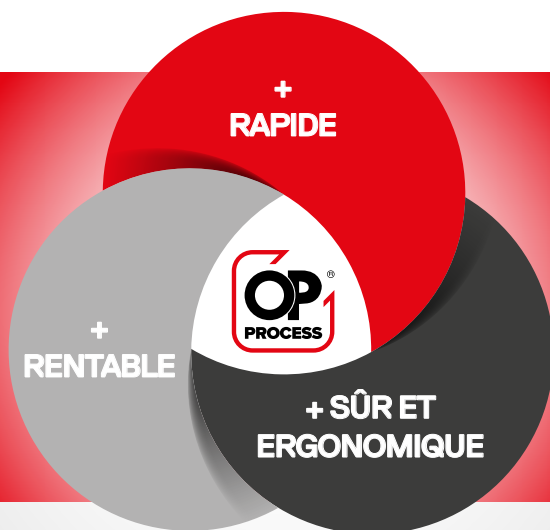

... QUI LUTTE  
CONTRE  
LES TMS\*

## Préservez votre santé grâce à l'OP PROCESS®

Plus d'info  
en page 16-17



Contrairement à la méthode traditionnelle où l'artisan est souvent contraint de travailler dans des positions inconfortables, sollicitant son dos, ses bras et ses genoux, l'OP PROCESS® propose une solution plus ergonomique.



Grâce à des outils perchables et une méthode de travail au sol, les risques de chutes sont éliminés et la fatigue musculaire est considérablement réduite. Cette méthode permet ainsi de préserver la santé des artisans tout en améliorant l'efficacité de leur travail.



\* Troubles Musculosquelettiques



**une seule  
perche  
vissable  
pour tous  
les outils**

Plus d'info  
en page 18

Grâce à la servante OP PROCESS® (réf. 3760000), les outils suivent l'artisan sur son chantier durant toutes les étapes de pose. Plus besoin de se baisser pour recharger son rouleau d'enduit grâce à l'inclinaison du seau sur la servante et à la perche OP PROCESS®.

Plus d'info  
en page 27





# LA R.S.E.

## NOTRE ADN DEPUIS 100 ANS

Forte de nos 5 usines, L'Outil Parfait possède **un héritage séculaire de savoir-faire, d'innovations et d'engagements envers la qualité.**

**La Responsabilité Sociale de l'Entreprise n'est pas une obligation mais notre philosophie de développement.**

Chez L'Outil Parfait, la RSE est une réalité historique, géographique et économique, qui a toujours été **d'optimiser la ressource et d'économiser les matières**. En nous engageant dans une aventure humaine où chaque collaborateur compte, en effectuant des achats éthiques et en développant des produits éco-conçus, nous contribuons activement à un avenir plus durable.

Rejoignez-nous dans cette démarche pour construire ensemble un monde meilleur, où **l'innovation** et le respect de l'environnement vont de pair.

**Entreprise  
familiale depuis  
4 générations  
qui préserve  
l'emploi local**



## Une aventure humaine

- > 220 collaborateurs engagés.
- > En 2024, notre indice EGAPRO reflète notre engagement en faveur de l'égalité salariale, de la formation, et de l'équilibre entre vie professionnelle et vie personnelle entre les hommes et les femmes.
- > Encouragement de l'**alternance et de la formation**.
- > Préservation de l'**emploi local**.



## Achats éthiques

- > **95 % des achats sont réalisés en Europe.**
- > Utilisation du **bois PEFC** pour une gestion durable des forêts.
- > **Label MORE et ISO 13485** obtenu 5 années consécutives par notre usine d'injection plastique.



## Écoconception

- > **Allongement de la durée de vie des produits** : notre nouveau système OP PROCESS® assure une plus grande robustesse de nos outils.
- > **Suppression progressive de nos emballages à usage unique** au profit des matières recyclées et/ou recyclables.
- > **Produits éco-conçus** :
  - Des produits fabriqués en matières recyclées/ recyclables dans nos usines pour une utilisation plus écologique.
  - Nos outils sont assemblés par clipsage, **permettant de séparer les matières et garantir leur recyclabilité** afin d'accompagner la filière dans sa démarche RSE.

L'ensemble de nos salariés et la gouvernance **s'engage activement dans une démarche écoresponsable**

# PRODUITS INNOVANTS

**& BREVETÉS**

## OUTILLAGE À MAIN

Des outils traditionnels  
et innovants  
pour le plaquiste, le peintre,  
le solier, le maçon,  
le carreleur...

Notre bureau d'études  
est à l'origine  
de nombreux brevets.

### ZOOM SUR LE STUCATEUR

Plus grande largeur  
pour assurer le **nettoyage  
optimal** du seau d'enduit 17 Kg.  
Existe également  
pour seau 5 Kg.

Une lame avec une **arête lisse  
et un rayon arrondi** pour  
ne pas rayer le contenant



Embout  
aluminium  
pour équilibrer  
la charge :  
**réduction  
de la fatigue  
du poignet**

INOX  
TREMPE ALU  
CHOC

## ROULEAUX

### ZOOM SUR LE TECHNIFIBRE

**Nouvelle technologie de tissage  
& Traitement hydrophobe des fibres :**  
Un excellent compromis entre résilience,  
résistance et confort.



Multi peintures  
et Multi surfaces

Le montage en thermofusion bords  
retournés et biseautés **supprime  
le phénomène d'arrachement  
et les bavures de peinture**  
aux extrémités du rouleau  
lors de l'application.

Notre expérience et notre savoir-faire  
nous permettent de **développer  
des tissus en adéquation  
avec l'évolution des peintures**  
proposées sur le réseau  
professionnel.

## BROSSES

Savoir-faire de plus  
de 75 ans

Une gamme en pleine  
évolution pour proposer  
**des brosses synthétiques  
performantes et durables.**

Nos brosses  
professionnelles  
sont toutes assemblées  
avec un manche  
en bois PEFC.

Nouvelle association  
de 3 fibres montées  
sur fleur longuement  
testée dans notre  
bureau d'études et par  
des professionnels :  
**précision, rétention,  
restitution**

### ZOOM SUR LE TECHNIFIL



Légèreté et souplesse de la fibre :  
**Plus de confort à l'application**

**Maintien optimisé de la forme :**  
perfection du rechampi





Le concept OP PROCESS® . . . 16

Valise BANDE À JOINT . . . . . 20

Valise ROLLCUT® . . . . . 21

Valise OP PROCESS® . . . . . 22

LAMPE RASANTE  
ERGOLISS® sur perche . . . . . 23

Valise RATISSAGE  
DES SURFACES . . . . . 24

Valise PARFAITLISS® LIGHT  
LISSAGE XL . . . . . 25

Valise ERGOLISS® . . . . . 26

Station de travail  
OP PROCESS® . . . . . 27

OP PROCESS®,  
le concept universel . . . . . 28



OP PROCESS®

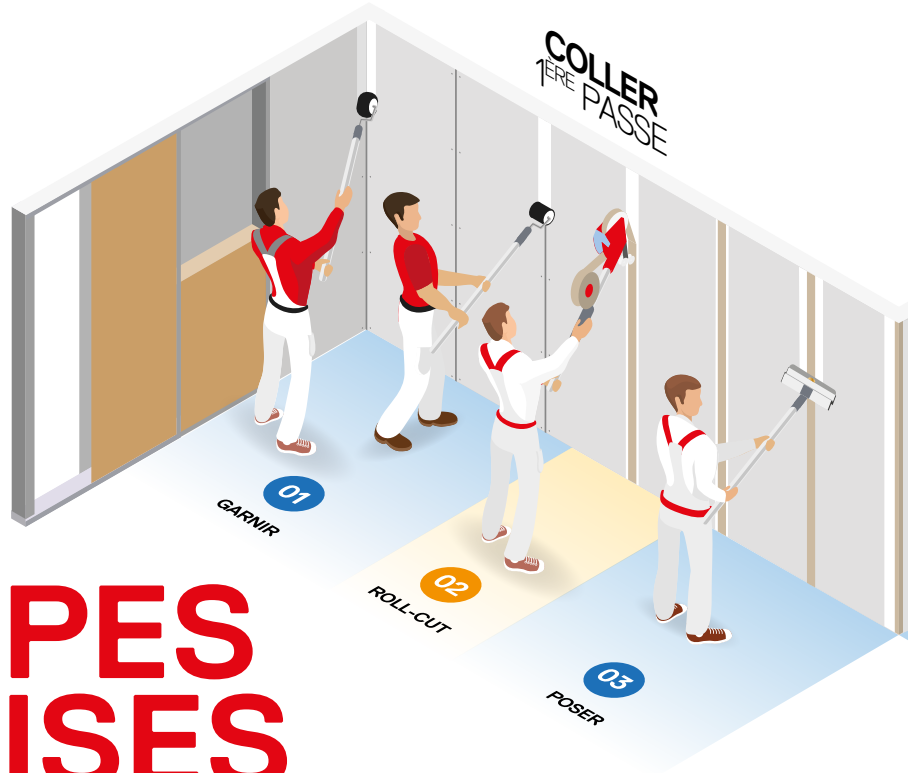

# 9 ÉTAPES 5 VALISES

UNE FINITION  
PARFAITE



CONSULTEZ  
LA VIDÉO

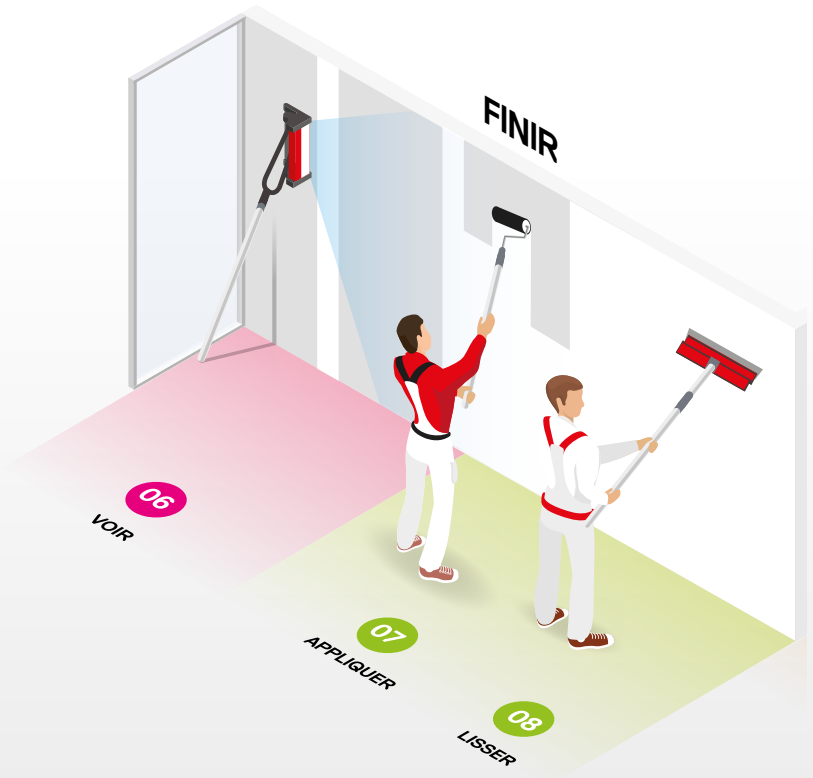

Retrouvez toutes nos vidéos  
sur notre chaîne Youtube  
[@outilparfait1920](#)

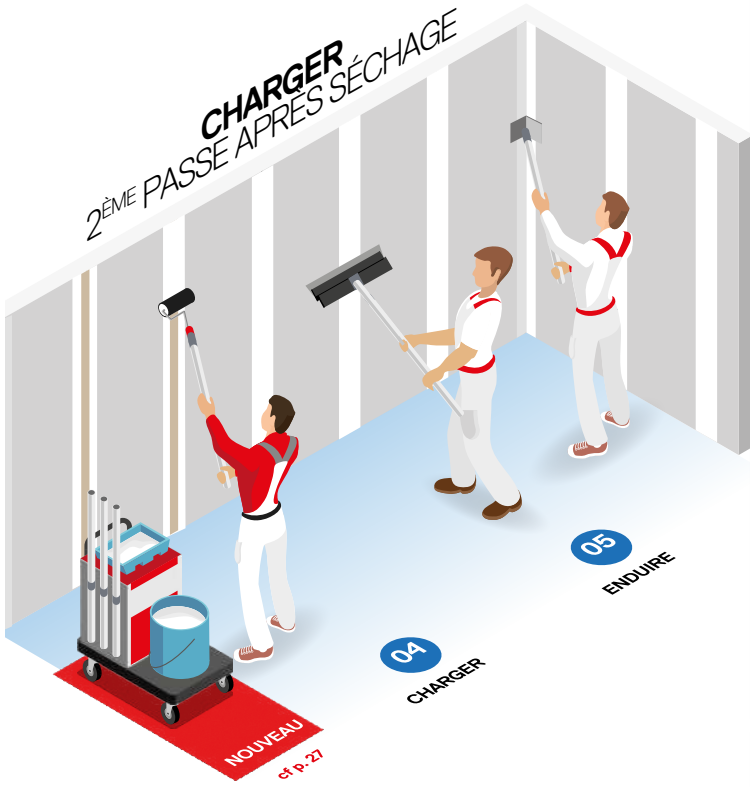

**Valise BANDE À JOINT**  
80624



- 01
- 03
- 04
- 05

cf page 20

**Valise ROLLCUT'®**  
3314000



- 02

cf page 21

**Lampe rasante ERGOLISS'®**  
sur perche  
80401



- 06

cf page 23



**Valise RATISSAGE**  
**DES SURFACES**  
80607



- 07
- 08

cf page 24

**Valise ERGOLISS'®**  
80488



- 09

cf page 26





# OP PROCESS<sup>®</sup> OPTIMISE SES PERCHES EN LES RENDANT VISSABLES

**Nouvelle matière :**  
meilleure résistance  
mécanique, garantie  
la légèreté et la robustesse



**NOUVEAU**

## 1 Seule perche = plusieurs utilisations

Diminuez le nombre de perches sur le chantier  
pour faciliter le transport des outils  
et le rangement !

Le concept OP PROCESS<sup>®</sup> permet un travail  
au sol grâce à ses perches.  
Son nouveau système vissable est plus robuste  
et s'adapte aux pas de vis.

Tous nos produits sont développés et fabriqués  
dans nos usines.

Pas de vis



**Plus robuste,**  
se bloque  
automatiquement !

# UN PROCESS RAPIDE, EFFICACE ET ERGONOMIQUE

## + RAPIDE

- 3 fois plus rapide que la méthode traditionnelle
- Jusqu'à 25m<sup>2</sup>/heure en ratissage
- Nettoyage et rangement optimisé

## + RENTABLE

- Faible investissement
- Productivité accrue
- Parfaite Qualité de Finition



## + SÛR ET ERGONOMIQUE

- Outils légers
- Réduction de la pénibilité et des accidents
- Travail au sol

Préservez votre santé  
grâce à l'OP PROCESS®



**ÉTAPES**

- 01
- 03
- 04
- 05

# Valise BANDE À JOINT

**NOUVEAU**

**80624**
**KIT 12 PIÈCES POUR LA POSE DE BANDES À JOINT  
NOUVEAU CONCEPT OUTILLAGE VISSABLE OP PROCESS®**

Inclus 2 nouveautés :

 Couteau TRIFLEX® lame spéciale serrage nouvelle technologie  
 PARFAITLISS®Rigid pour le lissage et ratissage, Nouvelle poignée Soft  
 Confort Antiglisse

**Contenu de la valise**

	<b>1X 7987040</b> - manchon d'angle ROLL'ENDUIT® 40 mm	> p. 32
	<b>1X 987180</b> - manchon ROLL'ENDUIT® 180 mm	
	<b>1X 987080</b> - manchon ROLL'ENDUIT® 80 mm	
	<b>1X 1770170</b> - monture OP PROCESS® 180 mm	> p. 34
	<b>1X 1770080</b> - monture OP PROCESS® 80 mm	
	<b>1X 1770040</b> - monture OP PROCESS® 40 mm	
	<b>1X 763024</b> - couteau TRIFLEX®	> p. 37
	<b>1X 3201000</b> - truelle d'angle OP PROCESS®	
	<b>1X 764035</b> - PARFAITLISS®RIGID 35 cm	> p. 34
	<b>1X 1769000</b> - connecteur PARFAITLISS®	
	<b>2X 1766070</b> - perche OP PROCESS® 2x 0,70 m	> p. 32

**CONSULTEZ LA VIDÉO**

**01 GARNIR**

JOINT PLAT



ANGLE



ROLL'ENDUIT® : Divise le temps d'application de l'enduit au rouleau par 3 - Utilisation sur perche - Anti-projection

**03 SERRER**

JOINT PLAT

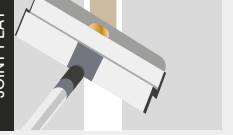

ANGLE



TRIFLEX® : sa contre lame rigide, associée à la rectitude du profilé et à la souplesse de la lame garantit un serrage sans effort et sans bavure

**04 CHARGER**

JOINT PLAT

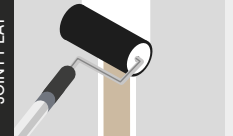

ANGLE



Épaisseur constante de l'enduit, planéité parfaite.

**05 ENDUIRE**

JOINT PLAT

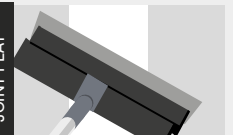

ANGLE

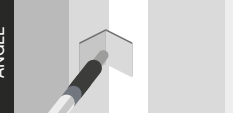

PARFAITLISS®RIGID : Nouvelle poignée Soft Confort Antiglisse - Recyclable

Plus d'infos p. 35



# Valise ROLLCUT®



**3314000**

**UN SEUL OUTIL POUR DÉROULER, HUMIDIFIER, POSER ET COUPER LES BANDES À JOINT PAPIER**

Permet la pose sur murs et plafonds, y compris les angles jusqu'à 3 m de haut sans banc ni échasse. Outil léger (poids net : 3,5kg), monté sur rallonges, permet de lutter contre les TMS\*. Version courte sans rallonge pour les accès difficiles, type placards...

La valise du ROLLCUT® contient :

- 1 Rallonge moyenne pour la pose en verticale
  - 1 Rallonge longue pour la pose en hauteur
  - 1 Kit de rechange lame
- Régler à l'aide de la molette l'humidification du tampon en fonction de la température ambiante.

**ASTUCE : Tremper le tampon d'humidification de la bande quelques minutes dans l'eau avant utilisation. Régler à l'aide de la molette, l'humidification du tampon en fonction de la température ambiante.**

\*TMS : Troubles musculo-squelettiques



CONSULTEZ LA VIDEO

Plus d'infos p. 33

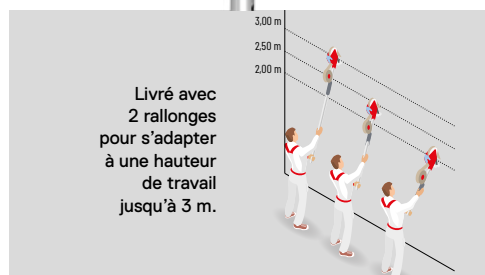
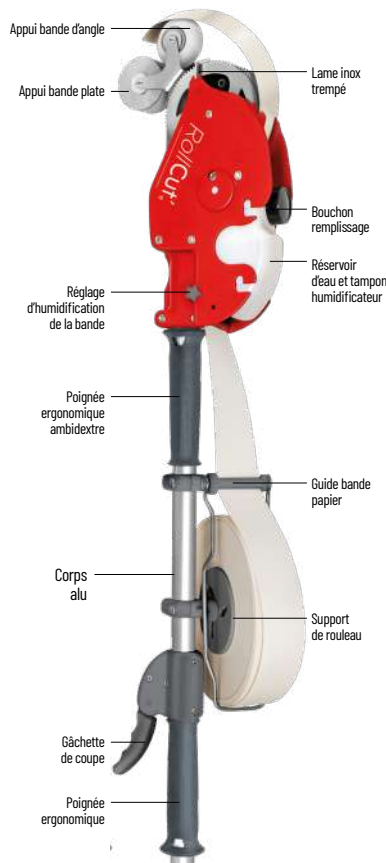

## MURS PLATS



Une fois l'enduit déposé au ROLL'ENDUIT®, dérouler la bande de bas en haut. Actionner la gâchette pour couper la bande. Serrer la bande à l'aide du TRIFLEX®

## ANGLES



Pour poser la bande en angle, permuter les roulettes. La bande se forme automatiquement. ASTUCE : la truelle d'angle permet de maroufler la bande et facilite le serrage

## PLAFOND



Pour la pose de la bande au plafond, installer la rallonge en fonction de la hauteur et de l'accès. Possibilité de travailler jusqu'à 3m de haut.

## CUEILLIS



## ACCÈS DIFFICILES



Sans rallonge, le Roll'Cut® passe dans un espace de 1m (ex : placard, couloir, toilette...)

## JONCTION OPTIMALE



La découpe est conçue pour éviter la superposition de la bande en murs et cueillis.

**ÉTAPES**

- 01
- 03
- 04
- 05
- 07
- 08

# Valise OP PROCESS®

**NOUVEAU**

**80625**
**KIT COMPLET 13 PIÈCES POUR LA POSE DE BANDES À JOINT ET LA FINITION**

Nouveau concept Outillage vissable OP Process®

Inclus :

 Couteau TriFlex® lame spéciale serrage nouvelle technologie  
 ParfaitLiss® Rigide & ParfaitLiss® Light avec la nouvelle poignée  
 Soft Confort Antiglisce recyclée

**Contenu de la valise**

	<b>1X 7987040</b> - Manchon d'angle ROLL'ENDUIT® 40 mm	> p. 32
	<b>1X 987180</b> - Manchon ROLL'ENDUIT® 180 mm	
	<b>1X 987080</b> - Manchon ROLL'ENDUIT® 80 mm	
	<b>1X 1770180</b> - Monture OP PROCESS® 180 mm	> p. 32
	<b>1X 1770080</b> - Monture OP PROCESS® 80 mm	
	<b>1X 1770040</b> - Monture OP PROCESS® 40 mm	
	<b>1X 3201000</b> - Truelle d'angle OP PROCESS®	> p. 34
	<b>1X 763024</b> - Couteau TRIFLEX®	> p. 37
	<b>1X 764035</b> - PARFAITLISS® RIGID 35 cm	> p. 37
	<b>1X 241060</b> - lame à lisser PARFAITLISS® light 60 cm	> p. 37
	<b>1X 241045</b> - lame à lisser PARFAITLISS® light 45 cm	
	<b>1X 1769000</b> - Connecteur PARFAITLISS®	> p. 34
	<b>2X 1766100</b> - Perche OP PROCESS® 2x 1 m	> p. 32
	<b>1X 1766070</b> - Perche OP PROCESS® 2X 0,7 m	> p. 32

**CONSULTEZ LA VIDÉO**

Plus d'infos p. 35

01
**GARNIR**

JOINT PLAT

ANGLE

ROLL'ENDUIT® : Divise le temps d'application de l'enduit au rouleau par 3 - Anti-projection

03
**SERRER**

JOINT PLAT

ANGLE

TRIFLEX® : sa contre lame rigide, associée à la rectitude du profilé et à la souplesse de la lame garantit un serrage sans effort et sans bavure

04
**CHARGER**

JOINT PLAT

ANGLE

Épaisseur constante de l'enduit, planéité parfaite.

05
**ENDUIRE**

JOINT PLAT

ANGLE

PARFAITLISS® RIGID : Nouvelle poignée Soft Confort Antiglisce - Recyclable

07
**ENDUIRE**

JOINT PLAT

La haute résilience de la fibre permet de retenir l'enduit sans le coucher, et de restituer uniformément l'enduit sur le support

08
**LISSEUR**

JOINT PLAT

Nouvelle poignée Soft Confort Antiglisce jusqu'à 25% plus légère que l'original - Recyclable

ÉTAPES

06

# LAMPE RASANTE ERGOLISS<sup>®</sup> sur perche

**NOUVEAU**



TEMPS DE CHARGE 2H

**80401**

**LAMPE PUISSANTE SANS FIL POUR LA DÉTECTION DES DÉFAUTS EN TEMPS RÉEL**

- Flux lumineux : 1020 lm
  - Temps de charge : 2H
  - 3 ampoules LED à faisceau étroit 15° : n'éblouit pas
  - Contrôle de la qualité pour toutes les opérations de préparation des surfaces (égrenage, enduisage, ponçage et décoration)
  - Déplacement et positionnement très rapides : pas de fil encombrant, se plaque au mur ou au plafond jusqu'à 3 m sur les deux embouts antichocs et antidérapants grâce à la perche ajustable
  - Faible encombrement au sol
  - Stabilité du système de fixation à la perche (articulable)
  - Utilisation manuelle ou filaire avec le cordon de 3.5m fourni
- Assemblée en France

*Contenu de la valise*

	1X 1378000 - Lampe rasante sans fil ERGOLISS <sup>®</sup>	> p. 40
	1X 1378001 - Chargeur pour lampe rasante	
	1X 1766100 - Perche OP PROCESS <sup>®</sup> 2x 1 m	
	1X 1768080 - Rallonge OP PROCESS <sup>®</sup> 1 m	
	1X 3482000 - Connecteur CLIPSYSTEM <sup>®</sup>	



**Surface caoutchoutée**  
2 embouts anti-chocs anti-trace sur peinture



Bouton marche/arrêt



**3 ampoules LED**  
faisceau concentré focalisation à 15°

**Autonomie 5 heures**

Perche sur manche télescopique



**CONSULTEZ LA VIDÉO**



Plus d'infos p. 40



**ÉTAPES**
**07**
**08**

# Valise RATISSAGE DES SURFACES

**NOUVEAU**

**80607**
**KIT 9 PIÈCES FINITION POUR LE LISSAGE DES ENDUITS NOUVEL OUTILLAGE VISSABLE OP PROCESS®**

Inclus 2 nouveautés :

Lame ParfaitLiss®Light &amp; Stucateur Alu-Choc® 19 cm pour une prise rapide de l'enduit dans le seau

**Contenu de la valise**

	<b>1X 987220</b> - Manchon ROLL'ENDUIT® 220 mm	> p. 32
	<b>1X 1770220</b> - Monture OP PROCESS® 220 mm	
	<b>1X 241060</b> - lame à lisser PARFAITLISS®Light 60 cm	> p. 37
	<b>1X 241045</b> - lame à lisser PARFAITLISS®Light 45 cm	
	<b>1X 241025</b> - lame à lisser PARFAITLISS®Light 25 cm	
	<b>1X 2599019</b> - Couteau stucateur Alu-choc® pour seau 17 kg	> p. 60
	<b>1X 1769000</b> - Connecteur PARFAITLISS®	> p. 34
	<b>2X 1766070</b> - Perche OP PROCESS® 2x 0,70 m	> p. 32

**CONSULTEZ LA VIDEO**

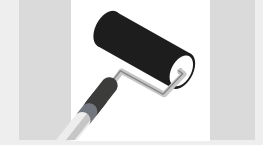
**07 ENDUIRE**

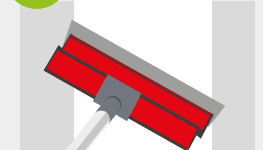
**ROLL'ENDUIT®** : Divise le temps d'application de l'enduit au rouleau par 3 - Épaisseur constante - Sans projection

**08 LISSER**

Nouvelle poignée Soft Comfort Antiglisse jusqu'à 25% plus légère que l'original - Recyclable

**Embout aluminium :**  
pour équilibrer le poids et lutter contre la fatigue du poignet

**Arrête lisse & lame flexible :**  
ne raye pas le seau

Retrouver également en page 60 le Stucateur pour seau de 5 kg. La courbe oblique de sa lame permet un dégagement de la main dans le seau.



Plus d'infos p. 37

ÉTAPES

08

# Valise PARFAITLISS'® LIGHT LISSAGE XL

NOUVEAU



08 LISSER

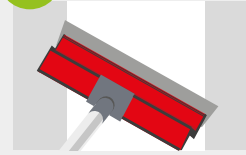

Nouvelle poignée Soft Comfort Antisliss jusqu'à 25% plus légère que l'original - Recyclable



80636

**KIT 10 PIÈCES LISSAGE À TRÈS GRANDE CADENCE SANS PERTE D'ENDUIT, TRAVAUX DE PONÇAGE MINIMISÉS**

**OUTILLAGE LÉGER : AIDE À LUTTER CONTRE LES T.M.S**

ParfaitLiss'®Light : Les performances de l'Original par L'Outil Parfait, la légèreté en plus.

Nouvelle perche OP Process'® à vis.

**Nouvelle éponge (Ref 582000) :**

Sa forme biseautée permet de nettoyer l'enduit entre la lame et le profilé. Ses petites alvéoles ne laissent pas de trace au séchage. Son côté grippe ne raye pas.

A retrouver page 211

**Contenu de la valise**

	1X 241100 - lame à lisser PARFAITLISS'®Light 100 cm	> p. 37
	1X 241080 - lame à lisser PARFAITLISS'®Light 80 cm	
	1X 241060 - lame à lisser PARFAITLISS'®Light 60 cm	
	1X 241045 - lame à lisser PARFAITLISS'®Light 45 cm	
	1X 241035 - lame à lisser PARFAITLISS'®Light 35 cm	
	1X 241025 - lame à lisser PARFAITLISS'®Light 25 cm	> p. 211
	1X 582000 - éponge biseautée double face	
	1X 1769000 - Connecteur PARFAITLISS'®	> p. 34
	1X 1766100 - Perche OP PROCESS'® 2x 1 m	> p. 32
	1X 2599019 - Couteau stucateur alu-choc® pour seau 17 kg	> p. 60



**CONSULTEZ LA VIDÉO**

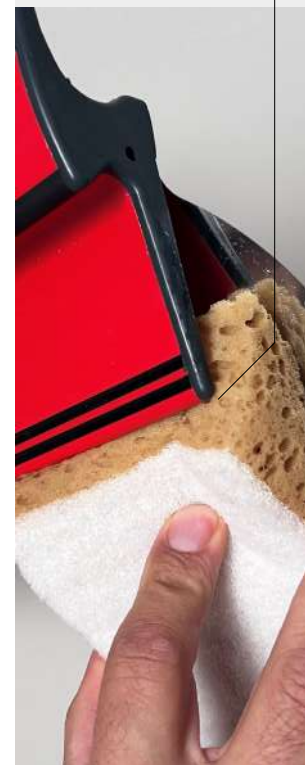

Plus d'infos p. 38

ÉTAPES

**09**

# Valise ERGOLISS®

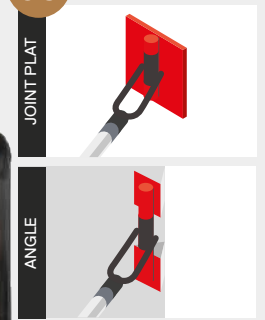
**09 PONCER**

Aspirer les particules à l'aide du tuyau d'aspiration et de la perche Ergoliss® creuse.

**80488**
**KIT 74 PIÈCES POUR LA FINITION DES SURFACES CONFORT ET DE PRODUCTIVITÉ - PONÇAGE FACILE ET RÉGULIER**

Cales montées sur mousse Haute Densité : Réduit la pression à exercer  
 Grande amplitude de travail grâce à la fourche orientable des cales  
 Abrasifs auto-agrippants - Qualité : Anti-encrassant  
 Nouveau treillis grains céramiques auto-affûtantes

**Contenu de la valise**

	<b>1X 1349000</b> - Cale à poncer plate aspirante perchable	> p. 44
	<b>1X 1350000</b> - Cale à poncer d'angle perchable	
	<b>1X 1482100</b> - Perche ERGOLISS® 2x 1m	> p. 45
	<b>1X 1367000</b> - Tuyau d'aspiration 5 m	
	<b>10X 5396220</b> - Abrasifs pour cale plate grain 220	> p. 45
	<b>10X 5396180</b> - Abrasifs pour cale plate grain 180	
	<b>10X 5396120</b> - Abrasifs pour cale plate grain 120	
	<b>10X 5398120</b> - Treillis abrasifs pour cale plate grain 120	
	<b>10X 5392180</b> - Abrasifs pour cale d'angle grain 180	
	<b>10X 5392120</b> - Abrasifs pour cale d'angle grain 120	
	<b>10X 5399120</b> - Treillis abrasifs pour cale d'angle grain 120	

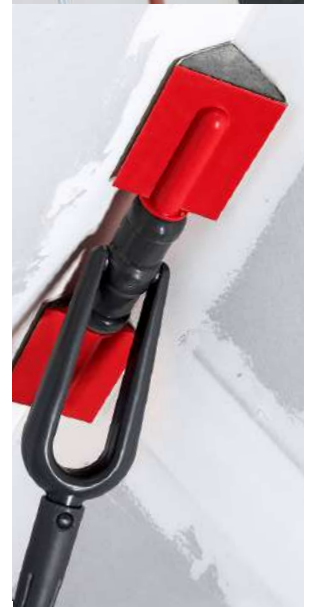
**CONSULTEZ LA VIDÉO**

Plus d'infos p. 45



**NOUVEAU**

# VÉRITABLE STATION DE TRAVAIL POUR LE PLAQUISTE - PEINTRE

La servante OP PROCESS permet d'embarquer l'ensemble du matériel et des consommables nécessaires.

- > Depuis la pose de la bande à joint jusqu'à la mise en peinture.
- > Maniable et ergonomique, la Servante vous suit sur le chantier.

Plus d'infos p. 41

Plan de travail  
320 x 410 mm

Faible encombrement sur chantier

1 Barrette aimantée pour couteaux

Stockage outils et consommables

Emplacement petits couteaux

Poignées de transport

6 emplacements pour perches (3 + 3) + 1 emplacement Rollcut®

Repose perches

**CONFORT DE TRAVAIL**

**PRODUCTIVITÉ**

**CLARTÉ & ORDRE DU CHANTIER**

4 roues pivotantes 360°  
2 freins à l'arrière

Emplacement pour grandes lames à lisser

Support pour bac à enduire réf 1627036 pour l'épuration des lames

Stockage seau d'enduit, tino de peinture ou 2 PARFAITBOX®

1 plan incliné pour seau plat ou plan plat pour valises

**CONFIGURATION TRANSPORT**

**CONFIGURATION PEINTRE**

**CONFIGURATION PLAQUISTE**



# UN CONCEPT UNIVERSEL QUI S'ADAPTE À TOUTES LES MÉTHODES DE POSE DES BANDES



APPLICATION  
PISTOLET  
AIRLESS

APPLICATION  
BANJO  
HYBRID

APPLICATION  
BOÎTE  
DE CHARGE

	01 GARNIR	02 POSER	03 SERRER	04 CHARGER	05 ENDUIRE

Préparation .....	29
Finition brosses & rouleaux .....	79
Pose de revêtements .....	133
Protection .....	165
Matériel de chantier .....	189
Nettoyage et entretien .....	205

# OUTILLAGE DU PEINTRE ET PLAQUISTE



# DES NOUVEAUTÉS ÉCO-CONÇUES



Réf. 241

P. 37

Réf. 764

P. 37



## Éco-responsable

- Conçus en étroite collaboration avec des artisans.
- Fabriqués en polypropylène et élastomère recyclables, dans nos usines.



## Résistant et durable

- Les nouveaux connecteurs OP PROCESS® sont conçus en matière technique PBT, chargé de billes de verre pour garantir une résistance mécanique.



Réf. 3348



Réf. 3482



Réf. 1769



Réf. 3480



Roll'Enduit® ..... 32  
 Roll'Cut® ..... 33  
 Triflex® ..... 34  
 Valises OP PROCESS® ..... 35  
 ParfaitLiss® et valises  
 ParfaitLiss® ..... 36 à 39  
 Lampe rasante Ergoliss® ..... 40  
 Station de travail  
 OP PROCESS® ..... 41  
 DécoLiss® et valises  
 DécoLiss® ..... 42 à 43  
 Ponçage Ergoliss® ..... 44 à 45  
 Couteaux et Trousse  
 Plaquiste ..... 47 à 49  
 Couteaux de Peintre ..... 50 et 51  
 Couteaux à enduire ..... 52 à 53  
 Taloches, Truelles ..... 54 à 55  
 Platoirs ..... 56 à 57  
 Platoirs Déco,  
 Trousses Carrossier ..... 58 à 60  
 Calicots, Voile de verre ..... 61  
 Outils spéciaux I.T.E. .... 62 à 65  
 Riflards, Grattoirs,  
 Décapeurs ..... 66 à 69  
 Brosses métal et abrasifs 70 à 78

# PRÉPARATION



## Roll'Enduit®

### MANCHON À ENDUIRE ET POUR LA POSE DES BANDES À JOINT

- Enduits préconisés : Enduit en pâte prêt à l'emploi, enduit pour machine Airless, enduit au rouleau

#### Détails techniques

- Fibres noires en polyamide 18 mm
- Haute résilience
- 40 mm : avec réserve spéciale pour les angles
- 80 mm : 1ère passe
- Garnir entre les bords amincis
- 180 mm : 2ème passe
- Garnir de part et d'autre
- 220 à 400 mm : Enduire grandes surfaces (NOUVEAUTÉS)



## Manchon Roll'Enduit®

Taille	Réf.	📦	Prix
80 mm	<b>987080</b>	5	
180 mm	<b>987180</b>	5	
220 mm	<b>987220</b>	5	
250 mm	<b>987250</b>	5	
300 mm	<b>987300</b>	5	
400 mm	<b>987400</b>	5	
<b>Manchon d'angle</b>			
40 mm	<b>7987040</b>	5	

**NOUVEAUTÉ**  
**NOUVEAUTÉ**



## Roll'Enduit®

Taille	Réf.	📦	Prix
80 mm	<b>2987080</b>	1	
180 mm	<b>2987180</b>	1	
220 mm	<b>2987220</b>	1	
250 mm	<b>2987250</b>	1	
<b>Roll'Enduit® d'Angle</b>			
40 mm	<b>1987000</b>	1	

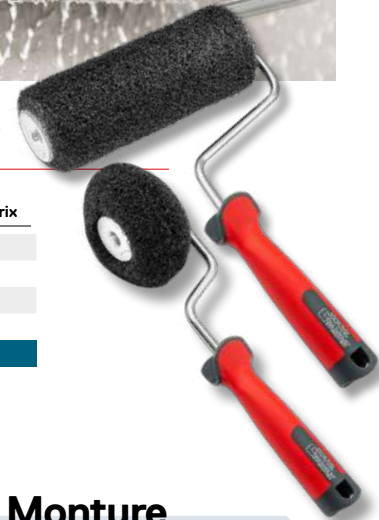

## Monture OP Process®

### NOUVEAUTÉ

- Embout vissable

Taille	Réf.	📦	Prix
40 mm	<b>1770040</b>	1	
80 mm	<b>1770080</b>	1	
180 mm	<b>1770180</b>	1	
220 mm	<b>1770220</b>	1	
250 mm	<b>1770250</b>	1	



## Connecteur Monture

### NOUVEAUTÉ

CONNECTEUR UNIVERSEL POUR POIGNÉE CREUSE AVEC ERGOTS DE FIXATION ANTI-ROTATION

- Embout vissable

Réf.	📦	Prix
<b>3480000</b>	1	



## Monture réglable

### NOUVEAUTÉ

POUR MANCHONS DE 300 À 500 MM

- Avec repère de centrage
- Embout vissable
- Support aluminium

Réf.	📦	Prix
<b>1324000</b>	1	



## Perche OP Process®

### NOUVEAUTÉ

#### Détails techniques

	Taille	Réf.	📦	Prix
- Embout mâle vissable	2 x 0.7 m	<b>1766070</b>	6	
- Télescopique 2 brins	2 x 1.0 m	<b>1766100</b>	6	
- Tubes en aluminium				
- Poignée caoutchoutée				
- Système de blocage à came de la perche				

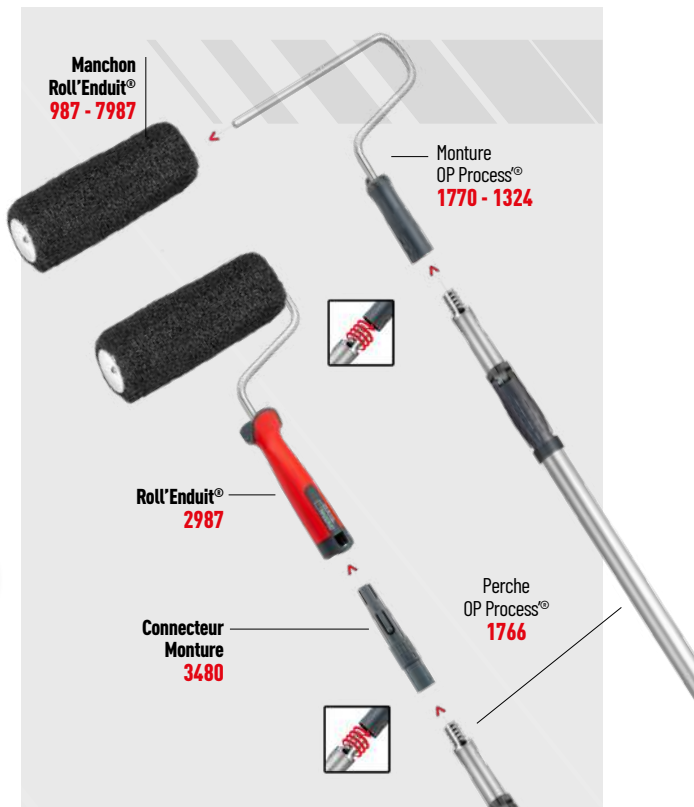
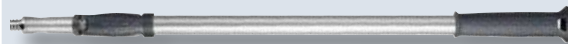



## RollCut'



### UN SEUL OUTIL POUR DÉROULER, HUMIDIFIER, POSER ET COUPER LES BANDES À JOINT

- Permet la pose sur murs et plafonds, y compris les angles jusqu'à 3 m de haut sans banc ni échasse
- Outil léger, monté sur rallonges, permet de lutter contre les TMS
- **Version courte sans rallonge pour les accès difficiles, type placards...**
- Rallonge moyenne pour la pose en verticale
- Rallonge longue pour la pose en hauteur
- Productivité accrue garantie en complément du Roll'Enduit® & de l'ensemble de la gamme perchable
- Également préconisé dans le cadre d'une pose à l'Airless

#### Détails techniques

- Pour les bandes de 52 mm de largeur
- La bande est humidifiée pendant la pose, ce qui limite le bullage au séchage
- Découpe précise intégrée à la tête, pas de prédécoupage, raccords parfaits, sans chevauchement
- 1 Réservoir d'eau consommé = 150 m linéaire de pose de bande non-stop
- Livré en valise de transport 117x30x12 cm
- Poids net : 3,5 kg seulement
- **Brevet déposé**

Réf.	Prix
3314000	1

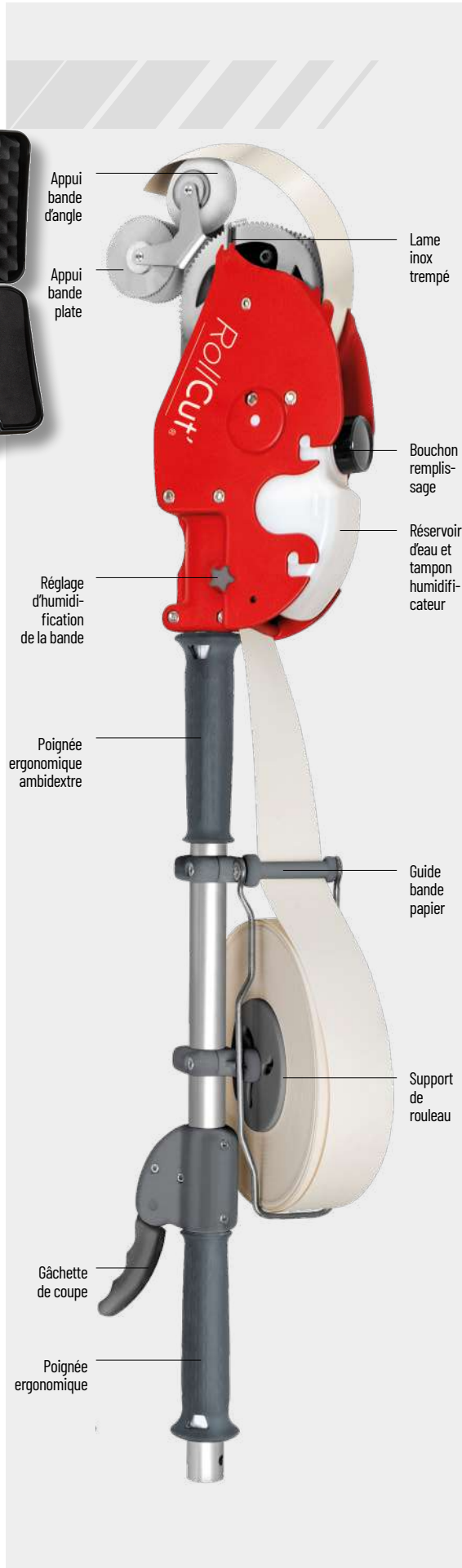

## Couteau TriFlex'®

**NOUVEAUTÉ**

**COUTEAU DOUBLE LAME POUR LE SERRAGE SANS SURPLUS DES BANDES PAPIER SUR PLAQUES DE PLÂTRE BORDS AMINCIS**

- Appuis renforcés grâce à la double lame + Technologie Bi-Flex haute performance avec contre lame en PVC
- Préconisé après la pose avec le Roll'Cut Réf.3314

Détails techniques	Taille	Réf.	📦	Prix
- Lames Inox trempé 0.3 mm et 0.6 mm	24 cm	<b>763024</b>	2	
- Utilisation manuelle ou avec perche ParfaitLiss'®				

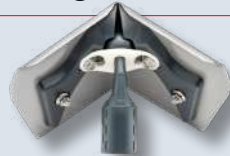

## Truelle d'Angle OP Process'®

**NOUVEAUTÉ**

**SERRAGE ET LISSAGE DES BANDES À JOINT**

- Pour angles rentrants

Détails techniques	Réf.	📦	Prix
- Embout vissable	<b>3201000</b>	1	
- Lame Inox 0.5 mm			
- Flexible pour angle de 90° +/- 10°			
- Montée sur rotule pour choisir son angle de travail			

## Connecteur ParfaitLiss'®

**NOUVEAUTÉ**

**POUR TOUTES LAMES DE LA GAMME PARFAITLISS'® & NOUVELLE LAME DE SERRAGE TRIFLEX'® RÉF.763**

Détails techniques	Réf.	📦	Prix
- Embout vissable en matière technique PBT, chargé de billes de verre pour la résistance mécanique	<b>1769000</b>	1	
- Tête orientable			
- Système de blocage rapide et fiable			

## Perche ParfaitLiss'® OP Process'®

**ULTRA LÉGÈRE ET TÉLESCOPIQUE**

Détails techniques	Taille	Réf.	📦	Prix
- 2 brins aluminium	2 x 0,70 m	<b>3541050</b>	1	
- Système de blocage à came	2 x 1,00 m	<b>3541100</b>	1	
- Système anti-rotation				
- Butée de fin de course				
- Poignée caoutchoutée				



ETAPES

01

03

04

05

07

08

## Valise OP Process® Jointeur

NOUVEAUTÉ

CONCEPT OP PROCESS® - 1 SEULE PERCHE  
PERSONNALISABLE SELON L'ÉTAPE

- Nouvel outillage avec embout vissable

### Détails techniques

Kit 6 pièces :

- 1 Couteau de serrage TriFlex® 24 cm
- 1 ParfaitLiss®Rigid 35 cm
- 1 ParfaitLiss®Light 45 cm
- 1 Perche OP Process® 2x0.7 m
- 2 Connecteurs OP Process® :
- 1 Truelle d'angle + 1 ParfaitLiss®
- Valise : 82 x 30 x 8,5 cm

Réf.	Prix
80606	1



## Valise Bande à joint

NOUVEAUTÉ

NOUVEAU CONCEPT D'OUTILLAGE OP PROCESS®  
VISSABLE COMPACT POUR LA POSE DE BANDES  
À JOINT : 1ÈRE ET 2ÈME PASSE

### Détails techniques

Kit 12 pièces :

- 1 ParfaitLiss®Rigid 35 cm
- 1 Couteau de serrage TriFlex®
- 2 perches OP Process® 2x0,70 m
- 5 Connecteurs OP Process® : 1 Truelle d'angle  
+ 3 Montures (40, 80 et 180 mm) + 1 ParfaitLiss®
- 3 Manchons Roll'Enduit® (angle, 80 et 180 mm)
- Valise : 82 x 30 x 8,5 cm

Réf.	Prix
80624	1



## Valise OP Process®

NOUVEAUTÉ

NOUVEAU CONCEPT D'OUTILLAGE OP PROCESS®  
VISSABLE : 1ÈRE, 2ÈME ET 3ÈME PASSE

### Détails techniques

Kit 15 pièces :

- 2 ParfaitLiss®Light 45 & 60 cm
- 1 ParfaitLiss®Rigid 35 cm
- 1 Couteau de serrage TriFlex®
- 2 perches OP Process® 2x1 m
- 1 perche OP Process® 2x0,70 m
- 5 Connecteurs OP Process® :
- 1 connecteur ParfaitLiss® + 1 Truelle  
d'angle + 3 Montures (40, 80 et 180 mm)
- 3 Manchons Roll'Enduit®  
(angle, 80 et 180 mm)
- Valise : 117 x 30 x 12 cm

Réf.	Prix
80625	1







## Lame à lisser ParfaitLiss'®

### LISSAGE DES ENDUITS PROJÉTÉS, FINITION ET RATISSAGE

#### - APPLICATION ET FINITION DES ENDUITS DÉCO

- Ergonomique, légère - Grande maniabilité
- Usure et lissage parfaitement homogène sur toute la longueur de la lame
- Utilisation manuelle ou avec perche Perche ParfaitLiss'® OP Process'®



#### Détails techniques

	Taille	Réf.	📦	Prix	Taille	Réf.	📦	Prix	Taille	Réf.	📦	Prix
- Lame inox trempé, souple et ultra résistante à l'abrasion	2 cm	541002	2		12 cm	541012	2		60 cm	541060	2	
	4 cm	541004	2		15 cm	541015	2		80 cm	541080	1	
- Bords arrondis progressifs anti-trace	6 cm	541006	2		25 cm	541025	2		100 cm	541100	1	
	8 cm	541008	2		35 cm	541035	2		120 cm	541120	1	
- Lame technologie Bi-Flex haute performance avec contre lame en PVC	10 cm	541010	2		45 cm	541045	2					

## Valise ParfaitLiss'® Lissage manuel

### LE DUO PRODUCTIVITÉ ET QUALITÉ

#### Détails techniques

	Réf.	📦	Prix
Kit 8 pièces :	80526	1	

- 6 ParfaitLiss'® (2, 6, 10, 15, 25 et 35 cm)
- 2 Roll'Enduit® (180 et 80 mm)
- Valise : 45 X 37 X 11,5 cm
- Enduits préconisés : Enduit en pâte prêt à l'emploi, enduit pour machine Airless, enduits en poudre sous certaines conditions



## Kit ParfaitLiss'® Enduit au rouleau

### NOUVEL EMBALLAGE EN MATIÈRE RECYCLÉE ET RECYCLABLE

#### Détails techniques

	Réf.	📦	Prix
Composé de :	80617	4	

- 1 Roll'Enduit® 180 mm
- 1 ParfaitLiss'® 35 cm
- 1 Couteau Plaquiste Alu-Choc® 10 cm
- Enduits préconisés : Enduit en pâte prêt à l'emploi, enduit pour machine Airless, enduits en poudre sous certaines conditions



### NOUVEAUTÉ

**ALU CHOC**

## Trousse finition ParfaitLiss'®

### SPÉCIALEMENT ADAPTÉE AUX TRAVAUX DE PRÉCISION

#### Détails techniques

	Réf.	📦	Prix
Kit 6 lames à lisser taille 2, 4, 6, 8, 10 et 15 cm	8898	1	

- Lames souples en acier inoxydable trempé
- Bords arrondis progressifs
- Technologie Bi-Flex
- Housse de transport à mettre à la ceinture

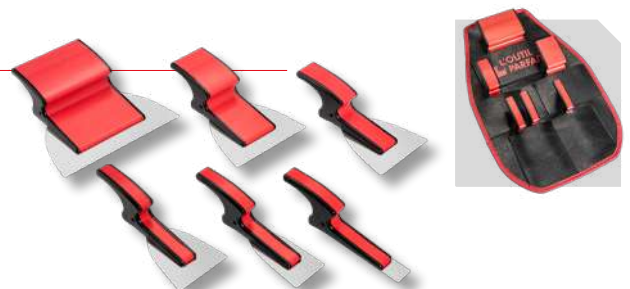

**2 NOUVEAUX PARFAITLISS'®**  
 LES PERFORMANCES DE L'ORIGINALE,  
**LA LÉGÈRETÉ EN PLUS**

*ParfaitLiss'® LIGHT*      *ParfaitLiss'® RIGID*

**Nouvelle poignée Soft Confort Antiglisse**

- Poignée polypropylène et élastomère
- 25% Plus légère pour améliorer la dextérité par rapport au ParfaitLiss'® original
- Bandes soft pour un meilleur confort d'utilisation

**Effet bi-flex**

La conjugaison de la souplesse de la lame et de la résistance du profilé permet un lissage parfaitement homogène sur toute la longueur

**Bords arrondis progressifs**

**Lame INOX trempé**

**Lame à lisser ParfaitLiss'® Light**

NOUVEAUTÉ

**NOUVELLE POIGNÉE SOFT CONFORT ANTIGLISSÉ JUSQU'À 25% PLUS LÉGÈRE**

- Lissage des enduits projetés, finition et ratissage sans bavure des bandes et plaques de plâtre
- Application et finition des enduits déco
- Utilisation manuelle ou avec une perche ParfaitLiss'® OP Process'®

**Détails techniques**

	Taille	Réf.		Prix
- Lame inox trempé, souple et ultra résistante à l'abrasion	25 cm	241025	2	
	35 cm	241035	2	
- Bords arrondis progressifs anti-trace	45 cm	241045	2	
- Poignée Polypropylène et Élastomère recyclables	60 cm	241060	2	
	80 cm	241080	1	
	100 cm	241100	1	
	120 cm	241120	1	



**ParfaitLiss'® Rigid**

NOUVEAUTÉ

**LISSAGE ET RATISSAGE DES ENDUITS LOURDS, PLÂTRES**

- Nouvelle poignée Soft Confort Antiglisse
- Utilisation manuelle ou avec une perche ParfaitLiss'® OP Process'®

**Détails techniques**

	Taille	Réf.		Prix
- Lame inox trempé 0,5 mm	35 cm	764035	2	
- Bords arrondis progressifs anti-trace	45 cm	764045	2	
- Lame technologie Bi-Flex haute performance avec contre lame en PVC	60 cm	764060	2	
- Poignée Polypropylène et Élastomère recyclables	80 cm	764080	1	
	100 cm	764100	1	



## Valise Ratissage des surfaces

**NOUVEAUTÉ**
**APPLICATION ET LISSAGE DES ENDUITS**

- Nouvel outillage vissable OP Process®
- Inclus 2 nouveautés : Lame ParfaitLiss®Light, la performance de L'Originale, la légèreté en plus & Stucateur Alu-Choc® 19 cm pour une prise rapide de l'enduit dans le seau

**Détails techniques**

Réf.	📦	Prix
80607	1	

**Kit 9 pièces :**

- 3 Lames ParfaitLiss®Light (25, 45 et 60 cm)
- 2 Perches OP Process® 2x0.7 m
- 1 Connecteur ParfaitLiss®
- 1 Monture OP Process® 220 mm
- 1 Manchon Roll'Enduit® 220 mm
- 1 stucateur Alu-Choc® pour seau 19 cm
- Valise : 82 x 30 x 8,5 cm

**ALU CHOC**

## Valise ParfaitLiss® Light Lissage

**INCLUS 2 NOUVEAUTÉS :**

- Lame ParfaitLiss®Light : La performance de L'Originale par L'Outil Parfait, légèreté et dextérité renforcées
- Stucateur Alu-Choc® 19 cm pour une prise plus rapide de l'enduit

**Détails techniques**

Réf.	📦	Prix
80595	1	

**Kit 7 pièces :**

- 4 lames ParfaitLiss® Light (25, 35, 45 et 60 cm)
- 1 stucateur Alu-Choc®
- 1 couteau de Plaquiste Alu-choc® 10 cm
- 1 Roll'Enduit® 180 mm
- Valise : 82 X 30 X 8,5 cm

**ALU CHOC**

## Valise ParfaitLiss® Finition

**PRÉCONISÉE POUR LES ENDUITS ALLÉGÉS**

- Lissage parfait
- Nouveau concept Outillage vissable OP Process®

**Détails techniques**

Réf.	📦	Prix
80506	1	

**Kit 8 pièces :**

- 4 ParfaitLiss® (10, 25, 45 et 60 cm)
- 1 Perche OP Process® ParfaitLiss® (2 x 0.70 m)
- 2 Roll'Enduit® OP Process® (220 et 80 mm)
- 1 Perche OP Process® ClipSystem® (2 x 0.70 m)
- Valise : 82 x 30 x 8,5 cm

**ALU CHOC**

## Valise ParfaitLiss® Plaquiste

**LISSAGE ET SERRAGE DES BANDES DE PLAQUES DE PLÂTRE**

- Nouveau concept Outillage vissable OP Process®

**Détails techniques**

Réf.	📦	Prix
80374	1	

**Kit 7 pièces :**

- 4 Lames ParfaitLiss® (25, 35, 45 et 60 cm)
- 1 Perche OP Process® ParfaitLiss® 2 x 0.70 m
- 2 Couteaux de Plaquiste Alu-choc® (10 et 15 cm) dont un avec embout de vissage
- Valise : 82 X 30 X 8,5 cm

**ALU CHOC**



ETAPES

04

05

07

08

## Valise ParfaitLiss® Light Lissage XL

**NOUVEAUTÉ**

### LISSAGE DES ENDUITS GRANDES SURFACES

- Inclus 2 nouveautés :
- Lame ParfaitLiss® Light : La performance de L'Originale par L'Outil Parfait, légèreté et dextérité renforcées
- Stucateur Alu-Choc® 19 cm pour une prise plus rapide de l'enduit

#### Détails techniques

Réf.	Quantité	Prix
80636	1	

- Kit 10 pièces :
- 6 ParfaitLiss® Light (25- 35- 45- 60- 80- 100 cm)
  - 1 Perche OP Process® 2 x 1m
  - 1 Connecteur ParfaitLiss®
  - 1 Stucateur 19 cm
  - 1 Éponge double face/double biseau
  - Valise : 117 X 30 X 12 cm



Découvrez la nouvelle éponge biseautée

P. 211

## Valise ParfaitLiss® Grande surface

### COMPOSITION DÉDIÉE AU LISSAGE DES ENDUITS

- Très grande cadence, grandes surfaces et sans perte d'enduit, travaux de ponçage minimisés

#### Détails techniques

Réf.	Quantité	Prix
80428	1	

- Kit 7 pièces :
- 6 ParfaitLiss® (25, 35, 45, 60, 80 et 100 cm)
  - 1 Perche OP Process® ParfaitLiss® 2 x 1 m
  - Valise : 117 X 30 X 12 cm



## Lame dure ParfaitLiss®

### POUR L'ÉGRENAGE DES SURFACES AVANT LA PULVÉRISATION AIRLESS®

- Pour la pose et l'enduction de l'armature dans l'enduit d'encollage (Enduit épais, I.T.E.)
- Travail à 2 mains facilité grâce à son large manche ergonomique

#### Détails techniques

Taille	Réf.	Quantité	Prix
100 cm	4541100	1	
60 cm	4541760	1	

- Lame inox trempé 0,6 mm
- Bords arrondis
- Poignée ergonomique
- Utilisation manuelle ou avec perche ParfaitLiss® OP Process®

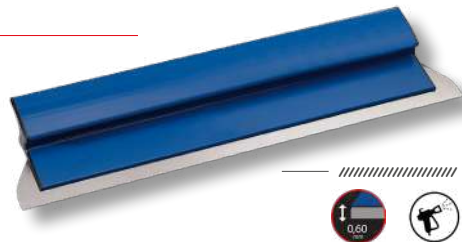

## Valise ParfaitLiss® Airless

### COMPOSITION DÉDIÉE AU TRAVAIL DES ENDUITS PROJÉTÉS SUR GRANDES SURFACES

- Inclus : Lame dure ParfaitLiss® pour égrener les surfaces avant ratissage et lissage sans bavure à très grande cadence, sans perte d'enduit

#### Détails techniques

Réf.	Quantité	Prix
80427	1	

- Kit 7 pièces :
- 5 ParfaitLiss® (25, 35, 45, 60 et 80 cm)
  - 1 Lame dure ParfaitLiss® 60 cm
  - 1 Perche OP Process® ParfaitLiss® 2 x 1 m
  - Valise : 117 X 30 X 12 cm

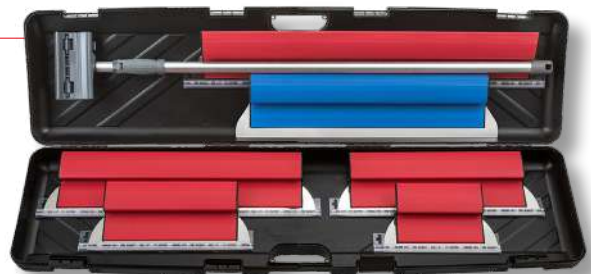

## Valise Dressage des surfaces

**NOUVEAUTÉ**

### KIT APPLICATION & FINITION POUR FAÇADE/ENDUIT GARNISSANT/BÉTON BANCHÉ/ENDUIT LOURD POUR EXTÉRIEUR

- Nouveauté : ParfaitLiss® Rigid 0,5 mm avec nouvelle poignée Soft Comfort antiglisse plus légère

#### Détails techniques

Réf.	Quantité	Prix
80622	1	

- Kit 9 pièces :
- 4 ParfaitLiss® Rigid (35, 45, 60 et 100 cm)
  - 1 Connecteur ParfaitLiss®
  - 1 Monture OP Process® 220 mm
  - 1 Manchon Roll'Enduit® 220 mm
  - 2 Perches OP Process® 2x 1m
  - Valise : 117 x 30 x 12 cm



## Lampe rasante ErgoLiss'® sur Perche

**LAMPE PUISSANTE SANS FIL POUR LA DÉTECTION DES DÉFAUTS EN TEMPS RÉEL**

- Se plaque au mur ou au plafond jusqu'à 3 m sur les deux embouts antichocs et antidérapants
- Contrôle de la qualité pour toutes les opérations de préparation des surfaces
- Déplacement et positionnement très rapides : pas de fil encombrant
- Montée sur perche : Faible encombrement au sol
- Orientable en tous sens
- Stabilité du système de fixation à la perche
- Utilisation manuelle ou filaire avec le cordon de 3.5m fourni

**NOUVELLE VALISE**
**Détails techniques**

- Flux lumineux : 1020lm
- Température de couleur : 5700K
- Temps de charge 2 heures
- Autonomie 5 heures
- Équipée de 3 leds à faisceau étroit (15°) pour ne pas éblouir
- Chargement par câble secteur Inclus
- Poids de la lampe : 2.3 kg
- Dimensions : 36x45x12 cm
- Certifiée CE
- Perche OP Process'® : 2 x 1 m + Rallonge 1 m
- Connecteur OP Process'® ClipSystem'®
- **Nouvelle valise : 114 x 30 x 12 cm**
- Développé et assemblé dans nos usines

Réf.	📦	Prix
80401	1	



## Lampe rasante sans fil ErgoLiss'®

**CHARGEMENT DE LA BATTERIE EN 2H**
**Détails techniques**

- Chargeur Input: 100-240Vac 50/60Hz 0.35A Max
- Output: 16.8Vdc 1.5A
- Avec adaptateurs

Réf.	📦	Prix
1378000	1	
<b>Chargeur pour lampe rasante</b>		
1378001	1	



## Connecteur ClipSystem'®

**NOUVEAUTÉ**
**EN MATIÈRE TECHNIQUE PBT, CHARGÉ DE BILLES DE VERRE POUR LA RÉSISTANCE MÉCANIQUE**
**Détails techniques**

- Tête vissable sur perche OP Process'® Réf. 1766
- Pas de vis ACME
- Conique femelle avec système de fixation des ergots

Réf.	📦	Prix
3482000	1	

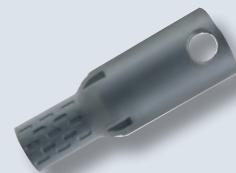

## Perche OP Process'®

**NOUVEAUTÉ**
**Détails techniques**

- Télescopique 2 brins
- Tubes en aluminium
- Poignée caoutchoutée
- Système de blocage à came de la perche

Taille	Réf.	📦	Prix
2 x 1 m	1766100	6	

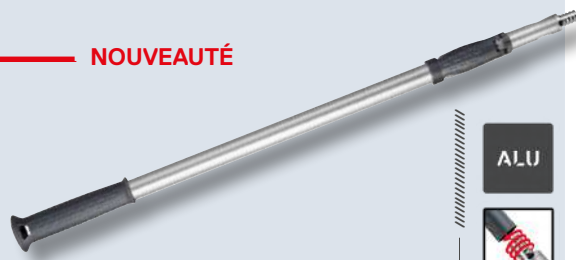
**ALU**

## Servante OP Process®

NOUVEAUTÉ

VÉRITABLE STATION DE TRAVAIL POUR LE PLAQUISTE – PEINTRE  
 LIVRÉE AVEC SON CHARIOT

- La servante OP PROCESS permet d'embarquer l'ensemble du matériel et des consommables nécessaires
- Depuis la pose de la bande à joint jusqu'à la mise en peinture
- Maniable et ergonomique, la Servante vous suit sur le chantier

### Détails techniques

Composé de :

- 1 Chariot pliant de manutention :
  - 4 roues Ø10 cm pivotantes 360° avec bandes caoutchouc
  - 2 freins à l'arrière
  - Dimensions du plateau : 67 x 41 cm
  - Charge utile 137 Kg
- 1 Caisse métallique :
  - Plan de travail 320 x 410 mm
  - Espace de stockage consommables
  - Espace de rangement outillage

- Plan incliné pour seau d'enduit et tîne de peinture
- 6 emplacements pour perches (3 + 3)
- 1 Support Roll'Cut
- 1 Support de lame à lisser
- 1 emplacement pour bac à enduire
- 1 Barrette aimantée pour couteaux
- 1 Support de Rouleau de bande à joint.
- Poids total Chariot + Servante : 22kg

Réf.	Quantité	Prix
3760000	1	Station de travail Seule
2760001	1	Chariot de transport Seul
1760001	1	



## VÉRITABLE STATION DE TRAVAIL POUR LE PLAQUISTE



CONFORT DE TRAVAIL



PRODUCTIVITÉ



CLARTÉ & ORDRE DU CHANTIER

Transportez facilement vos outils et mallettes OP PROCESS® du camion jusqu'à votre chantier.

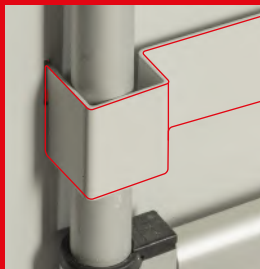

**Système d'accroche de la Station de travail** sur le chariot de transport, simple et rapide



**2 freins à l'arrière**



**Rangez et transportez** votre seau d'enduit, tîne de peinture ou vos ParfaitBox® pour le lendemain !



**Votre bac à enduire ne bouge pas** lors de l'épuration de votre lame. **Posez votre ParfaitLiss®** derrière les accroches en métal entre chaque utilisation.



## DécoLiss'® Dur

**LISSAGE DES ENDUITS DE REBOUCHAGE, ENDUITS LOURDS, FIBRITE**

- Serrage et garnissage des bandes de plaque de plâtre
- Ferrage des enduits de décoration

Détails techniques	Taille	Réf.		Prix
- Lame inox trempé 0,4 mm	10 cm	<b>568010</b>	1	
- Bords arrondis progressifs	18 cm	<b>568018</b>	1	
- Lame technologie Bi-Flex haute performance avec contre lame en PVC	24 cm	<b>568024</b>	1	
- Brevet déposé	30 cm	<b>568030</b>	1	
- Eponge de nettoyage spécialement développée référence 582000 en page 39	40 cm	<b>568040</b>	1	
	50 cm	<b>568050</b>	1	
	65 cm	<b>568065</b>	1	



## DécoLiss'® Souple

**FINITION ET LISSAGE DES BANDES À JOINT**

- Lissage des enduits fins et allégés

Détails techniques	Taille	Réf.		Prix
- Lame inox trempé 0,3 mm	14 cm	<b>550014</b>	1	
- Bords arrondis progressifs	18 cm	<b>550018</b>	1	
- Lame technologie Bi-Flex haute performance avec contre lame en PVC	24 cm	<b>550024</b>	1	
- Brevet déposé	30 cm	<b>550030</b>	1	
- Eponge de nettoyage spécialement développée référence 582000 en page 39	40 cm	<b>550040</b>	1	
	50 cm	<b>550050</b>	1	
	65 cm	<b>550065</b>	1	
	90 cm	<b>550090</b>	1	
	110 cm	<b>550110</b>	1	



## Poignée DécoLiss'®

**POIGNÉE POUR LAME DÉCOLISS'® PERMETTANT LE CHOIX DE L'ANGLE DE TRAVAIL**

- Pour le montage sur perche des lames à lisser DécoLiss'®

Détails techniques	Réf.		Prix
- Tête conique mâle avec Ergots de fixation	<b>577000</b>	1	
- Système de blocage à came : rapide et efficace			



## Connecteur ClipSystem'®

**NOUVEAUTÉ**

Détails techniques	Réf.		Prix
- Tête vissable sur perche OP Process'® Réf. 1766	<b>3482000</b>	1	
- Conique femelle avec système de fixation des ergots			

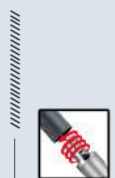

## Perche OP Process'®

**NOUVEAUTÉ**

Détails techniques	Taille	Réf.		Prix
- Embout vissable	2 x 1 m	<b>1766100</b>	6	
- Télescopique 2 brins				
- Tubes en aluminium				
- Poignée caoutchoutée				
- Système de blocage à came de la perche				



## Valise DécoLiss'® Plaquiste Manuel

POUR LA POSE ET LA FINITION DES BANDES  
- Productivité et qualité optimisées

### Détails techniques

- Kit 5 pièces :
- 2 Décoliss® Dur (10 et 30 cm)
  - 1 Décoliss® Souple (40 cm)
  - 2 Roll'Enduit® (180 et 80 mm)
  - Valise : 45 X 37 X 11,5 cm
  - Développé et fabriqué dans nos usines

Réf.	Prix
80525	1



INOX TREMPÉ

## Valise DécoLiss'® Lissage

LE SYSTÈME COMPLET POUR ENDUITS ALLÉGÉS ET PRÊTS À L'EMPLOI

### Détails techniques

- Kit 7 pièces :
- 3 DécoLiss® Souples (24, 40 et 65 cm)
  - 1 Poignée à angle de travail réglable
  - 1 Couteau plaquiste inox 15 cm
  - 1 Roll'Enduit® 220 mm
  - 1 Perche OP Process® 2 x 0,70 m
  - 1 Connecteur Monture
  - Valise : 82 x 30 x 8,5 cm
  - Développé et fabriqué dans nos usines

Réf.	Prix
80497	1



INOX TREMPÉ



## Valise DécoLiss'® Plaquiste

DE LA BANDE À JOINT JUSQU'AUX MURS ET PLAFONDS - SYSTÈME PERCHABLE

### Détails techniques

- Kit 7 pièces :
- 2 DécoLiss® Dur (10 et 30 cm)
  - 2 DécoLiss® Souple (30 et 50 cm)
  - 1 Couteau de Plaquiste Alu-Choc® avec embout de vissage 10 cm
  - 1 Poignée DécoLiss®
  - 1 Perche OP Process® ClipSystem' 2 x 0,70 m
  - Valise : 82 x 30 x 8,5 cm
  - Développé et fabriqué dans nos usines

Réf.	Prix
80492	1



INOX TREMPÉ



Nos lames inoxydables **reprennent leur forme maternelle** grâce aux différents traitements lors de la production. Leur surface polie **facilite l'application des enduits et leur nettoyage.**

**Finition des surfaces :  
Concept exclusif  
de ponçage**

Plateau mousse haute densité pour un ponçage uniforme sans exercer de pression



Nouveaux treillis maille céramique auto-affutante

Treillis et abrasifs anti-encrassants particulièrement adaptés aux enduits allégés

Tuyau d'aspiration Réf. 1367



Fourche orientable

Système d'aspiration intégré

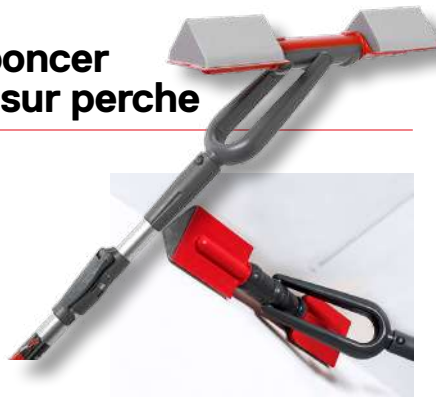
**Cale à poncer d'angle sur perche**

**Cale à poncer plate aspirante sur perche**

POUR LA FINITION DES ANGLES ET DES CUEILLIES

Détails techniques	Réf.	📦	Prix
Composition : - 1 Cale d'angle 140 x 120 mm - 1 Perche ErgoLiss® 2 x 1 m - Livrée sans abrasif	80322	2	

POUR LA FINITION DES SURFACES PLANES

Détails techniques	Réf.	📦	Prix
Composition : - 1 Cale plate aspirante 20 x 20 cm - 1 Perche ErgoLiss® 2 x 1 m - Livrée sans abrasif	80321	2	

**Cale à poncer d'angle perchable**

A CONNECTER À LA PERCHE ERGOLISS® RÉF 1482

Réf.	📦	Prix
1350000	1	

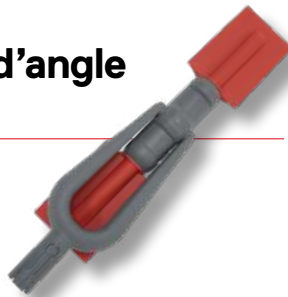
**Cale à poncer plate aspirante perchable**

A CONNECTER À LA PERCHE ERGOLISS® RÉF 1482

Réf.	📦	Prix
1349000	1	

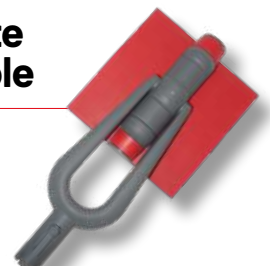
**Tuyau d'aspiration**

ANTISTATIQUE - UNIVERSALITÉ ET ÉTANCHÉITÉ DU RACCORD D'ASPIRATION

Détails techniques	Réf.	📦	Prix
- Longueur : 5 m - Manchons coniques en matière caoutchoutée - Diamètres extérieurs des embouts : * 35 à 60 mm côté branchement aspirateur * 30 à 40 mm côté perche - Pour raccordement aux perches ErgoLiss® réf 1482	1367000	1	

**Perche ErgoLiss®**

PERCHE TÉLESCOPIQUE ASPIRANTE

Détails techniques	Taille	Réf.	📦	Prix
- Tubes en aluminium - Tête conique femelle avec système de fixation des ergots - Poignée caoutchoutée - Système de blocage à came de la perche - Perche aspirante compatible avec le tuyau d'aspiration Réf.1367	2 x 1.00 m	1482100	4	





## Cale à poncer plate manuelle

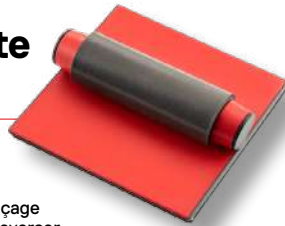

### ASPIRANTE - POUR LA FINITION DES SURFACES PLANES

- Le montage sur mousse permet un ponçage facile et régulier et réduit la pression à exercer
- Répartition de l'aspiration sur toute la surface

Détails techniques	Réf.	📦	Prix
- Face auto-adhésive	1357000	1	
- Mise en œuvre rapide			
- Poignée mousse			
- Dimensions : 20 x 20 cm			
- Livrée sans abrasif			
<b>* Pour connecter l'aspiration, enlever un des 2 bouchons</b>			

## Cale à poncer d'angle manuelle

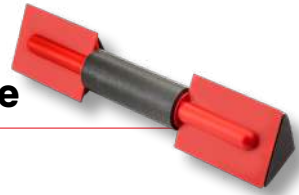

### POUR LA FINITION DES ANGLES ET DES CUEILLIES

- Le montage sur mousse permet un ponçage facile et régulier et réduit la pression à exercer

Détails techniques	Réf.	📦	Prix
- Face auto-adhésive	1360000	1	
- Mise en œuvre rapide			
- Poignée mousse			
- Dimensions : 2 Cales 140 x 120 mm			
- Livrée sans abrasif			

## Mousse Cale plate



### POUR CALE À PONCER PLATE ERGOLISS® RÉF.1349000

- Auto-agrippant sur les 2 faces : Changement facile et rapide

Détails techniques	Réf.	📦	Prix
- Mousse Haute Densité	1382000	1	
- Dimensions : 20 x 20 cm			

## Mousse Cale d'angle



### MOUSSE DE RECHANGE À MONTER SUR LES CALES À PONCER LES ANGLES ERGOLISS® RÉF. 1350000 ET 1360000

- Auto-agrippant sur les 3 faces : Changement facile et rapide

Détails techniques	Réf.	📦	Prix
- 2 Cales en mousse Haute Densité	1389000	1	
- Dimensions : 14 x 12 cm			

## Abrasifs pour Cale plate



### SPÉCIAL ENDUITS ALLÉGÉS ET DE FINITION

- Auto-agrippant
- Qualité : Anti-encrassant

Détails techniques	Grain	Réf.	📦	Prix
- 10 Abrasifs	120	5396120	5	
- Dimensions : 20 x 20 cm	180	5396180	5	
	220	5396220	5	
<b>Maille céramique auto-affûtante</b>				
	120	5398120	5	

## Abrasifs pour Cale d'angle

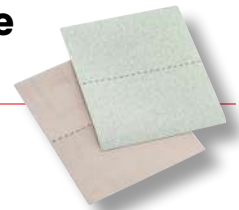

### SPÉCIAL ENDUITS ALLÉGÉS ET DE FINITION

- Auto-agrippant
- Qualité : Anti-encrassant

Détails techniques	Grain	Réf.	📦	Prix
- 10 Abrasifs	120	5392120	5	
- Dimensions : 12 x (2 x 7,5) cm	180	5392180	5	
<b>Maille céramique auto-affûtante</b>				
	120	5399120	5	

## Valise ErgoLiss®

### KIT 74 PIÈCES POUR LA FINITION DES SURFACES

- Plus de confort et de productivité
- Grande amplitude de travail grâce à la fourche orientable des cales

#### Détails techniques

##### Composition :

- 2 Cales à poncer perchables : 1 plate / 1 d'angle
- 1 Perche ErgoLiss® 2 x 1 m
- 1 Tube d'aspiration
- 30 Abrasifs cale plate : grain 120 / 180 / 220 + 10 Treillis grain 120
- 20 Abrasifs cale d'angle : grain 120 / 180 + 10 Treillis grain 120
- Dimensions de la valise : 117 x 30 x 12 cm

Réf.	📦	Prix
80488	1	



# BOOSTEZ VOTRE PERFORMANCE

## GRÂCE À UN MERCHANDISING SUR-MESURE

Dans un secteur en constante évolution, un merchandising bien pensé peut faire toute la différence. Chez l'Outil Parfait, nous mettons notre expertise à votre service.



### DIAGNOSTIC SUR MESURE :

Nous analysons vos besoins et vos contraintes pour proposer des solutions adaptées.

### MISE EN PLACE ET FORMATION :

Nous vous accompagnons dans la mise en œuvre des solutions, tout en formant vos équipes et vos clients durant des journées techniques animées par notre équipe de technico-commerciaux.

### SUIVI ET AJUSTEMENTS :

Nous restons à vos côtés pour assurer le suivi des performances et ajuster les actions si nécessaire.

Grâce à notre accompagnement personnalisé, nous vous aidons à optimiser l'agencement, la présentation des produits et l'expérience client pour maximiser vos ventes et renforcer votre image de marque.

**Contactez-nous** dès aujourd'hui et découvrez comment nous pouvons vous aider à maximiser le potentiel de vos points de vente.

# Mallette et Trousse Peintre & Plaquiste

## Valise Plaquiste 6 couteaux



IDÉAL POUR AJUSTER ET ENDUIRE LES BANDES DES PLAQUES DE PLÂTRE

**Détails techniques**

Composée de :

- 5 Couteaux (8, 10, 12, 15 et 25 cm)
- 1 Couteau riflard multi-usage 5 en 1
- Manches en matière recyclée et recyclable
- Valise : 37,5 x 28 x 8 cm

Réf.	📦	Prix
8077	1	

## Valise Plaquiste 6 couteaux ALU-CHOC®



POUR LA POSE ET LA FINITION DES PLAQUES DE PLÂTRE

**Détails techniques**

Composée de :

- 5 Couteaux Plaquiste (8, 10, 12, 15 et 25 cm)
- 1 Riflard multi-usage 6 en 1
- Valise : 37,5 x 28 x 8 cm

Réf.	📦	Prix
80117	1	

## Valise 5 couteaux Plaquiste



POUR LA POSE ET LA FINITION DES PLAQUES DE PLÂTRE

**Détails techniques**

Composée de :

- 5 Couteaux Plaquiste (6, 8, 10, 12 et 15 cm)
- Valise : 37,5 x 28 x 8 cm

Réf.	📦	Prix
80238	1	

## Trousse Plaquiste/Enduiseur



COUTEAUX GAMME ALU-CHOC® AVEC EMBOUT DE FRAPPE TRAVERSANT EN ALUMINIUM

- Cutter avec bouton poussoir double action : sécurité ou cutter
- Mesure Compact grande longueur : 5 mètres

**Détails techniques**

Composée de :

- 4 Couteaux Plaquiste (8, 10, 12 et 15 cm)
- 1 Riflard multi-usage 6 en 1
- 2 Couteaux à enduire (18 et 24 cm)
- 1 Cutter 18 mm avec chargeur
- 1 Mesure Compact 5 m

Réf.	📦	Prix
80426	1	

## Trousse Plaquiste ALU-CHOC®



**Détails techniques**

Composée de :

- 1 Couteau riflard multi-usage
- 7 Couteaux flexibles (2, 4, 6, 8, 10, 12 et 15 cm)

Réf.	📦	Prix
2433000	1	
Trousse seule		
602001	1	

## Trousse 7 couteaux Plaquiste



**Détails techniques**

Assortiment de 7 tailles :

- 2, 4, 6, 8, 10, 12 et 15 cm
- Manches en matière recyclée et recyclable

Réf.	📦	Prix
1694000	1	



# Couteaux plaquiste

## Couteau Plaquiste ALU-CHOC®

 INOX  
TREMPE

 ALU  
CHOC

- FORME ERGONOMIQUE ET ÉQUILIBRÉE
- LUTTE CONTRE LES TMS

Détails techniques	Taille	Réf.	📦	Prix
- lame acier inoxydable trempé, rectifiée, polie brillante	2 cm	2613002	5	
	4 cm	2613004	5	
- Manche bi-matière	6 cm	2613006	5	
- Embout Aluminium traversant permettant de frapper	8 cm	2613008	5	
	10 cm	2613010	5	
	12 cm	2613012	5	
	15 cm	2613015	5	
	25 cm	2613025	5	

Couteau Plaquiste PH2				
	10 cm	2783010	5	
	15 cm	2783015	5	



## Couteau Plaquiste

 INOX  
TREMPE

**LAME GALBÉE POUR FACILITER L'ENDUISAGE DES CUEILLIS**

Détails techniques	Taille	Réf.	📦	Prix
- lame acier inoxydable trempé, rectifiée, polie brillante	2 cm	2603002	5	
	4 cm	2603004	5	
- Manche bi-matière	6 cm	2603006	5	
	8 cm	2603008	5	
	10 cm	2603010	5	
	12 cm	2603012	5	
	15 cm	2603015	5	

## Couteau Plaquiste

 INOX  
TREMPE

**FORME ERGONOMIQUE**

Détails techniques	Taille	Réf.	📦	Prix
- lame acier inoxydable trempé, rectifiée, polie brillante	4 cm	514004	5	
	6 cm	514006	5	
- Manche polypropylène	8 cm	514008	5	
	10 cm	514010	5	
	12 cm	514012	5	
	15 cm	514015	5	

## Couteau Plaquiste

 INOX  
TREMPE

**MANCHE EN MATIÈRE RECYCLÉE ET RECYCLABLE**

Détails techniques	Taille	Réf.	📦	Prix
- lame acier inoxydable trempé, rectifiée, polie brillante	2 cm	505002	5	
	4 cm	505004	5	
- Manche polypropylène	6 cm	505006	5	
	8 cm	505008	5	
	10 cm	505010	5	
	12 cm	505012	5	
	15 cm	505015	5	
	25 cm	505025	5	

## Couteau Spécial déco Souple

 INOX  
TREMPE

**SPÉCIAL ENDUITS DE FINITION, RATISSAGE ET EFFET DÉCO**

Détails techniques	Taille	Réf.	📦	Prix
- lame souple et résiliente				
	4 cm	2597004	5	
	8 cm	2597008	5	
- Manche bi-matière forme ergonomique	12 cm	2597012	5	
	15 cm	2597015	5	

# Enduire - Reboucher - Gratter

## Couteau d'angle cambré ALU-CHOC®

NOUVEAUTÉ

COUTEAU DE PLAQUISTE POUR LA FINITION PRÉCISE DES ANGLES

- Pointu pour une cueillie parfaite
- Lame courbée pour le dégagement de la main du support

Détails techniques

- Lame dure acier inoxydable trempé
- Manche bi-matière forme ergonomique
- Embout aluminium traversant permettant la frappe
- **Modèle déposé**

Réf.	Coût	Prix
2589090	5	



INOX TREMPÉ  
ALU CHOC

## Couteau Plaquiste demi lune ALU-CHOC®

POUR ENDUIRE LES ANGLES À 90° ET POUR ACCÈS DIFFICILES À 30°

- Embout Aluminium équilibre la charge

Détails techniques

- Lame acier inoxydable trempé
- Manche bi-matière forme ergonomique
- **Modèle déposé**

Taille	Réf.	Coût	Prix
15 cm	2615015	5	



INOX TREMPÉ  
ALU CHOC

## Couteau Riflard multi-usage ALU-CHOC®

6 OUTILS EN 1 : GRATTER, DÉCAPER, REBOUCHER, ÉLARGIR LES FISSURES, NETTOYER LES ROULEAUX ET FRAPPER

Détails techniques

- Lame acier inoxydable trempé, polie, brillante
- Manche bi-matière forme ergonomique
- Embout Aluminium
- **Modèle déposé**

Taille	Réf.	Coût	Prix
7 cm	2609000	5	



INOX TREMPÉ  
ALU CHOC

## Couteau Riflard multi-usage

5 OUTILS EN 1 POUR LA PRÉPARATION DES SUPPORTS : GRATTER, DÉCAPER, REBOUCHER, ÉLARGIR LES FISSURES, NETTOYER LES ROULEAUX

Détails techniques

- Lame acier inoxydable trempé, polie, brillante
- Manche bi-matière forme ergonomique
- **Modèle déposé**

Taille	Réf.	Coût	Prix
7 cm	2617000	5	



INOX TREMPÉ

## Couteau multi-usage

5 OUTILS EN 1 : GRATTER, DÉCAPER, REBOUCHER, ÉLARGIR LES FISSURES, NETTOYER LES ROULEAUX

Détails techniques

- Lame acier inoxydable trempé, polie
- Manche polypropylène
- **Manche en matière recyclée et recyclable**

Taille	Réf.	Coût	Prix
7 cm	507000	5	



INOX TREMPÉ

## Couteau Riflard multi-usage

5 OUTILS EN 1 POUR LA PRÉPARATION DES SUPPORTS : GRATTER, DÉCAPER, REBOUCHER, ÉLARGIR LES FISSURES, NETTOYER LES ROULEAUX

Détails techniques

- Lame acier inoxydable trempé, rectifiée, polie, brillante
- Manche polypropylène forme ergonomique
- **Modèle déposé**

Taille	Réf.	Coût	Prix
7 cm	2626000	5	



INOX TREMPÉ

Autres riflards

P. 66

## Couteau de Peintre Soft

**FORME ERGONOMIQUE ASSURANT UNE BONNE TENUE EN MAIN**

- Lame flexible

**Détails techniques**

- Lame acier inoxydable trempé, rectifiée, polie brillante
- Manche bi-matière
- **Modèle déposé**

Taille	Réf.	📦	Prix
2 cm	2602002	5	
3 cm	2602003	5	
4 cm	2602004	5	
5 cm	2602005	5	
6 cm	2602006	5	
7 cm	2602007	5	
8 cm	2602008	5	
10 cm	2602010	5	

**INOX TREMPÉ**

## Couteau de Peintre Polypro

**FORME ERGONOMIQUE - LAME FLEXIBLE**
**Détails techniques**

- Lame acier inoxydable trempé, rectifiée, polie brillante
- Manche polypropylène
- **Modèle déposé**

Taille	Réf.	📦	Prix
2 cm	501002	5	
4 cm	501004	5	
6 cm	501006	5	
8 cm	501008	5	
10 cm	501010	5	

**INOX TREMPÉ**

## Couteau de Peintre

**FORME ERGONOMIQUE - LAME FLEXIBLE**
**Détails techniques**

- Lame acier trempé, vernie
- Manche polypropylène
- **Modèle déposé**

Taille	Réf.	📦	Prix
2 cm	502002	5	
4 cm	502004	5	
6 cm	502006	5	
8 cm	502008	5	
10 cm	502010	5	



## Couteau de Peintre

**Détails techniques**

- Lame acier trempé, vernie
- Manche bois PEFC

Taille	Réf.	📦	Prix
1 cm	520001	5	
2 cm	520002	5	
3 cm	520003	5	
4 cm	520004	5	
5 cm	520005	5	
6 cm	520006	5	
7 cm	520007	5	
8 cm	520008	5	
10 cm	520010	5	



## Couteau de Peintre Inox

**Détails techniques**

- Lame acier inoxydable trempé, polie brillante
- Manche bois PEFC

Taille	Réf.	📦	Prix
2 cm	510002	5	
3 cm	510003	5	
4 cm	510004	5	
5 cm	510005	5	
6 cm	510006	5	
7 cm	510007	5	
8 cm	510008	5	
10 cm	510010	5	

**INOX TREMPÉ**



## Couteau Massif

QUALITÉ PROFESSIONNELLE - LAME FLEXIBLE

- Embase massive forgée

**Détails techniques**

- Lame acier trempé, meulée, vernie
- Manche en Sapelli lustré
- Virole laiton

Taille	Réf.		Prix
1 cm	478001	5	
2 cm	478002	5	
3 cm	478003	5	
4 cm	478004	5	
5 cm	478005	5	
6 cm	478006	5	
7 cm	478007	5	
8 cm	478008	5	
10 cm	478010	5	



## Couteau Massif

QUALITÉ SUPÉRIEURE

- Embase massive forgée

**Détails techniques**

- Lame acier trempé, meulée, polie vernie
- Manche en Sapelli lustré
- Virole laiton

Taille	Réf.		Prix
2 cm	479002	5	
4 cm	479004	5	
6 cm	479006	5	
8 cm	479008	5	
10 cm	479010	5	
12 cm	479012	5	



## Couteau Massif Riveté

HAUTE QUALITÉ - FORGÉE 1 PIÈCE

- Embase massive
- Semelle plate rivetée
- Grande longévité

**Détails techniques**

- Lame acier trempé, meulée, vernie
- Manche Sapelli lustré, riveté 2 points
- **Modèle déposé**

Taille	Réf.		Prix
2 cm	475002	5	
3 cm	475003	5	
4 cm	475004	5	
5 cm	475005	5	
6 cm	475006	5	
7 cm	475007	5	
8 cm	475008	5	
10 cm	475010	5	
12 cm	475012	5	



## Couteau à broyer

SPATULE PLATE SEMELLE

**Détails techniques**

- Lame acier inoxydable trempé, flexible
- Manche en Sapelli riveté 3 points

Taille	Réf.		Prix
12 cm	442012	5	
15 cm	442015	5	
18 cm	442018	5	
21 cm	442021	5	
25 cm	442025	5	
30 cm	442030	5	



# Lisser - Enduire

## Couteau à enduire ALU-CHOC®

**ALU  
CHOC**
**INOX**
**EMBOUT ALUMINIUM POUR ÉQUILIBRER LA CHARGE**

- Réduit la fatigue du poignet

**Détails techniques**

	Taille	Réf.		Prix
- lame acier inoxydable 0,5 mm	12 cm	<b>2598012</b>	5	
- Surmoulée	14 cm	<b>2598014</b>	5	
- Manche équilibré bi-matière indémanchable	16 cm	<b>2598016</b>	5	
- Embout Choc en aluminium	18 cm	<b>2598018</b>	5	
- Modèle déposé	20 cm	<b>2598020</b>	5	
	24 cm	<b>2598024</b>	5	
	30 cm	<b>2598030</b>	5	

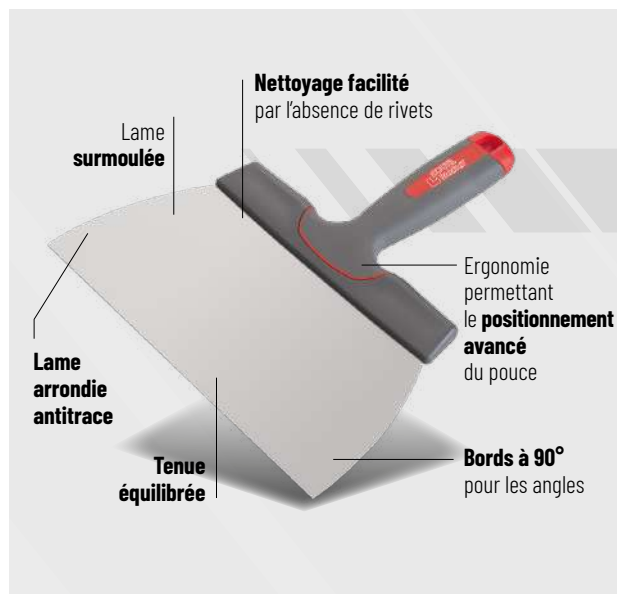

## Couteau à enduire Polypro Dur

**INOX**
**NETTOYAGE FACILITÉ PAR L'ABSENCE DE RIVET**
**Détails techniques**

	Taille	Réf.		Prix
- lame acier inoxydable surmoulée	10 cm	<b>546010</b>	5	
- Manche dur en polypropylène étanche et indémanchable	12 cm	<b>546012</b>	5	
- Modèle déposé	14 cm	<b>546014</b>	5	
	16 cm	<b>546016</b>	5	
	18 cm	<b>546018</b>	5	
	20 cm	<b>546020</b>	5	
	22 cm	<b>546022</b>	5	
	24 cm	<b>546024</b>	5	
	30 cm	<b>546030</b>	5	

## Couteau à enduire Soft

**INOX**
**NETTOYAGE FACILITÉ PAR L'ABSENCE DE RIVET**
**Détails techniques**

	Taille	Réf.		Prix
- lame acier inoxydable surmoulée	10 cm	<b>2605010</b>	5	
- Manche bi-matière étanche et indémanchable	12 cm	<b>2605012</b>	5	
- Modèle déposé	14 cm	<b>2605014</b>	5	
	16 cm	<b>2605016</b>	5	
	18 cm	<b>2605018</b>	5	
	20 cm	<b>2605020</b>	5	
	22 cm	<b>2605022</b>	5	
	24 cm	<b>2605024</b>	5	
	30 cm	<b>2605030</b>	5	

## Couteau à enduire Bois

**Détails techniques**

	Taille	Réf.		Prix
- lame droite en acier carbone trempé et verni	8 cm	<b>545008</b>	5	
- Manche bois PEFC dur naturel	10 cm	<b>545010</b>	5	
- Riveté 2 points	12 cm	<b>545012</b>	5	
	14 cm	<b>545014</b>	5	
	16 cm	<b>545016</b>	5	
	18 cm	<b>545018</b>	5	
	20 cm	<b>545020</b>	5	
	22 cm	<b>545022</b>	5	
	24 cm	<b>545024</b>	5	
	30 cm	<b>545030</b>	5	

## Couteau à enduire

**NETTOYAGE FACILITÉ PAR L'ABSENCE DE RIVET**
**Détails techniques**

	Taille	Réf.		Prix
- lame arrondie en acier carbone trempé et verni	10 cm	<b>559010</b>	5	
- Surmoulée	12 cm	<b>559012</b>	5	
- Manche dur en polypropylène étanche et indémanchable	14 cm	<b>559014</b>	5	
- Modèle déposé	16 cm	<b>559016</b>	5	
	18 cm	<b>559018</b>	5	
	20 cm	<b>559020</b>	5	
	22 cm	<b>559022</b>	5	
	24 cm	<b>559024</b>	5	
	30 cm	<b>559030</b>	5	

## Couteau à enduire sur décoffrage

POUR LES ENDUITS PROJETÉS SUR BÉTON

- Angles droits

### Détails techniques

- Lame acier inoxydable
- Manche bois verni
- Rivetée

Taille	Réf.		Prix
20 cm	549020	1	
35 cm	549035	1	
50 cm	549050	1	
60 cm	549060	1	



INOX

## Couteau à enduire Soft

SUR DÉCOFFRAGE - ANGLES DROITS

- Manche forme ergonomique assurant une bonne tenue en main

### Détails techniques

- Lame acier inoxydable avec renfort aluminium
- Manche bi-matière riveté

Taille	Réf.		Prix
35 cm	537035	1	
50 cm	537050	1	
60 cm	537060	1	

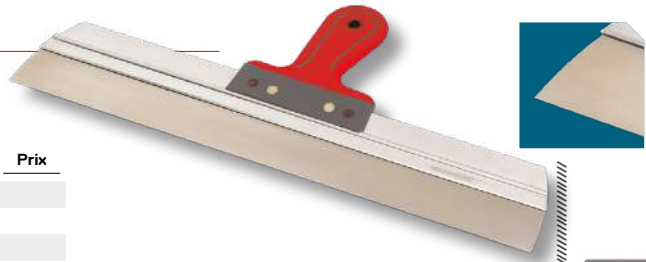

INOX

## Couteau à enduire Angles arrondis

SUR DÉCOFFRAGE - ANGLES ARRONDIS ANTI-TRACE

- Manche forme ergonomique assurant une bonne tenue en main

### Détails techniques

- Lame acier inoxydable avec renfort aluminium
- Manche bi-matière riveté

Taille	Réf.		Prix
50 cm	534050	1	
60 cm	534060	1	

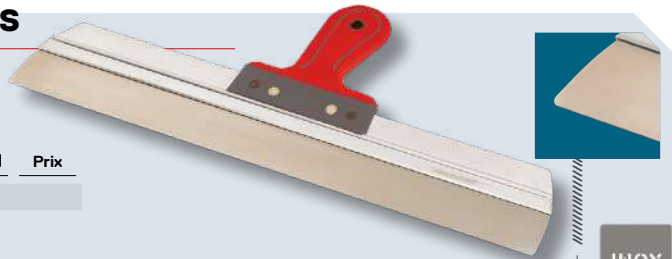

INOX

## Couteau à enduire Renforcé

ANGLES DROITS

### Détails techniques

- Lame en acier inoxydable avec renfort aluminium
- Riveté 2 points
- Manche bois en hêtre naturel

Taille	Réf.		Prix
60 cm	531060	1	



INOX

## Couteau à enduire Renforcé

SPÉCIALEMENT ÉTUDIÉ POUR ENDUIRE LES PLAQUES DE PLÂTRE ET FACILITER LA FINITION

- Bords et angles droits

### Détails techniques

- Lame acier inoxydable avec renfort aluminium
- Manche bois en hêtre naturel
- Riveté 2 points

Taille	Réf.		Prix
25 cm	1375025	1	
30 cm	1375030	1	
35 cm	1375035	1	



INOX

**Nouveauté :**  
couteaux lames crantées ITE (référence 1534)

P. 64



## Taloche à lisser

**POUR POSER LE PLÂTRE ET LISSER UN ENDUIT**  
- Lame semi-rigide plus adaptée au lissage d'une chape

### Détails techniques

- Lame acier inoxydable trempé
- Épaisseur 0,7 mm
- Poignée bois hêtre naturel sans oreille
- Utilisation pour droitiers ou gauchers

Dimensions	Réf.	Unité	Prix
50 x 14 cm	<b>618000</b>	1	

**INOX  
TREMPE**

## Taloche à lisser Suisse

**PLATOIR POIGNÉE SUISSE À OREILLES : IDÉAL POUR LES TRAVAUX DE LISSAGE DES PLÂTRES**

### Détails techniques

- Lame acier inoxydable trempé
- Épaisseur 0,7 mm
- Poignée bois hêtre naturel avec oreilles

Dimensions	Réf.	Unité	Prix
50 x 14 cm	<b>631000</b>	1	

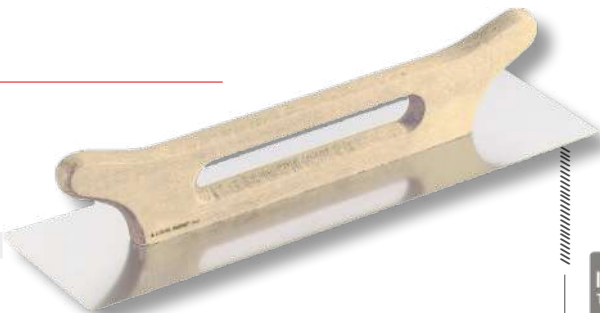
**INOX  
TREMPE**

## Taloche à deux mains

**POUR ENDUIRE ET LISSER SANS TRACE**

### Détails techniques

- Lame acier inoxydable trempé, biseauté
- Épaisseur 0,6 mm
- Poignée plastique ergonomique à oreilles
- Monture aluminium

Dimensions	Réf.	Unité	Prix
50 X 12 cm	<b>1463000</b>	1	

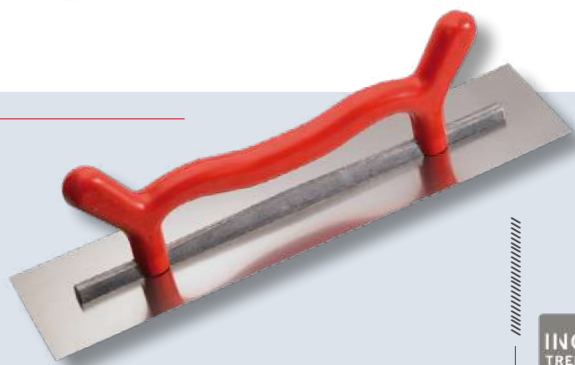
**INOX  
TREMPE**

## Taloche éponge

**POUR LES FINITIONS - PRÉCONISÉE POUR LES PLÂTRES ALLÉGÉS**

### Détails techniques

- Semelle rectangulaire 270 x 130 mm
- Éponge caoutchouc poreux 280 x 130 x 18 mm
- Poignée ergonomique bi-matière

Réf.	Unité	Prix
<b>1004000</b>	1	



Retrouvez nos autres taloches crantées spéciales ITE

**P. 64**



## Truelle Italienne ronde



INOX

### POUR LES PLÂTRES ET MORTIERS

- Lame souple
- Embout de frappe incassable et protection de l'index

Détails techniques	Taille	Réf.	☐	Prix
- Lame acier inoxydable	180 mm	2110180	1	
- Manche composite	200 mm	2110200	1	
- Manche composite	220 mm	2110220	1	
- <b>Modèle déposé</b>	240 mm	2110240	1	

## Truelle Italienne carrée



INOX

### POUR LES PLÂTRES ET MORTIERS

- Lame souple
- Embout de frappe incassable et protection de l'index

Détails techniques	Taille	Réf.	☐	Prix
- Lame acier inoxydable	180 mm	2111180	1	
- Manche composite	200 mm	2111200	1	
- <b>Modèle déposé</b>				

## Truelle langue de chat



INOX

### SPÉCIALE FINITION - POSE ET LISSAGE DU MORTIER OU DU PLÂTRE

- Lame souple
- Embout de frappe incassable

Détails techniques	Taille	Réf.	☐	Prix
- Lame acier inoxydable	140 mm	2112140	1	
- Manche composite	160 mm	2112160	1	
- <b>Modèle déposé</b>	180 mm	2112180	1	

## Truelle triangulaire



INOX

### BOUT POINTU POUR ACCÈS DIFFICILES

- Lame souple
- Embout de frappe incassable

Détails techniques	Taille	Réf.	☐	Prix
- Lame acier inoxydable	160 mm	2113160	1	
- Manche composite				
- <b>Modèle déposé</b>				

## Truelle angle interieur



INOX

### RÉALISATION PARFAITE ET RAPIDE D'ANGLE RENTRANT

- Embout de frappe incassable et protection de l'index

Détails techniques	Réf.	☐	Prix
- Lame acier inoxydable	2104000	1	
- Manche composite			
- <b>Modèle déposé</b>			

## Truelle angle extérieur



INOX

### RÉALISATION PARFAITE ET RAPIDE D'ANGLE SORTANT

- Embout de frappe incassable et protection de l'index

Détails techniques	Réf.	☐	Prix
- Lame acier inoxydable	2105000	1	
- Manche composite			
- <b>Modèle déposé</b>			

Nouveauté : truelle d'angle OP PROCESS® — P. 34

## Platoir Bi-Flex Serrage

**PRÉCONISÉ POUR LE SERRAGE DES BANDES**

- Bords et angles arrondis progressifs pour ne laisser aucune trace
- Embase concave pour compenser le retrait de l'enduit
- Fin et nerveux
- 40 % de poids en moins

Détails techniques	Dimensions	Réf.	📦	Prix
- lame acier inoxydable trempé	30 x 11 cm	<b>1718028</b>	1	
- <b>Épaisseur 0,4 mm</b>	35 x 11 cm	<b>1718035</b>	1	

- Embase large et concave - Double rangée de rivets
- Manche matière caoutchoutée pour le confort, poignée polycarbonate pour le compromis rigidité/légèreté
- **Brevet déposé**

**INOX TREMPÉ**

## Platoir Bi-Flex Finition

**POUR LA FINITION DES BANDES DE PLAQUE DE PLÂTRE**

- Bords et angles arrondis progressifs pour ne laisser aucune trace
- Ultra léger

Détails techniques	Dimensions	Réf.	📦	Prix
- lame acier inoxydable trempé	30 x 11 cm	<b>1719030</b>	1	
- <b>Épaisseur 0,4 mm</b>	35 x 11 cm	<b>1719035</b>	1	

- Embase large et concave - Double rangée de rivets
- Manche ergonomique bi-matière, poignée polypropylène pour le compromis rigidité/légèreté
- **Brevet déposé**

**INOX TREMPÉ**



## Platoir Bi-Flex Double lame

**POUR LA FINITION DES SURFACES ET BANDES DE PLAQUE DE PLÂTRE**

- Lissage à plat, sans enlever de matière
- Bords arrondis, sans rivet apparent : lissage sans bavure

Détails techniques	Dimensions	Réf.	📦	Prix
- Technologie bi-flex double lame :	30 x 11 cm	<b>1725030</b>	1	
- <b>Lame acier inoxydable trempé 0,3 mm</b>	35 x 11 cm	<b>1725035</b>	1	
- <b>Contre lame 0,6 mm</b>	40 x 11 cm	<b>1725040</b>	1	
- Poignée bi-matière polycarbonate/soft : Légèreté, confort et robustesse	45 x 11 cm	<b>1725045</b>	1	

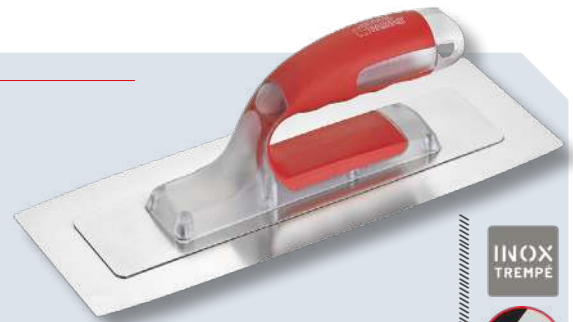
- **Brevet déposé**

**INOX TREMPÉ**

**BI-FLEX**

La combinaison souplesse/dureté des lames permet le lissage homogène sur toute la longueur

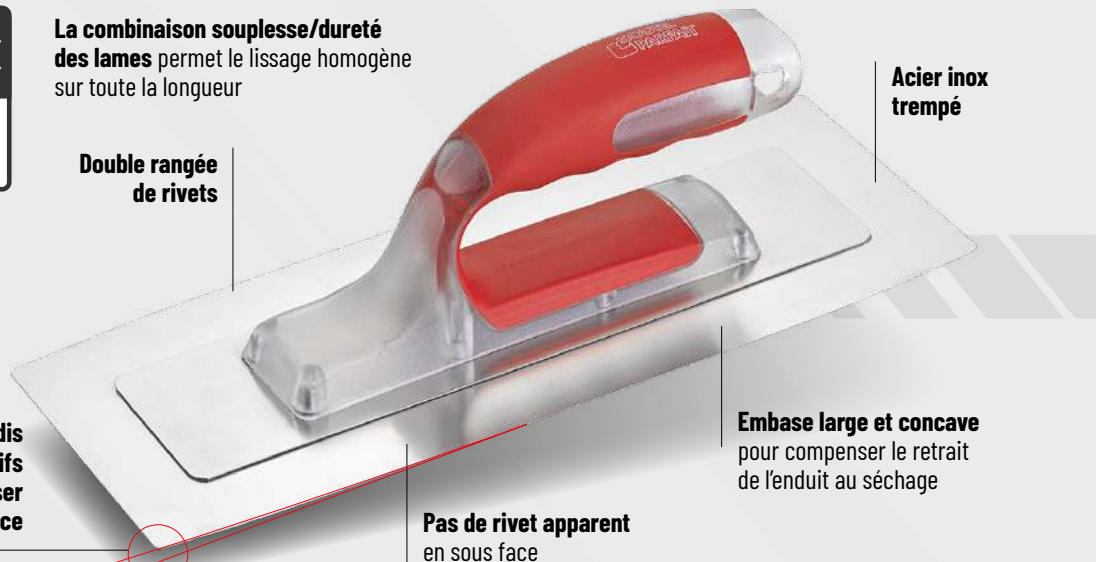
**Acier inox trempé**
**Double rangée de rivets**
**Bords arrondis progressifs pour ne laisser aucune trace**
**Embase large et concave pour compenser le retrait de l'enduit au séchage**
**Pas de rivet apparent en sous face**



## Platoir inox

**Détails techniques**

- lame acier inoxydable
- **Épaisseur 0,6 mm**
- Manche composite ergonomique
- Monture en aluminium allégé
- **Modèle déposé**

Dimensions	Réf.	📦	Prix
28 x 12 cm	<b>2121000</b>	1	
<b>PLATOIR INOX TREMPÉ BISEAUTÉ</b>			
28 x 12 cm	<b>2123000</b>	1	

## Platoir Inox Etroit

**POUR LE SERRAGE ET LE POLISSAGE DES ENDUITS FINS ET DES STUCS**
**Détails techniques**

- lame acier inoxydable, étroite et longue
- **Épaisseur 0,6 mm**
- Monture en aluminium allégé
- Manche composite ergonomique
- **Modèle déposé**

Dimensions	Réf.	📦	Prix
28 x 10 cm	<b>1497000</b>	1	
35 x 10 cm	<b>2357000</b>	1	

## Platoir inox Biseauté

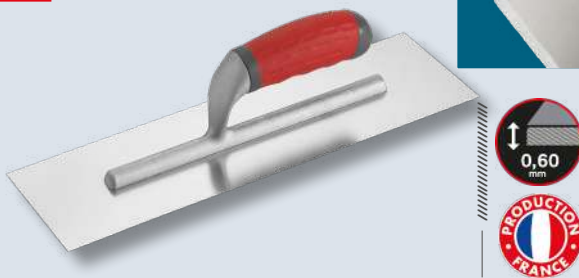
**GRAND MODÈLE**

- lame étroite et longue, biseautée anti-trace

**Détails techniques**

- lame inox
- **Épaisseur 0,6 mm**
- Manche composite ergonomique
- Monture en aluminium allégé
- **Modèle déposé**

Dimensions	Réf.	📦	Prix
35 x 10 cm	<b>2356000</b>	1	

## Platoir courbé

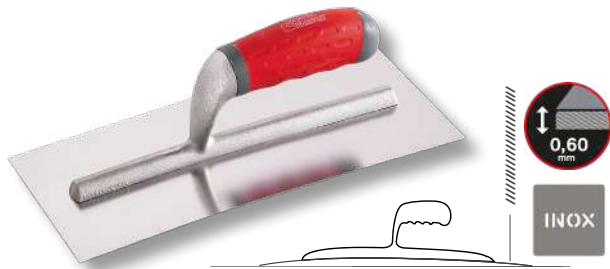
**SPÉCIAL PLAQUISTE - LAME INOX RECTANGULAIRE COURBÉE POUR LA FINITION DES JOINTS**

- La forme courbe permet une meilleure charge en enduit sur les joints de plaque

**Détails techniques**

- lame acier inoxydable
- Angles droits
- **Épaisseur 0,6 mm**
- Manche composite ergonomique
- Monture en aluminium allégé
- **Modèle déposé**

Dimensions	Réf.	📦	Prix
28 x 12 cm	<b>1717000</b>	1	

## Platoir Inox

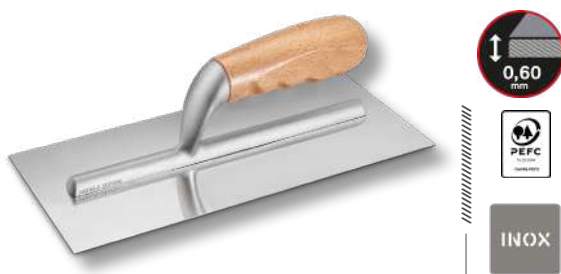
**LAME RIGIDE**
**Détails techniques**

- lame acier inoxydable
- **Épaisseur 0,6 mm**
- Poignée bois hêtre PEFC
- Monture aluminium allégé 24 cm

Dimensions	Réf.	📦	Prix
28 x 12 cm	<b>467000</b>	1	

## Platoir à grésér PRO

**POUR LE LISSAGE ET LE GRÉSAGE DES ENDUITS**

- Rigide

**Détails techniques**

- plateau plastique renforcé
- **Épaisseur 3 mm**
- Poignée plastique double agrafage

Dimensions	Réf.	📦	Prix
28 X 13 cm	<b>697000</b>	5	
<b>PLATOIR À GRÉSÉR EXTRA LÉGER</b>			
28 x 13 cm	<b>1673000</b>	1	

## Platoir spécial déco trapèze



**BORDS ET ANGLES ARRONDIS PROGRESSIFS POUR NE LAISSER AUCUNE TRACE**

- Souple
- Manche matière caoutchoutée pour le confort, monture polycarbonate pour le compromis rigidité/légèreté

**Détails techniques**

	Dimensions	Réf.	📦	Prix
- lame acier inoxydable trempé, polie	20 x 8 cm	<b>1716008</b>	1	
- <b>Épaisseur 0,4 mm</b>	24 x 11 cm	<b>1716411</b>	1	
- Forme trapèze	28 x 12 cm	<b>1716812</b>	1	

- Double rangée de rivets



## Platoir type Japonais pointu



**SPÉCIAL ACCÈS DIFFICILES, RACCORDS, ANGLES**

- Lissage à plat des enduits de finition, sans enlever de matière
- Extra souple

**Détails techniques**

	Dimensions	Réf.	📦	Prix
- lame acier inoxydable trempé 0,3 mm	21 x 6/6,5 cm	<b>1727021</b>	1	

**- 1 coté triangulaire**

- Technologie Bi-flex double lame
- Sans rivet apparent : lissage sans bavure
- Poignée bi-matière polycarbonate/soft : Légèreté, confort et robustesse

## Platoir type Japonais rond



**POUR ENDUITS DE FINITION, PEINTURES À EFFETS, STUC, BÉTONS CIRÉS**

- Lissage à plat des enduits de finition, sans enlever de matière
- Extra souple

**Détails techniques**

	Dimensions	Réf.	📦	Prix
- lame acier inoxydable trempé 0,3 mm	22 x 7 cm	<b>1728022</b>	1	

**- 1 coté arrondi**

- Technologie bi-flex double lame
- Sans rivet apparent : lissage sans bavure
- Poignée bi-matière polycarbonate/soft : Légèreté, confort et robustesse

## Platoir type Japonais rectangle



**POUR ENDUITS FINS DE DÉCORATION**

- Pour ferrage et lissage à plat, sans enlever la matière
- Extra souple

**Détails techniques**

	Dimensions	Réf.	📦	Prix
- lame acier inoxydable trempé 0,3 mm	27 x 7,5/8 cm	<b>1734027</b>	1	

**- Technologie bi-flex double lame**

- Sans rivet apparent : lissage sans bavure
- Poignée bi-matière polycarbonate/soft : Légèreté, confort et robustesse

## Platoir lissage Inox rond

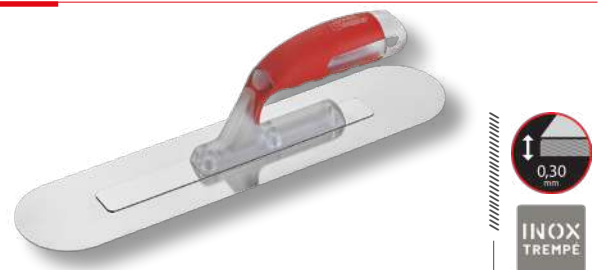

**POUR BÉTONS DÉCORATIFS, ENDUITS À LA CHAUX ET RÉSINES**

- Également pour fermer la porosité après application des durcisseurs colorés
- Extra souple

**Détails techniques**

	Dimensions	Réf.	📦	Prix
- lame acier inoxydable trempé 0,3 mm	36 x 8 cm	<b>1724036</b>	1	

**- Technologie bi-flex double lame**

- Sans rivet apparent : lissage sans bavure
- Poignée bi-matière polycarbonate/soft : Légèreté, confort et robustesse

## Platoir trapèze Inox

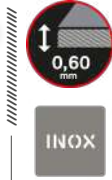
**Détails techniques**

- Lame inox
- **Épaisseur 0,6 mm**
- Poignée composite ergonomique
- Monture aluminium allégé
- **Modèle déposé**

Dimensions	Réf.	3D	Prix
20 x 8 cm	<b>2074008</b>	1	
24 x 11 cm	<b>2074411</b>	1	
28 x 12 cm	<b>2074812</b>	1	

## Platoir Soft déco

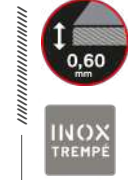
**Détails techniques**

- Lame biseautée acier inoxydable trempé, polie extra-fin
- **Épaisseur 0,6 mm**
- Bords et angles arrondis progressifs
- Poignée composite ergonomique
- Monture en aluminium allégé
- **Modèle déposé**

Dimensions	Réf.	3D	Prix
20 x 8 cm	<b>2269008</b>	1	
24 x 11 cm	<b>2269411</b>	1	
28 x 12 cm	<b>2269812</b>	1	

## Platoir déco Inox

**PLATOIR DE FINITION**
**Détails techniques**

- Lame acier inoxydable
- **Angles arrondis**
- **Épaisseur 0,6 mm**
- Poignée composite ergonomique
- Monture aluminium allégé
- **Modèle déposé**

Dimensions	Réf.	3D	Prix
20 X 8 cm	<b>2075008</b>	1	
<b>ANGLES DROITS - MANCHE PEFC</b>			
20 x 8 cm	<b>1662000</b>	1	

## Platoir déco ABS rond

**POUR ENDUITS DE DÉCORATION AGRESSIFS, STUCS ET ENDUITS GRAS**

- Pour l'application sans trace noire ou d'oxydation
- Angles arrondis
- Biseauté 4 faces

**Détails techniques**

- Lame en ABS semi-rigide
- **Épaisseur 2 mm**
- Poignée bi-matière polypro/soft : Légèreté, confort et robustesse

Dimensions	Réf.	3D	Prix
24 x 8 cm	<b>1729024</b>	1	

## Platoir déco souple

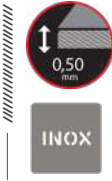
**POUR STRUCTURER ET FERRER LES EFFETS DÉCO**

- Bords et angles arrondis pour ne laisser aucune trace
- Souple

**Détails techniques**

- Lame acier inoxydable polie
- **Épaisseur 0,5 mm**
- Poignée composite ergonomique
- Monture aluminium allégé
- **Modèle déposé**

Dimensions	Réf.	3D	Prix
20 x 8 cm	<b>2358008</b>	1	
24 x 11 cm	<b>2358411</b>	1	

## Platoir Effet déco

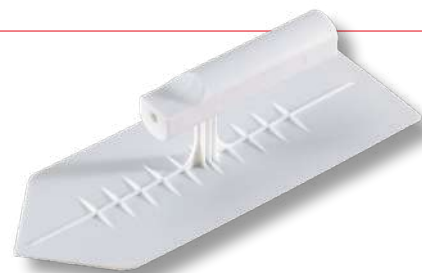
**SPÉCIAL STUC, ENDUITS GRAS**
**Détails techniques**

- Lame plastique souple

Dimensions	Réf.	3D	Prix
24 x 9,5 cm	<b>1677000</b>	1	



## Couteau stucateur Alu-Choc® pour seau 17 kg



**ALU  
CHOC**  
**INOX**

LAME ARRONDIE POUR UNE PRISE PLUS RAPIDE DE L'ENDUIT OU AUTRE PRODUIT PÂTEUX (GRANDE LARGEUR 19 CM)

**Détails techniques**

- Lame acier inoxydable 0.5 mm, surmoulée
- Lame souple et flexible pour éviter de rayer le seau
- Manche bi-matière forme ergonomique
- Embout Choc en aluminium pour équilibrer le poids

Taille	Réf.	📦	Prix
19 cm	2599019	5	

## Couteau stucateur pour seau 5 kg



**ALU  
CHOC**  
**INOX**

COURBÉE OBLIQUE POUR LE DÉGAGEMENT DE LA MAIN DANS LE SEAU

**Détails techniques**

- Lame acier inoxydable 0.5 mm, surmoulée
- Lame souple et flexible pour éviter de rayer le seau
- Manche bi-matière forme ergonomique
- Embout Choc en aluminium pour équilibrer le poids

Taille	Réf.	📦	Prix
10 cm	2594010	5	

## Trousse spécial effet déco



**INOX**

LAMES EXTRA SOUPLE AVEC LES BORDS ARRONDIS

**Détails techniques**

- Composée de : 4 Lames type Japon N° 6, 8, 10 et 12 cm
- Lame acier inoxydable

Réf.	📦	Prix
1473300	1	

## Truelle stucateur Soft



**INOX**

POUR ENDUIRE ET DÉCORER

- L'angle droit permet de bien racler le fond et les cotés du seau
- Rigide

**Détails techniques**

- Lame inox
- Épaisseur 1 mm
- Manche composite

Taille	Réf.	📦	Prix
75 mm	658175	1	
100 mm	658110	1	

## Trousse 4 lames carrossier



POUR ENDUIRE ET DÉCORER

**Détails techniques**

- Composée de : 4 Lames Japon (N° 6, 8, 10 et 12 cm) + 1 cale à enduire
- Lame en acier trempé

Réf.	📦	Prix
418000	1	

## Couteau à enduire courbette



USAGE BÂTIMENT : ENDUITS MURAUX, GARNISSAGE DES FONDs COURBÉS COMME MOULURES ET CORNICHES

- Usage décoration : Lissage et application des bétons cirés, marouflage de frises ou de revêtements adhésifs

**Détails techniques**

- Caoutchouc souple : Épouse les formes et ne rayer pas
- 1 angle arrondi

Taille	Réf.	📦	Prix
20 cm	544000	1	

## Trousse 5 lames carrossier



POUR ENDUIRE ET DÉCORER

- Livrée dans une pochette plastique réutilisable

**Détails techniques**

- Composée de : 5 Lames Japon (N°3, 6, 8, 10 et 12 cm) + 1 cale à enduire en caoutchouc souple rectangulaire
- Lame en acier trempé

Réf.	📦	Prix
421000	1	
Présentation libre service		
3421000	1	

## Couteau à enduire courbette



LISSAGE ET FINITION DES SURFACES AVANT MISE EN PEINTURE

- Usage bâtiment : Enduits muraux
- Usage décoration : Lissage et application des bétons cirés, marouflage de frises ou de revêtements adhésifs

**Détails techniques**

- Caoutchouc souple : Épouse les formes et ne rayer pas
- Angles droits

Taille	Réf.	📦	Prix
14 cm	543014	1	
20 cm	543020	1	

## Calicot tarlatane

ARMER LA RÉPARATION DE FISSURES AVEC DE L'ENDUIT, OU POUR TRAITEMENT SPÉCIFIQUE DES LIAISONS EN BÉTON CIRÉ, PONTAGE ENTRE SUPPORTS MOUVANTS

- A incorporer dans la couche primaire et à maroufler

### Détails techniques

- 100% coton tissé
- Apprêt amidon
- Rouleau de 20 m

Dimensions	Réf.		Prix
20 m x 5 cm	<b>783050</b>	48	
20 m x 7 cm	<b>783070</b>	48	
20 m x 10 cm	<b>783100</b>	24	
20 m x 12 cm	<b>783120</b>	24	
20 m x 15 cm	<b>783150</b>	24	
20 m x 20 cm	<b>783200</b>	16	
<b>Lot de 2</b>			
20 m x 5 cm	<b>3783050</b>	1	
<b>Calicot tarlatane super blanc</b>			
10 m x 5 cm	<b>785050</b>	48	



## Fibre de verre adhésive

GRILLE EN FIBRE DE VERRE POUR DES JOINTS PLUS SOLIDES ET OUVERTE POUR ÉLIMINER LES BULLES D'AIR

### Détails techniques

- Bande à joint autocollante

Dimensions	Réf.		Prix
<b>Largeur de bande : 5 cm</b>			
20 m x 5 cm	<b>1432000</b>	24	
45 m x 5 cm	<b>1432045</b>	24	
90 m x 5 cm	<b>1432090</b>	12	
153 m x 5 cm	<b>1432153</b>	12	
<b>Largeur de bande : 15 cm</b>			
25m x 15 cm	<b>1433025</b>	2	



## Calicot voile de verre

POUR REVÊTEMENT INTÉRIEUR (MURS, PLAFONDS, ETC...)

- Résistance mécanique importante et résistance à la déchirure
- Perméable
- Facile à peindre
- Finition mate

### Détails techniques

- Voile 100 % fibre de verre enduite
- Masse surfacique : 35 gr/m<sup>2</sup>

Dimensions	Réf.		Prix
50 m x 10 cm	<b>788010</b>	1	
25 m x 1 m	<b>788025</b>	1	
50 m x 1 m	<b>788050</b>	1	



## Tissu de verre renforcé

GRANDE RÉSISTANCE ET ALLONGEMENT À LA RUPTURE - GRANDE RÉGULARITÉ DU TISSAGE

- Découpe aisée, bonne stabilité dimensionnelle, bonne diffusion de l'enduit
- Repositionnement facile, sans plis, bord à bord net
- Fil d'arrêt sur les bords des laizes : pas d'effilochage

### Détails techniques

- Masse surfacique : 95 g/m<sup>2</sup>
- Épaisseur : 20/100 de mm

Dimensions	Réf.		Prix
25 m x 5 cm	<b>1698005</b>	5	
25 m x 7 cm	<b>1698007</b>	5	
25 m x 10 cm	<b>1698010</b>	5	
25 m x 15 cm	<b>1698015</b>	5	
50 m x 1 m	<b>1698100</b>	9	



## I.T.E. : ISOLATION THERMIQUE PAR L'EXTÉRIEUR

La norme RT2012 issue du Grenelle de l'environnement exige que tout bâtiment neuf construit depuis 2013 réponde à des nouvelles exigences énergétiques.

La solution outillage I.T.E. de l'Outil Parfait permet de répondre à l'application des isolants destinés à améliorer et limiter la consommation d'énergie.



**Formes de coupes possibles :**  
rectangle, en angle, chanfreinée, étagée et rainurage.



**Pour couper les mousses P.S.E et X.P.S parfaitement.**

Découpe au fil chaud pour une coupe nette sans projection de billes de polystyrène.

### ParfaitCut'®

**DÉCOUPE AU FIL CHAUD : NETTE ET SANS PROJECTION - POUR LES MOUSSES PSE ET XPS, POLYSTYRÈNE**

- Livrée avec option échafaudage, et pédale pour la mise en œuvre de la découpe
- Prête pour la découpe en quelques secondes grâce au bouton d'actionnement.
- Valise de transport à roulettes

**Détails techniques**

- Profondeur de coupe max : 330 mm
- Hauteur de coupe max : 1 330 mm
- Longueur de coupe max : 1370 mm
- Réf 3113000 : Fil chaud de rechange

Réf.	Quantité	Prix
3111000	1	
Fil de découpe I.T.E		
3113000	1	



**NOTICE DE MONTAGE**



## Couteau thermique

**POUR UNE COUPE NETTE DES ISOLANTS EN POLYSTYRÈNE EXPANSÉ ET EXTRUDÉ (P.S.E. ET X.P.S.) - SANS AUCUNE POUSSIÈRE**

- La lame atteint 500°C en quelques secondes

**Détails techniques**

- Coffret comprenant :
- Couteau thermique 200 W
  - 2 lames : 150 et 200 mm
  - 1 guide d'angle - 1 guide de coupe 15 cm
  - 1 brosse métallique
  - 1 clé de fixation
  - Certifié CE

Réf.	Quantité	Prix
3001000	1	



## Couteau thermique & Accessoires

**POUR UNE COUPE NETTE DES ISOLANTS EN POLYSTYRÈNE EXPANSÉ ET EXTRUDÉ (P.S.E. ET X.P.S.) - SANS AUCUNE POUSSIÈRE**

- La lame atteint 500°C en quelques secondes

**Détails techniques**

- Coffret comprenant :
- Couteau thermique 200 W
  - 2 lames : 150 et 200 mm
  - 1 guide d'angle - 1 guide de coupe 15 cm
  - 1 brosse métallique
  - 2 lames pliantes pour rainurage
  - 1 pince à découper - 1 pince à courber
  - 1 clé de fixation
  - Certifié CE

Réf.	Quantité	Prix
3002000	1	





## Scie sabre électrique

SCIE POUR MATÉRIEAUX ISOLANTS MINÉRAL (LAINE DE ROCHE, ..)  
- COUPE NETTE ET SANS EFFORT  
- SANS FIL ENCOMBRANT

### Détails techniques

Livré en mallette comprenant :  
- Lame 300 mm  
- Batterie Li-ion 18V, 2000mAh  
- Chargeur 65W/2300mA  
- Vitesse réglable : 0 - 3 SPM  
- Bouton de verrouillage  
- Poids : 1.7 kg

Taille	Réf.		Prix
300 mm	<b>3173000</b>	1	
	Lame Scie sabre		
300 mm	<b>3174000</b>	1	



## Taloche



POUR LE PONÇAGE DES PANNEAUX D'ISOLATION EN POLYSTYRÈNE

### Détails techniques

- Monobloc polyuréthane  
- Épaisseur de 15 à 20 mm  
- S'utilise avec la semelle abrasive  
Réf.2043028 autocollante  
- Livrée sans

Dimensions	Réf.		Prix
28 x 50 cm	<b>2042028</b>	1	

## Semelle abrasive

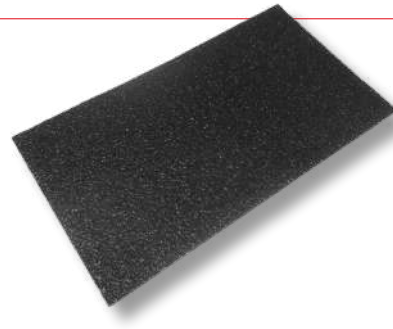

SEMELLE ABRASIVE POUR TALOCHE RÉF. 2042028

### Détails techniques

- Grain 16 Spécial I.T.E.  
- Autocollante

Dimensions	Réf.		Prix
28 x 50 cm	<b>2043028</b>	1	

## Couteau pour matériaux d'isolation



COUPEAU À DOUBLE TRANCHANT : SCIE POUR MATÉRIEAUX DURS / VAGUE POUR MATÉRIEAUX SOUPLES

### Détails techniques

- Lame acier inoxydable trempé double denture  
- Manche bois riveté

Taille	Réf.		Prix
28 cm	<b>3073000</b>	1	
36 cm	<b>3073036</b>	1	
48 cm	<b>3073048</b>	1	

## Taloche Abrasive



SPÉCIALEMENT CONÇUE POUR LES APPLICATIONS ITE :  
PONÇAGE DES PANNEAUX D'ISOLATION EN POLYSTYRÈNE, ET LE BÉTON CELLULAIRE

- Économique : Évite l'utilisation de consommables

### Détails techniques

- Plaque galvanisée  
- Perforations abrasives  
- Poignée en plastique

Dimensions	Réf.		Prix
38 x 16 cm	<b>2044038</b>	1	

## Couteau I.T.E ParfaitLiss'®

POUR RÉGLER L'ÉPAISSEUR DE L'ENDUIT AVANT LA POSE DE L'ARMATURE DANS LE CADRE D'UNE ISOLATION THERMIQUE PAR L'EXTÉRIEUR (I.T.E.)

- Utilisation manuelle ou avec perches ParfaitLiss'®
- Lame technologie Bi-Flex haute performance avec contre lame en PVC

Détails techniques	Taille	Réf.	📦	Prix
- Lame crantée	35 cm	7541035	2	
- Acier trempé verni	60 cm	7541060	1	
- Épaisseur 0,5 mm				
- Denture forme trapèze 6x4				
- Profondeur 7				

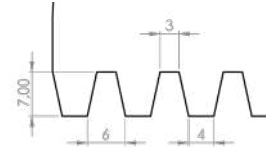
**NOUVEAUTÉ**

**INOX**

## ParfaitLiss'® Rigid

LISSAGE ET RATISSAGE DES ENDUITS ÉPAIS

Détails techniques	Taille	Réf.	Pack	📦	Prix
- Lame inox trempé 0,5 mm	35 cm	764035	70	2	
- Bords arrondis progressifs	45 cm	764045	60	2	
- Poignée ergonomique Soft confort	60 cm	764060	50	2	
	80 cm	764080	64	1	
	100 cm	764100	64	1	

**NOUVEAUTÉ**

**INOX**

## Couteau I.T.E Cranté

SUR DÉCOFFRAGE - ANGLES DROITS

- Manche forme ergonomique assurant une bonne tenue en main

Détails techniques	Taille	Réf.	📦	Prix
- Lame crantée en acier inoxydable	35 cm	1534035	1	
- Angles droits	50 cm	1534050	1	
- Renfort aluminium	60 cm	1534060	1	
- Manche bi-matière riveté				

**NOUVEAUTÉ**
**INOX**

## Taloche crantée

POUR RÉGLER L'ÉPAISSEUR DE L'ENDUIT AVANT LA POSE DE L'ARMATURE DANS LE CADRE D'UNE ISOLATION THERMIQUE PAR L'EXTÉRIEUR (I.T.E.)

Détails techniques	Dimensions	Réf.	📦	Prix
- Lame crantée	48 x 12 cm	5542048	1	
- Denture forme trapèze 6x4 mm				
- Profondeur 7 mm				
- Acier inoxydable trempé épaisseur 0,6 mm				
- Poignée bois hêtre naturel sans oreille				

**NOUVEAUTÉ**
**INOX TREMPÉ**

## Platoir lame dure

SPÉCIAL POUR EMBRASURES DANS LE CADRE D'UNE ISOLATION THERMIQUE PAR L'EXTÉRIEUR (I.T.E.)

Détails techniques	Dimensions	Réf.	📦	Prix
- Acier inoxydable épaisseur 1 mm	28 x 10 cm	5541028	1	
- Poignée bi-matière				

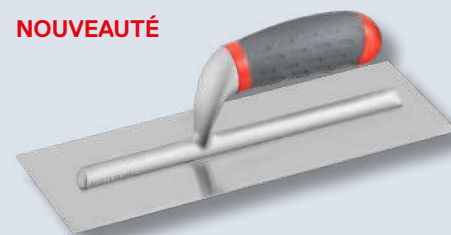
**NOUVEAUTÉ**
**INOX TREMPÉ**

## Platoir à maroufler

MAROUFLER LA TOILE SANS L'ARRACHER  
- NOYER LA TRAME ET DRESSER LES SURFACES  
- Forte résistance à la déformation et à l'usure

Détails techniques	Dimensions	Réf.	📦	Prix
- Lame Inox trempé	300 x 80 x 0,6 mm	4542030	1	
- Poignée composite ergonomique	480 x 100 x 1,0 mm	4542048	1	
- Monture aluminium allégé				



INOX TREMPÉ

## Valise ITE

NOUVEAUTÉ

COMPOSITION DÉDIÉE AUX TRAVAUX D'ISOLATION THERMIQUE PAR L'EXTÉRIEUR (I.T.E.)

Détails techniques	Réf.	📦	Prix
Kit 8 pièces :	80623	1	
- 1 Taloche denture ITE			
- 1 Truelle stucateur 10 cm			
- 3 ParfaitLiss® Rigide (35, 60 et 100 cm)			
- 1 Platoir lame dure			
- 1 Platoir à maroufler			
- 1 Platoir lame PVC			



## Pistolet mousse PU

PISTOLET PROFESSIONNEL POUR L'APPLICATION DE LA MOUSSE POLYURÉTHANE PISTOLABLE À 35

- Simple d'utilisation et compact pour le transport
- Réglage facile et contrôle total

Détails techniques	Réf.	📦	Prix
- Canon double diamètre, meilleure sortie de la mousse	2015000	1	
- Vis à fond fermé et gâchette métallique			
- Adaptateur avec revêtement PTFE			
- Nettoyage facile avec le nettoyant réf. 5715000			



## Mousse polyuréthane Pistolable

MOUSSE POLYURÉTHANE MONO-COMPOSANT B3

Détails techniques	Contenance	Réf.	📦	Prix
- <b>Aérosol pistolable pour Pistolet réf. 2015000</b>	1000 ml	2715000	12	
- Utiliser la vis de réglage du pistolet pour ajuster le débit de mousse	650 ml	111000	12	
- <b>Existe pour une utilisation à la canule (réf. 111000)</b>	500 ml	5715000	12	
- <b>Nettoyant en aérosol (réf.5715000) à visser ou à pulvériser (buse inclus)</b>				
- Dangereux				
- Mettre des gants et des lunettes de sécurité lors de la manipulation				



2715000



111000



5715000





## Couteau lame rigide

**POUR TRAVAUX DE DÉCAPAGE**

- Lame biseautée

**Détails techniques**

- Lame acier trempé, vernie, affûtée
- Virole nickelée
- Manche bois hêtre PEFC

Taille	Réf.	📦	Prix
6.5 cm	<b>518000</b>	5	

## Riflard Manche long

**POUR GRATTER ET DÉCAPER**

- Lame biseautée

**Détails techniques**

- Lame acier trempé, vernie, affûtée
- Manche bois hêtre PEFC ergonomique
- Virole nickelée

Taille	Réf.	📦	Prix
7 cm	<b>533000</b>	5	

## Riflard Massif

**LARGE BISEAU - EMBASE MASSIVE**
**Détails techniques**

- Lame acier trempé vernie
- Manche bois hêtre PEFC
- Virole laiton

Taille	Réf.	📦	Prix
7 cm	<b>532007</b>	5	
10 cm	<b>532010</b>	5	
<b>Large biseau - Lame traversante</b>			
7 cm	<b>1686000</b>	5	
10 cm	<b>1686010</b>	5	

## Riflard de Peintre ALU-CHOC®

**EMBOUT ALUMINIUM TRAVERSANT PERMETTANT DE FRAPPER**
**Détails techniques**

- Lame acier inoxydable trempé
- Rigide
- Large Biseau
- Manche bi-matière ergonomique
- **Modèle breveté**

Taille	Réf.	📦	Prix
8 cm	<b>2612000</b>	5	

## Riflard courbé ALU-CHOC®

**NOUVEAUTÉ**

**CAMBRÉ 20° POUR LE DÉGAGEMENT DE LA MAIN DU SUPPORT**
**Détails techniques**

- Lame rigide acier inoxydable trempé 1.5 mm
- Large Biseau
- Embout Aluminium traversant permettant de frapper
- **Modèle breveté**

Taille	Réf.	📦	Prix
8 cm	<b>2631008</b>	5	

## Riflard monobloc

**POUR ÉBARBER LES ENDUITS, PLÂTRES ET ÉGALEMENT LES CIMENTS**
**Détails techniques**

- Tout acier forgé 1 pièce
- Lame vernie avec large biseau
- Manche ergonomique surmoulé avec pare-coup

Taille	Réf.	📦	Prix
6.5 cm	<b>535000</b>	1	

## Grattoir triangle

### LAME AFFÛTÉE 3 CÔTÉS

- Avec protection réutilisable pour la lame

#### Détails techniques

- Lame acier trempé, vernie
- Manche bois hêtre PEFC
- Virole nickelée

Taille	Réf.		Prix
6 cm	360006	1	
8 cm	360008	1	

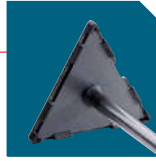

## Grattoir multi-usage

### LAME AFFÛTÉE FORME GOUTTE AVEC ARRONDI POUR TUYAUTERIE

- Avec protection réutilisable pour la lame

#### Détails techniques

- Lame acier trempé, vernie
- Manche bois hêtre PEFC
- Virole nickelée

Réf.		Prix
1190000	1	

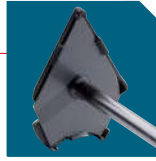

## Racloir N35

### GRATTOIR À MAIN POUR LA PRÉPARATION DES BOIS AVANT PEINTURE

#### Détails techniques

- Lame en acier haute qualité
- Manche bois verni
- Lames de rechange Réf. 214000

Taille	Réf.		Prix
3.5 cm	213000	5	
Jeu de 5 lames de rechange pour racloir à main N°35			
3.5 cm	214000	5	



## Racloir N70

#### Détails techniques

- Lame en acier haute qualité
- Manche bois verni
- Lames de rechange Réf. 216000

Taille	Réf.		Prix
7 cm	215000	5	
Jeu de 5 lames de rechange pour grattoir à main N°70			
7 cm	216000	5	



## Racloir bois double lame

### LAMES AFFÛTÉES ET RÉVERSIBLES

#### Détails techniques

- Lames vernies en acier trempé
- Manche bois hêtre

Taille	Réf.		Prix
4 cm	1176004	1	
6 cm	1176006	1	
2 Lames en acier trempé, vernies			
6 cm	3222006	5	



**Grattoir de poche**

**IDÉAL POUR TRAVAUX DE PRÉCISION SUR BAGUETTES, MOULURES...**

- Livré avec étui-ceinture

Détails techniques	Réf.	📦	Prix
- Livré avec 1 lame carbure triangulaire (Réf. 1293)	<b>1290000</b>	1	
- Affûtage convexe			
- Manche bi-matière souple et ergonomique			
- Utilisable également avec lame carbure forme goutte Réf. 1296 non fournie			

**Grattoir Ergo 50 mm**

**DÉCAPAGE COURANT SUR VOLETS, FENÊTRES...**

Détails techniques	Taille	Réf.	📦	Prix
- Livré avec 1 lame carbure 50 mm Réf.1294	50 mm	<b>1291000</b>	1	
- Réversible avec affûtage convexe				
- Manche bi-matière souple et ergonomique				
- Utilisable également avec lame carbure 65 mm Réf.1295 non fournie				

**Set de 2 grattoirs**

**SPÉCIALEMENT POUR LES TRAVAUX DE DÉCAPAGE DE PRÉCISION - INCLUS JEU DE LAMES SPÉCIALES MOULURES (OVALE, RONDE ET POIRE)**

Détails techniques	Réf.	📦	Prix
Composé de :	<b>2298000</b>	1	
- 1 Grattoir Ergo 50 mm livré avec 1 lame réversible Réf.1294			
- 1 Grattoir de poche livré avec 1 lame carbure triangulaire Réf. 1293			
- 1 jeu de 3 lames, différents arrondis : Forme goutte pointue Réf. 1296, goutte arrondie et ronde			
- 1 Étui de ceinture			

**Grattoir Ergo 65 mm**

**DÉCAPAGE DE GRANDES SURFACES COMME SOLS, FAÇADES, TOITS**

Détails techniques	Taille	Réf.	📦	Prix
- Livré avec 1 lame carbure 65 mm Réf.1295	65 mm	<b>1292000</b>	1	
- Réversible, avec affûtage convexe				
- Manche bi-matière souple avec poignée de préhension				
- Utilisable également avec lame carbure 50 mm Réf.1294 non fournie				

**Lame carbure réversible**

**RESTE AFFUTÉE ET PERFORMANTE JUSQU'À 50 FOIS PLUS LONGTEMPS QU'UNE LAME EN ACIER**

Détails techniques	Taille	Réf.	📦	Prix
- Lame carbure, cémentée réversible	50 mm	<b>1294000</b>	1	
- Double tranchant	65 mm	<b>1295000</b>	1	
- Pour grattoir Ergo Réf.1291 et 1292				

**Lame carbure triangulaire**

**RESTE AFFUTÉE ET PERFORMANTE JUSQU'À 50 FOIS PLUS LONGTEMPS QU'UNE LAME EN ACIER**

Détails techniques	Forme	Réf.	📦	Prix
- Lame carbure de tungstène	Triangle	<b>1293000</b>	1	
- Affûtage convexe	Goutte	<b>1296000</b>	1	
- Pour grattoir de poche Réf.1290				



## Décapeur thermique

### DÉCAPAGE DE PEINTURE ET VERNIS

- Pour rétraction des câbles, dégivrage des conduites d'eau

#### Détails techniques

- Puissance 1000 W à 2000 W
- Débit d'air 2 positions : 240 l/mn ou 450 l/mn
- Réglable 2 températures : 350°C ou 600°C
- Livré avec 1 buse de décapage

Réf.	📦	Prix
1222200	1	



## Couteau à brûler

### LONG MANCHE POUR ÉVITER LES BRÛLURES LORS DE DÉCAPAGE AU PISTOLET

- Lame biseautée

#### Détails techniques

- Lame acier trempé, vernie
- Manche bois hêtre PEFC
- Virole nickelée

Réf.	📦	Prix
365000	5	



## Grattoir à décaper laiton

### POUR TRAVAUX EN MILIEU DÉFLAGRANT - ANTI-ÉTINCELLES

- Lame robuste mais ne raye pas le verre

#### Détails techniques

- Lame laiton biseautée
- Manche bois PEFC
- Riveté 2 points

Taille	Réf.	📦	Prix
8 cm	242000	5	



## Brosse circulaire métal

### NETTOYAGE DES PROFILÉS ARRONDIS OU ANGULAIRES, BARRIÈRES MÉTALLIQUES

- Sa tranche arrondie sert de guide pour un usage plus facile et rapide

#### Détails techniques

- Brosse circulaire pour perceuse
- Tige 6 x 25 mm
- Décapage du métal

Réf.	📦	Prix
3711060	6	



## Brosse à manche Laitonné long

**BROSSAGE, DÉCAPAGE, ENTRETIEN**
**Détails techniques**

- Fil rond laitonné
- Sortie 30 mm
- Manche bois naturel poncé
- Dimensions : 280 x 35 mm

Nb rangs	Réf.		Prix
4 Rang	<b>712004</b>	6	



## Brosse à manche Laitonné souple

**POUR MATÉRIAUX TENDRES ET FRAGILES**
**Détails techniques**

- Fil rond laitonné souple
- Sortie 30 mm
- Manche bois naturel poncé
- Dimensions : 280 x 35 mm

Nb rangs	Réf.		Prix
4 Rang	<b>715000</b>	6	



## Brosse à manche Laiton long

**DÉCAPAGE DES LAITONS**
**Détails techniques**

- Fil rond laiton
- Sortie 30 mm
- Manche bois naturel poncé
- Dimensions : 280 x 35 mm

Nb rangs	Réf.		Prix
4 Rang	<b>714000</b>	6	

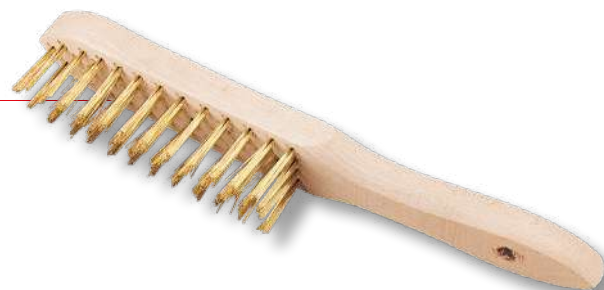

## Lot 3 Brosses métalliques

**PRÉSENT DANS NOTRE PROMOBOOK GSB**
**Détails techniques**

- Composé de :
- 1 Brosse à manche Fil rond laitonné
  - 1 Brosse à bougie Fil dur
  - 1 Brosse convexe Fil acier trempé ondulé

Réf.		Prix
<b>2815000</b>	10	



\* Nous consulter

## Brosse convexe

IDÉALE POUR LES TUYAUTERIES ET LES TRAVAUX DE DÉCAPAGE, DE POLISSAGE OU DE LUSTRAGE

### Détails techniques

	Réf.		Prix
- Fil acier trempé, ondulé	723000	12	
- Sortie 25 mm			
- Manche plastique			
- Dimensions : 260 x 15 mm			



## Brosse concave

FORME CONCAVE IDÉALE POUR TUYAUTERIE

### Détails techniques

	Réf.		Prix
- Fil acier trempé, ondulé	722000	6	
- Sortie 25 mm			
- Manche plastique			
- Dimensions : 260 x 15 mm			



## Brosse plate Laiton

POUR MATÉRIAUX TENDRES ET FRAGILES

### Détails techniques

	Réf.		Prix
- Fil laitonné souple	1076000	1	
- Sortie 45 mm			
- Manche plastique			
- Dimensions : 140 x 20 mm			



## Brosse plate Laiton souple

POUR MATÉRIAUX TENDRES ET FRAGILES

### Détails techniques

	Nb rangs	Réf.		Prix
- Fil laitonné souple	2 Rangs	1334000	6	
- Sortie 40 mm				
- Manche bois naturel poncé				
- Dimensions : 165 x 45 mm				



## Brosse à bougie Souple

POUR MATÉRIAUX TENDRES ET FRAGILES

### Détails techniques

	Nb rangs	Réf.		Prix
- Fil rond laitonné souple	3 Rangs	721000	6	
- Sortie 20 mm				
- Manche bois naturel poncé				
- Dimensions : 190 x 20 mm				



## Brosse à bougie Dure

ACCÈS DIFFICILES

### Détails techniques

	Nb rangs	Réf.		Prix
- Fil rond laitonné	3 Rangs	718000	6	
- Sortie 20 mm				
- Manche bois naturel poncé				
- Dimensions : 190 x 20 mm				





## Brosse violon Ebéniste

DÉCAPAGE NETTOYAGE CÉRUSAGE SUR BOIS DURS, MÉTAUX FERREUX, BRIQUES ET PIERRES

Détails techniques	Nb rangs	Réf.		Prix
- Fil acier laitoné	5 Rangs	731005	5	
- Sortie 35 mm				
- Semelle bois naturel poncé				
- Dimensions : 140 x 35 mm				



## Brosse violon laitonné long

TRAVAUX COURANTS

Détails techniques	Nb rangs	Réf.		Prix
- Fil rond laitonné	5 Rangs	713005	6	
- Sortie 35 mm				
- Semelle bois naturel poncé				
- Dimensions : 205 x 59 mm				



## Brosse violon Laitonné souple

POUR MATÉRIAUX TENDRES ET FRAGILES

Détails techniques	Nb rangs	Réf.		Prix
- Fil rond laitonné souple	5 Rangs	716000	6	
- Sortie 35 mm				
- Semelle bois naturel poncé				
- Dimensions : 205 x 59 mm				



## Goupillon métallique

POUR ÉLIMINER LA ROUILLE, LA PEINTURE ET LA SALETÉ DES RADIATEURS ET DES TUYAUTERIES

Détails techniques	Ø	Réf.		Prix
- Fil acier laitoné	25 mm	725025	1	
- Longueur poilée 11.5 cm	50 mm	725050	1	
- Tige fil acier galvanisé torsadé				
- Manche bois				
- Longueur totale : 47 cm				





## La gamme *ErgoLiss*®

permet un travail  
à la perche, avec des outils  
légers et ergonomiques.

Notre large gamme ponçage  
permet de s'adapter à tous  
les supports et permet  
une optimisation du rendement.

Présent à la 9<sup>ème</sup> étape  
du concept OP PROCESS.

RETROUVEZ  
NOTRE SYSTÈME  
DE PONÇAGE

*ErgoLiss*®

ADAPTÉ À LA FINITION  
DES ENDUITS ALLÉGÉS  
ET DE FINITION

P. 44



## Abrasif matériaux tendres

POUR PONÇAGE MANUEL OU AVEC CALE DES PLÂTRES, BOIS TENDRES, VIEILLES PEINTURES

**Détails techniques**

- Poignée de 5 feuilles 28 x 23 cm
- Silix broyé
- Support papier 100 gr/m<sup>2</sup>. Colle + colle
- Structure ouverte

Grain	Réf.		Prix
0 - F	1280000	10	
1 - F	1280001	10	
2 - M	1280002	10	
3 - M	1280003	10	
4 - G	1280004	10	
<b>Assortiment abrasifs</b>			
2X0, 2X2, 1X4	1281000	10	



## Abrasif bois et peinture

POUR PONÇAGE MANUEL OU AVEC CALE

**Détails techniques**

- Poignée 3 feuilles 28 x 23 cm
- Papier corindon brun
- Oxyde d'aluminium brun
- Support papier 120 gr/m<sup>2</sup>. Colle + colle
- Structure ouverte

Grain	Réf.		Prix
60	1284060	10	
80	1284080	10	
120	1284120	10	
<b>Assortiment Abrasifs</b>			
60, 80 et 120	1285000	10	



## Abrasif plâtre et enduit

POUR PONÇAGE MANUEL OU AVEC CALE - QUALITÉ ANTI-ENCRASSANT

**Détails techniques**

- Poignée 3 feuilles
- Format 28 x 23 cm
- Carbure de silicium
- Support papier technique 220 gr/m<sup>2</sup>
- Résine au stéarate de zinc
- Structure semi-ouverte, électrostatique

Grain	Réf.		Prix
80	286080	10	
120	286120	10	
220	286220	10	
<b>Assortiment abrasifs</b>			
80, 120 et 220	287000	10	



## Cale à poncer

LIVRÉE AVEC 10 FEUILLES DE PAPIER ABRASIF GRAIN N°2

**Détails techniques**

- Ressort acier trempé souple
- Semelle en bois

Taille	Réf.		Prix
140 x 60 mm	1780000	1	





## Abrasif corindon jaune



POUR PONÇAGE DES BOIS AGGLOMÉRÉS, CHANTS DE LAMINÉS

- Pour ponçage manuel ou avec cale

Détails techniques	Grain	Réf.	📦	Prix
- Paquet de 50 feuilles	60	<b>282060</b>	1	
- Format 28 x 23 cm	80	<b>282080</b>	1	
- Oxyde d'alumine	100	<b>282100</b>	1	
- Support papier 185 gr/m <sup>2</sup>	120	<b>282120</b>	1	
- Liant : Résine	150	<b>282150</b>	1	
- Structure fermée, électrostatique	180	<b>282180</b>	1	

## Abrasif corindon jaune



POUR PONÇAGE DES BOIS AGGLOMÉRÉS, CHANTS DE LAMINÉS

- Pour ponçage manuel ou avec cale

Détails techniques	Grain	Réf.	📦	Prix
- Poignée 3 feuilles	40	<b>283040</b>	10	
- Format 28 x 23 cm	80	<b>283080</b>	10	
- Oxyde d'alumine	120	<b>283120</b>	10	
- Support papier 185 gr/m <sup>2</sup>	<b>Assortiment Abrasif corindon jaune</b>			
- Résine UF	40, 80 et 120	<b>284000</b>	10	
- Structure fermée, électrostatique				

## Abrasif corindon jaune



POUR PONÇAGE DES BOIS AGGLOMÉRÉS, CHANTS DE LAMINÉS

- Pour ponçage manuel ou avec cale

Détails techniques	Grain	Réf.	📦	Prix
- Rouleau de 25 m	60	<b>2263060</b>	1	
- Largeur 115 mm	80	<b>2263080</b>	1	
- Oxyde d'alumine	100	<b>2263100</b>	1	
- Support papier 220 gr/m <sup>2</sup> - Résine UF	120	<b>2263120</b>	1	
- Structure fermée, électrostatique	150	<b>2263150</b>	1	

## Abrasif corindon jaune



POUR PONÇAGE DES BOIS ET MÉTAUX

- Utilisation manuelle ou avec cale auto-agrippante Réf. 315 ou 314

Détails techniques	Grain	Réf.	📦	Prix
- Paquet de 50 feuilles 72 x 123 mm	80	<b>321080</b>	1	
- Oxyde d'alumine	100	<b>321100</b>	1	
- Support papier 230 gr/m <sup>2</sup> - Liant : Résine	120	<b>321120</b>	1	
- Structure serrée, électrostatique	150	<b>321150</b>	1	

## Toile Eméri Spéciale métaux



POUR PONÇAGE MANUEL OU AVEC CALE

Détails techniques	Grain	Réf.	📦	Prix
- Poignée 3 feuilles 28 X 18 cm	Fin	<b>1286001</b>	10	
- Émeri de Naxos	Moyen	<b>1286002</b>	10	
- Support toile légère	Gros	<b>1286003</b>	10	
- Liant : Résine	<b>Assortiment 3 feuilles présentation libre service</b>			
- Structure semi-ouverte, électrostatique	F, M, G	<b>1287000</b>	10	

## Abrasif à l'eau



POUR LES APPLICATIONS HUMIDES DE POLISSAGE AUTOMOBILE, MÉTALLIQUE ET PLASTIQUE

- Également pour un rendu parfait des laques et peintures : nettoyer ou lisser une surface ou pour poncer entre deux couches  
- Pour ponçage manuel ou avec cale

Détails techniques	Grain	Réf.	📦	Prix
- Poignée 3 feuilles 28 x 23 cm	120	<b>1282120</b>	10	
- Carbure de silicium	240	<b>1282240</b>	10	
- Support papier imperméable	400	<b>1282400</b>	10	
- Double encollage Résine	<b>Assortiment 3 feuilles présentation libre service</b>			
- Structure fermée	120, 240, 400	<b>1283000</b>	10	

## Cale à poncer d'angle

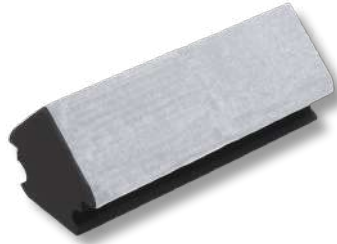

UNE ERGONOMIE DE LA PRISE MANUELLE ADAPTÉE POUR UN PONÇAGE FACILE DES ANGLES

- Auto-agrippant : Changement facile et rapide de l'abrasif

Détails techniques	Dimensions	Réf.	📦	Prix
- Mousse ferme avec bande velcro collée	72 X 246 mm	<b>313000</b>	2	
- Livrée sans abrasif				

## Abrasif pour Cale à poncer d'angle

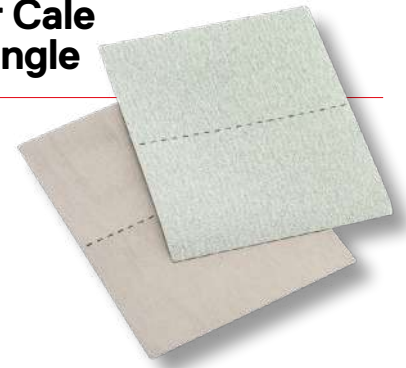

SPÉCIAL ENDUITS - TRAVAUX DE FINITION

- Auto-agrippant : Changement facile et rapide
- Pour cale Réf. 313000

Détails techniques	Grain	Réf.	📦	Prix
- 10 Abrasifs 146 x 246 mm	120	<b>5315120</b>	5	
- Qualité Anti-encrassant	180	<b>5315180</b>	5	
	<b>Treillis pour Cale à poncer d'angle</b>			
	120	<b>5316120</b>	5	



## Cale à poncer auto-agrippante



BORDS CHANFREINÉS ET ENCOCHES LONGITUDINALES POUR UNE MEILLEURE PRISE EN MAIN

- Abrasifs préconisés : corindon jaune Réf. 321 ou anti-encrassant Réf. 317

Détails techniques	Réf.	📦	Prix
- Mousse ferme avec bande velcro collée	<b>315000</b>	6	
- Format 72 x 123 mm			
- Épaisseur 45 mm			

## Abrasif anti-encrassant



POUR LE PONÇAGE DES MATÉRIEAUX TENDRES POTENTIELLEMENT TRÈS ENCRASSANT

- Utilisation manuelle ou avec cale auto-agrippante Réf. 315 ou 314

Détails techniques	Grain	Réf.	📦	Prix
- Boîte de 10 feuilles 72 x 123 mm	40	<b>317040</b>	10	
- Corindon semi-friable, répartition du grain ouverte	60	<b>317060</b>	10	
	80	<b>317080</b>	10	
- Support : Papier supérieur sur G40 à G80	120	<b>317120</b>	10	
- Papier semi latex sur G100 et plus fins	150	<b>317150</b>	10	
- Liant : résine UF				

## Éponge à poncer

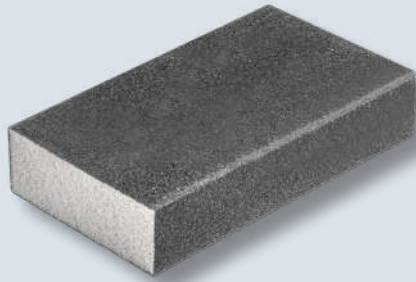

**DOUBLE FACE - IDÉALE POUR PONCER LES ANGLES ET COINS**

- Souple : Prend la forme du support
- Face et chant d'un même grain - 2 grains différents

**Détails techniques**

	Grain	Réf.		Prix
- Corindon sur mousse flexible	Fin/Moyen	1452001	6	
- Épaisseur 3 cm	Moyen/Gros	1452002	6	
- Dimensions : 10,5 x 7 cm				
- Nettoyage à l'eau				

## Torchon métallique



**PATIN À RÉCURER POUR PARQUETS, BOISERIES...**

- Récurage intensif

**Détails techniques**

	Réf.		Prix
- Tricot inox	1268000	10	
- Tissage double fil			
- Dimensions : 120 x 210 mm			

## Éponge acier



**NETTOYER LE BOIS OU LES SURFACES À PEINDRE...**

- Utiliser toujours humide en association avec de l'eau et un détergent

**Détails techniques**

	Poids	Réf.		Prix
- Acier galvanisé	100 g	1132000	10	
- Traitement anti-corrosif : Ne rouille pas				
- 100 g environ				

## Paille de fer



**POUR LE PONÇAGE ET LA FINITION DU BOIS, MEUBLES, PARQUETS**

- Ne raye pas, n'encrasse pas et s'adapte aux reliefs

**Détails techniques**

	Grain	Réf.		Prix
- Acier doux	Moyen	1478001	6	
- Sachet de 100 g	Fin	1478002	6	

## Patin panthère Extra fin



**POUR L'ENTRETIEN DES PARQUETS, SOLS PLASTIQUES, NETTOYAGE ET LUSTRAGE DES MARBRES ET FOURNEAUX -**

- Ne raye pas, n'encrasse pas et s'adapte aux reliefs

**Détails techniques**

	Poids	Réf.		Prix
- Acier doux	200 g	1852000	1	

## Laine d'acier Grain 000



**POUR LE MATAGE ET ÉGRENAGE DES VERNIS, PATINES DES PEINTURES - POUR CIRER ET NOURRIR LE BOIS, NETTOYAGE DES MARBRES ET FOURNEAUX**

- Ne raye pas, n'encrasse pas et s'adapte aux reliefs

**Détails techniques**

	Poids	Réf.		Prix
- Acier doux	200 g	1840002	6	
- Largeur de bande : 6 cm	500 g	1840005	1	
	1000 g	1840010	1	



## Cale à enduire



**TRÈS SOUPLE POUR LES SURFACES CONCAVES ET CONVEXES**

- Également Idéale pour le travail du mastic (carrossier)

Détails techniques	Dimensions	Réf.	📦	Prix
- 100 % caoutchouc souple - Rectangulaire	75 x 50 mm	<b>3423075</b>	5	

## Cale à poncer buvard synthétique



**SEMELLE FORME BUVARD - SYNTHÉTIQUE RIGIDE NOIRE**

Détails techniques	Dimensions	Réf.	📦	Prix
- Fermeture à mortaise	125 x 65 mm	<b>3781000</b>	5	

## Cale à poncer buvard rouge



**SEMELLE FORME BUVARD**

Détails techniques	Dimensions	Réf.	📦	Prix
- Lèvres souples avec clou laiton - Gomme rouge semi - rigide	120 x 70 mm	<b>3424000</b>	5	

## Cale à poncer buvard noire



**SEMELLE FORME BUVARD - GOMME NOIRE RIGIDE**

- Cale à poncer caoutchouc plate avec encoche pour tenir les bandes ou feuilles d'abrasifs

Détails techniques	Dimensions	Réf.	📦	Prix
- Lèvres souples avec clou laiton	120 x 70 mm	<b>425000</b>	1	
	Présentation libre service			
	120 x 70 mm	<b>3425000</b>	5	

## Cale à poncer à ressort



**SYSTÈME DE FIXATION DES FEUILLES ABRASIVES  
ULTRA RÉSISTANT ET PUISSANT PAR RESSORT**

Détails techniques	Dimensions	Réf.	📦	Prix
- Coque polypropylène	210 x 105 mm	<b>428000</b>	1	
- Semelle caoutchoutée souple	165 x 85 mm	<b>428001</b>	1	
- Résistant aux solvants				
- Pincés de blocage métalliques				

**Découvrez l'ensemble  
de notre gamme  
d'abrasifs**

**P. 74**





## BROSSES

- Brosses Exception De Chalimont . . . . . 83
- Brosses Tradition . . . . . 84
- Brosses Expert . . . . . 85
- Brosses Bâtiment . . . . . 86
- Brosses Chantier . . . . . 87
- Brosses Entreprise . . . . . 88
- Brosses Chalimont Evolution . . . . . 89
- Brosses TechniFil . . . . . 90
- Brosses Aquasilver . . . . . 91
- Brosses Traitement du bois . . . . . 92
- Brosses à lessiver - Guipon . . . . . 93
- Brosses Décoration . . . . . 94

## ROULEAUX . . . . . 95

## ACCESSOIRES . . . . . 121

# FINITION

# À CHAQUE PEINTURE, SA BROSSSE !

- Préconisé
- Convient
- Ne convient pas
- Peinture acrylique
- Peinture phase solvant
- Peinture biosourcée

**TYPES DE PEINTURES** ▶





PEINTURES MURS & PLAFONDS						
COV 2007/2010			COV 2007/2010			
MATE	SATINÉE	VELOURS	BIOSOURCÉE	MATE	SATINÉE	VELOURS

**FINITIONS** ▶

**PAGE**

<b>EXCEPTION DE CHALLIMONT</b>	RECHAMPIR	<b>MÉLANGE OPTIMISÉ DE SOIES ET SYNTHÉTIQUE</b> • Une excellente qualité d'imprégnation et d'application • Naturellement fleuries, les fibres offrent un film et une finition tendue • Fibres résistantes aux solvants • L'association soies et synthétique peut convenir à l'application de peintures en phase aqueuse tout en assurant une qualité de finition sans cordage.	83	●	●			✓	✓	✓
	POUCE			●	●			✓	✓	✓
	PLAT			●	●			✓	✓	✓
<b>TRADITION EXPERT ENTREPRISE</b>	RECHAMPIR	<b>MÉLANGE OPTIMISÉ DE SOIES ET SYNTHÉTIQUE</b> • Une excellente qualité d'imprégnation et d'application • Naturellement fleuries, les fibres offrent un film et une finition tendue • Fibres résistantes aux solvants • L'association soies et synthétique peut convenir à l'application de peintures en phase aqueuse tout en assurant une qualité de finition sans cordage.	84 85 88	●	●	●		✓	✓	✓
	POUCE			●	●	●		✓	✓	✓
	PLATE			●	●	●		✓	✓	✓
	SPALTER									
<b>BÂTIMENT</b>	RECHAMPIR		86	●	●			✓	✓	●
	POUCE			●	●			✓	✓	●
	PLATE			●	●			✓	✓	●
<b>AQUASILVER TECHNIFIL</b>	RECHAMPIR	<b>SYNTHÉTIQUE</b> • Fibre 100% nylon • Étagées et effilées pour une finition sans cordage • La fermeté des fibres apporte une excellente restitution • Grande souplesse d'utilisation • Nettoyage facile	90 91	✓	✓	✓				
	POUCE			✓	✓	✓				
	PLATE			✓	✓	✓				
	SPALTER			✓	✓	✓				
<b>CHALLIMONT EVOLUTION</b>	RECHAMPIR	<b>MÉLANGE UNIVERSEL</b> • Fermeté et nervosité • Forte imprégnation et excellente restitution • Fleurée pour une finition sans cordage • Application possible de peinture en phase solvant et aqueuse	89	✓	✓	✓	✓	●	●	
	POUCE			✓	✓	✓	✓	●	●	
	PLATE			✓	✓	✓	✓	●	●	
	SPALTER			✓	✓	✓		●	●	
<b>TRAITEMENT DU BOIS</b>	PLATE	<b>QUALITÉ TOP EN TRAITEMENT DU BOIS</b> • Fibres synthétiques TOP insensibles à l'eau et résistantes à l'abrasion + Fibres naturelles pour une imprégnation et une application de qualité. Très absorbant.	92							



LAQUES, PEINTURES DÉCORATIVES				IMPRES- SIONS FIXA- TEURS	PEINTURES EXTÉRIEURES IMPERMEABLES ET SILOXANES			TRAITEMENT DU BOIS		PEINTURES DE SOL		PEINTURES MARINES		MÉTAUX
														
SATINÉE MATE	BRILLANTE	SATINÉE MATE	BRILLANTE		FILM MINCE	REJET. ÉPAIS SEMI-ÉPAIS	PLIOLITES	LASURES	VERNIS VITRIFICATEUR	MINCES	SEMI- ÉPAIS	ANTI FOLLING	GELCOAT	
•	•	✓	✓	✓	•	•	✓	✓	✓	✓	✓		✓	
•	•	✓	✓	✓	•	•	✓	✓	✓	✓	✓		✓	
•	•	✓	✓					✓	✓	✓	✓		✓	
•	•	✓	✓	✓	•	•	✓	✓	✓	✓	✓	•	✓	
•	•	✓	✓	✓	•	•	✓	✓	✓	✓	✓	•	✓	
•	•	✓	✓				✓						✓	
								✓						
•	•	✓	•	✓	•	•	✓	•		✓	✓	✓	✓	
•	•	✓	•	✓	•	•	✓	•		✓	✓	✓	✓	
•	•	✓	•											
✓	✓													
✓	✓													
✓	✓													
✓	✓													
✓					✓	✓								
✓					✓	✓								
✓														
✓														
✓														
								✓	✓					

# DIFFÉRENTS TYPES DE FIBRES

## Synthétique (100% nylon)



- 3 fibres différentes :
- 1 fibre permettant la légèreté et la souplesse de la brosse pour **plus de confort à l'application.**
  - 1 fibre pour maintenir la forme de la brosse lors de l'utilisation : **assure la précision du rechargement**
  - 1 fibre garantissant la restitution et la rétention : **la brosse est aérée pour faire pénétrer la peinture en les fibres.**

## Mélange optimisé de soies et synthétique



Les soies naturelles possèdent une affinité avec les peintures solvantées offrant un rendu de film tendu.  
**Les brosses possèdent une tirure longue, qui combinée à la soie, offre une qualité d'absorption importante pour une meilleure restitution sur le support.**

## Mélange universel



Ce mélange de fibres permet d'apporter des qualités hybrides. La fibre synthétique apporte du nerf à la brosse et la soie, une capacité à stocker la peinture pour une bonne restitution sur le support.  
**Un compromis idéal pour offrir un garnissant sans cordage, des peintures aqueuses et solvantées.**

## Parfait Box<sup>®</sup> V2

# BOÎTE DE RANGEMENT ÉTANCHE NOUVELLE GÉNÉRATION



Nouvelle anse de transport

Nouveau couvercle

Nouveau support de fixation

PLUS D'INFOS

P. 130

**LE CONSEIL DE L'OUTIL PARFAIT**

PEINTURE PHASE SOLVANT	PEINTURE ACRYLIQUE	PEINTURE PHASE AQUEUSE	TRAITEMENT DU BOIS
✓	●	●	✓

**Exception de Chalimont**

- Manche bois Hêtre PEFC verni**
- Manche galbé** Ergonomie améliorée
- Tirure super effilée** Montée traditionnellement sur fleur et à la main
- Mélange optimisé** de soies naturelles et synthétiques haut de gamme
- Virole inox triple sertissage**
- Double collet ficelle**

## Brosse à rechampir

**Détails techniques**

	Taille	Sortie Fibres	Ø	Réf.	Prix
- Mélange de soies et synthétique extra long, super effilé	3/0	55 mm	15 mm	4101030	6
- Montée sur fleur	0	62 mm	18 mm	4101000	6
- Virole inox triple sertissage	2	68 mm	21 mm	4101002	6
- Double collet ficelle	4	81 mm	25 mm	4101004	6
- Manche bois verni	6	87 mm	29 mm	4101006	6

- Montée à la main
- Coiffe de protection
- **Tirure extra longue**



## Brosse pouce

**Détails techniques**

	Taille	Sortie Fibres	Ø	Réf.	Prix
- Mélange de soies et synthétique extra long	4	75 mm	25 mm	4109004	6
- Montée sur fleur	6	81 mm	29 mm	4109006	6

- Virole inox triple sertissage
- Double collet ficelle
- Manche bois verni
- Montée à la main
- Coiffe de protection
- **Tirure extra longue**



## Brosse plate

**Détails techniques**

	Taille	Sortie Fibres	Épaisseur	Réf.	Prix
- Mélange de soies et synthétique extra long	30	50 mm	17 mm	4049030	6
- Montée sur fleur	40	57 mm	18 mm	4049040	6
- Virole inox 3 cordons	50	63 mm	19 mm	4049050	6

- Manche bois verni ergonomique
- Montée main
- Coiffe de protection
- **Tirure extra longue**

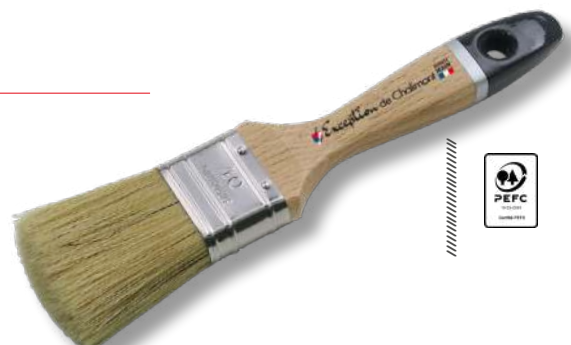



**LE CONSEIL DE L'OUTIL PARFAIT**
 Préconisé     Convient     Ne convient pas

<b>PEINTURE PHASE SOLVANT</b>	<b>PEINTURE ACRYLIQUE</b>	<b>PEINTURE PHASE AQUEUSE</b>	<b>TRAITEMENT DU BOIS</b>
✓	●	●	✓

## Brosse à rechargir effilée

Détails techniques	Taille	Sortie Fibres	Ø	Réf.	☐	Prix
- Mélange soies et synthétique	5/0	45 mm	11 mm	<b>377050</b>	6	
- Super effilée	3/0	49 mm	15 mm	<b>377030</b>	6	
- Montée sur fleur	0	55 mm	18 mm	<b>377000</b>	6	
- Virole cuivre	2	62 mm	21 mm	<b>377002</b>	6	
- Double sertissage	4	74 mm	25 mm	<b>377004</b>	6	
- Collet ficelle rouge long (tailles 2 à 8)	5	74 mm	27 mm	<b>377005</b>	6	
- Manche bois verni	6	81 mm	29 mm	<b>377006</b>	6	
- Montée main	8	81 mm	32 mm	<b>377008</b>	6	
- Coiffe de protection						
- <b>Tirure longue</b>						



## Brosse pouce

Détails techniques	Taille	Sortie Fibres	Ø	Réf.	☐	Prix
- Mélange soies et synthétique	0	50 mm	18 mm	<b>2306500</b>	6	
- Montée sur fleur	2	57 mm	21 mm	<b>2306502</b>	6	
- Virole cuivre	4	68 mm	25 mm	<b>2306504</b>	6	
- Double sertissage	5	68 mm	27 mm	<b>2306505</b>	6	
- Collet ficelle rouge long (tailles 2 à 8)	6	75 mm	29 mm	<b>2306506</b>	6	
- Manche bois verni	8	75 mm	32 mm	<b>2306508</b>	6	
- <b>Tirure longue</b>						



## Brosse à vernir

Détails techniques	Taille	Sortie Fibres	Épaisseur	Réf.	☐	Prix
- Mélange soies et synthétique	20	44 mm	15 mm	<b>49020</b>	6	
- Montage sans cale	30	44 mm	17 mm	<b>49030</b>	6	
- Virole inox 3 cordons	40	50 mm	18 mm	<b>49040</b>	6	
- Manche bois verni ergonomique	50	57 mm	19 mm	<b>49050</b>	6	
- <b>Série extra épaisse</b>	60	63 mm	20 mm	<b>49060</b>	6	
	70	69 mm	20 mm	<b>49070</b>	6	
	80	69 mm	21 mm	<b>49080</b>	6	



## Brosse plate à vernir

Détails techniques	Taille	Sortie Fibres	Épaisseur	Réf.	☐	Prix
- Mélange soies et synthétique	40	57 mm	18 mm	<b>255540</b>	6	
- Virole inox 3 cordons	50	63 mm	19 mm	<b>255550</b>	6	
- Manche bois verni ergonomique	60	69 mm	20 mm	<b>255560</b>	6	
- <b>Série extra épaisse</b>	70	76 mm	20 mm	<b>255570</b>	6	
	80	76 mm	21 mm	<b>255580</b>	6	



## Brosse spalter

Détails techniques	Taille	Sortie Fibres	Épaisseur	Réf.	☐	Prix
- Mélange soies et synthétique	80	50 mm	9 mm	<b>730508</b>	6	
- Virole acier cuivré	100	50 mm	9 mm	<b>730510</b>	6	
- Manche bois naturel verni	120	50 mm	9 mm	<b>730512</b>	6	
	140	50 mm	9 mm	<b>730514</b>	6	
	160	50 mm	9 mm	<b>730516</b>	6	
	200	57 mm	9 mm	<b>730520</b>	6	



## Brosse plate coudée

Détails techniques	Taille	Sortie Fibres	Épaisseur	Réf.	☐	Prix
- Mélange soies et synthétique	25	44 mm	8 mm	<b>293025</b>	6	
- Virole tube cuivre recuit	30	50 mm	9 mm	<b>293030</b>	6	
- Manche bois naturel poncé	35	50 mm	10 mm	<b>293035</b>	6	
- <b>Série épaisse</b>	40	57 mm	11 mm	<b>293040</b>	6	
	45	63 mm	11,5 mm	<b>293045</b>	6	
	60	69 mm	12,5 mm	<b>293060</b>	6	



**LE CONSEIL DE L'OUTIL PARFAIT**
 Préconisé     Convient     Ne convient pas

PEINTURE PHASE SOLVANT	PEINTURE ACRYLIQUE	PEINTURE PHASE AQUEUSE	TRAITEMENT DU BOIS
<input checked="" type="checkbox"/>	<input type="checkbox"/>	<input type="checkbox"/>	<input checked="" type="checkbox"/>

## Brosse à rechampir

Détails techniques	Taille	Sortie Fibres	Ø	Réf.	Prix
- Mélange soies et synthétique	5/0	45 mm	11 mm	2303550	6
- Montée sur fleur	3/0	49 mm	15 mm	2303530	6
- Virole cuivre - Double sertissage	0	55 mm	18 mm	2303500	6
- Collet ficelle rouge long sur les tailles 2 à 8	2	62 mm	21 mm	2303502	6
	4	74 mm	25 mm	2303504	6
- Manche bois verni	5	74 mm	27 mm	2303505	6
- Coiffe de protection	6	81 mm	29 mm	2303506	6
- <b>Tirure longue</b>	8	81 mm	32 mm	2303508	6



Détails techniques	Taille	Sortie Fibres	Ø	Réf.	Prix
- Mélange soies et synthétique	5/0	45 mm	11 mm	1303550	6
- Montée sur fleur	3/0	49 mm	15 mm	1303530	6
- Virole cuivre - Double sertissage	0	55 mm	18 mm	1303500	6
- Collet ficelle rouge (tailles 2 à 8)	2	62 mm	21 mm	1303502	6
- Manche bois naturel poncé	4	68 mm	25 mm	1303504	6
- <b>Tirure longue</b>	5	74 mm	27 mm	1303505	6
	6	74 mm	29 mm	1303506	6
	8	81 mm	32 mm	1303508	6



## Brosse pouce

Détails techniques	Taille	Sortie Fibres	Ø	Réf.	Prix
- Mélange soies et synthétique	0	50 mm	18 mm	1306500	6
- Montée sur fleur	2	57 mm	21 mm	1306502	6
- Virole cuivre - Double sertissage	4	68 mm	25 mm	1306504	6
- Collet ficelle rouge sur les tailles 2 à 8	6	75 mm	29 mm	1306506	6
	8	75 mm	32 mm	1306508	6
- Manche bois naturel poncé					
- <b>Tirure longue</b>					



## Brosse plate

Détails techniques	Taille	Sortie Fibres	Épaisseur	Réf.	Prix
- Mélange soies et synthétique	20	44 mm	9 mm	249020	6
- Virole acier nickelé	30	44 mm	12 mm	249030	6
- Manche bois verni	40	50 mm	14 mm	249040	6
- <b>Série épaisse</b>	50	57 mm	16 mm	249050	6
	60	63 mm	17 mm	249060	6
	70	76 mm	18 mm	249070	6
	80	76 mm	19 mm	249080	6



## Brosse spalter

Détails techniques	Taille	Sortie Fibres	Épaisseur	Réf.	Prix
- Mélange soies et synthétique	60	50 mm	9 mm	73060	6
- Virole acier cuivré	80	50 mm	9 mm	73080	6
- Manche bois naturel poncé	100	50 mm	9 mm	73100	6
	120	50 mm	9 mm	73120	6
	140	50 mm	9 mm	73140	6
	160	50 mm	9 mm	73160	6
	200	50 mm	9 mm	73200	6

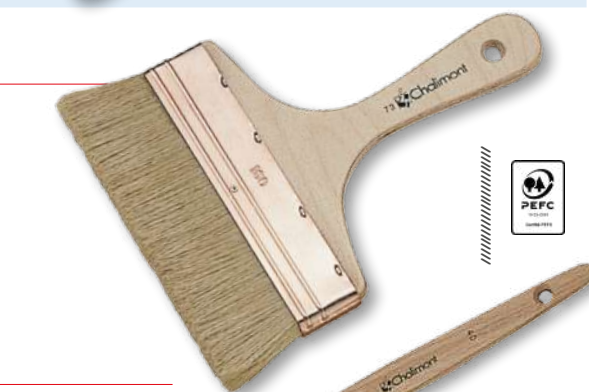

## Brosse plate coudée

Détails techniques	Taille	Sortie Fibres	Épaisseur	Réf.	Prix
- Mélange soies et synthétique	25	44 mm	9 mm	893525	6
- Virole cuivre agrafée	30	50 mm	9 mm	893530	6
- Manche bois naturel poncé	35	50 mm	9 mm	893535	6
	40	50 mm	9 mm	893540	6
	45	57 mm	9 mm	893545	6
	60	63 mm	9 mm	893560	6

**OUTILLAGE DU PEINTRE ET PLAQUISTE**
**PRÉPARATION**
**FINITION  
BROSSES & ROULEAUX**

**LE CONSEIL DE L'OUTIL PARFAIT**
 Préconisé     Convient     Ne convient pas

PEINTURE PHASE SOLVANT	PEINTURE ACRYLIQUE	PEINTURE PHASE AQUEUSE	TRAITEMENT DU BOIS
<input checked="" type="checkbox"/>	<input type="checkbox"/>	<input type="checkbox"/>	<input type="checkbox"/>

## Brosse à rechampir

**Détails techniques**

	Taille	Sortie Fibres	Ø	Réf.	☐	Prix
- Mélange soies et synthétique	3/0	49 mm	15 mm	<b>888530</b>	6	
- Montée sur fleur	0	49 mm	18 mm	<b>888500</b>	6	
- Collet ficelle bleu (tailles 4 à 8)	2	55 mm	21 mm	<b>888502</b>	6	
- Virole acier nickelé	4	68 mm	25 mm	<b>888504</b>	6	
- Manche bois naturel poncé	6	74 mm	29 mm	<b>888506</b>	6	
	8	81 mm	32 mm	<b>888508</b>	6	

## Brosse pouce

**Détails techniques**

	Taille	Sortie Fibres	Ø	Réf.	☐	Prix
- Mélange soies et synthétique	0	45 mm	18 mm	<b>886500</b>	6	
- Montée sur fleur	2	50 mm	21 mm	<b>886502</b>	6	
- Virole acier nickelé	4	63 mm	25 mm	<b>886504</b>	6	
- Collet ficelle bleu sur les tailles 4 à 8	6	68 mm	29 mm	<b>886506</b>	6	
- Manche bois naturel poncé	8	75 mm	32 mm	<b>886508</b>	6	

## Brosse plate

**Détails techniques**

	Taille	Sortie Fibres	Épaisseur	Réf.	☐	Prix
- Mélange soies et synthétique	20	43 mm	9 mm	<b>252520</b>	6	
- Virole acier nickelé	30	43 mm	12 mm	<b>252530</b>	6	
- Manche bois naturel poncé	40	50 mm	14 mm	<b>252540</b>	6	
- Série épaisse	50	57 mm	16 mm	<b>252550</b>	6	
	60	57 mm	17 mm	<b>252560</b>	6	
	70	63 mm	18 mm	<b>252570</b>	6	
	80	63 mm	19 mm	<b>252580</b>	6	

## Brosse spalter

**Détails techniques**

	Taille	Sortie Fibres	Épaisseur	Réf.	☐	Prix
- Mélange soies et synthétique	80	50 mm	9 mm	<b>728508</b>	6	
- Virole acier cuivré	100	50 mm	9 mm	<b>728510</b>	6	
- Manche polypro	120	50 mm	9 mm	<b>728512</b>	6	
- Matière recyclée	140	50 mm	9 mm	<b>728514</b>	6	
	200	50 mm	9 mm	<b>728520</b>	6	

## Brosse plate coudée

**Détails techniques**

	Taille	Sortie Fibres	Épaisseur	Réf.	☐	Prix
- Fibres synthétiques	25	50 mm	9 mm	<b>947525</b>	6	
- Virole acier cuivré	30	50 mm	9 mm	<b>947530</b>	6	
- Manche bois PEFC naturel poncé	35	50 mm	9 mm	<b>947535</b>	6	
	40	50 mm	9 mm	<b>947540</b>	6	
	45	57 mm	9 mm	<b>947045</b>	6	
	60	63 mm	9 mm	<b>947560</b>	6	

## Brosse plate coudée sur chant

**Détails techniques**

	Taille	Sortie Fibres	Épaisseur	Réf.	☐	Prix
- Fibres synthétiques	30	50 mm	9 mm	<b>1301530</b>	6	
- Virole acier cuivré	35	50 mm	9 mm	<b>1301535</b>	6	
- Manche bois naturel poncé	40	50 mm	9 mm	<b>1301540</b>	6	

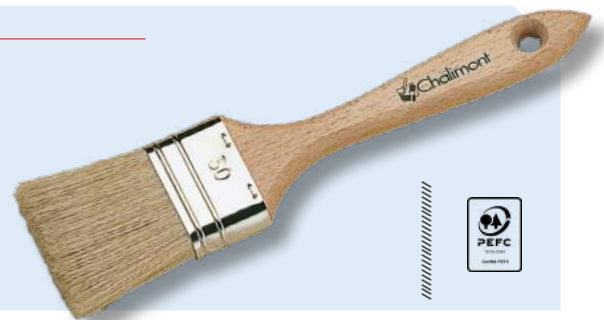



**LE CONSEIL DE L'OUTIL PARFAIT**
 Préconisé     Convient     Ne convient pas

<b>PEINTURE PHASE SOLVANT</b>	<b>PEINTURE ACRYLIQUE</b>	<b>PEINTURE PHASE AQUEUSE</b>	<b>TRAITEMENT DU BOIS</b>
<input checked="" type="checkbox"/>	<input type="checkbox"/>	<input type="checkbox"/>	<input type="checkbox"/>

## Brosse à rechargir

**Détails techniques**

	Taille	Sortie Fibres	Ø	Réf.		Prix
- Fibres synthétiques	3/0	49 mm	15 mm	<b>170309</b>	6	
- Virole acier cuivré	0	49 mm	18 mm	<b>170009</b>	6	
- Manche bois naturel poncé	2	55 mm	21 mm	<b>170029</b>	6	
	4	62 mm	25 mm	<b>170049</b>	6	
	6	68 mm	29 mm	<b>170069</b>	6	
	8	74 mm	32 mm	<b>170089</b>	6	



## Brosse pouce

**Détails techniques**

	Taille	Sortie Fibres	Ø	Réf.		Prix
- Fibres synthétiques	4	50 mm	25 mm	<b>70049</b>	6	
- Virole acier cuivré	6	57 mm	29 mm	<b>70069</b>	6	
- Manche bois naturel poncé	8	63 mm	32 mm	<b>70089</b>	6	



## Brosse plate

**Détails techniques**

	Taille	Sortie Fibres	Épaisseur	Réf.		Prix
- Mélange soies et synthétique	20	43 mm	9 mm	<b>41020</b>	6	
- Virole acier nickelé	30	43 mm	9 mm	<b>41030</b>	6	
- Manche bois naturel poncé	40	43 mm	11 mm	<b>41040</b>	6	
	50	49 mm	12 mm	<b>41050</b>	6	
	60	56 mm	13 mm	<b>41060</b>	6	
	70	56 mm	13 mm	<b>41070</b>	6	
	80	62 mm	14 mm	<b>41080</b>	6	
	100	69 mm	14 mm	<b>41100</b>	6	

**Détails techniques**

	Taille	Sortie Fibres	Épaisseur	Réf.		Prix
- Fibres synthétiques	20	44 mm	6 mm	<b>37020</b>	6	
- Virole fer blanc	30	44 mm	7 mm	<b>37030</b>	6	
- Manche bois naturel poncé	40	44 mm	7 mm	<b>37040</b>	6	
- Long	50	50 mm	9 mm	<b>37050</b>	6	
- Série mince	60	50 mm	10 mm	<b>37060</b>	6	
	70	57 mm	10 mm	<b>37070</b>	6	
	80	57 mm	11 mm	<b>37080</b>	6	
	90	57 mm	11 mm	<b>37090</b>	6	



## Lot de 3 Brosses

**Détails techniques**

	Taille	Sortie Fibres	Ø	Réf.		Prix
- Fibres synthétiques	2	55 mm	21 mm	<b>80243</b>	6	
- Virole acier cuivré	4	62 mm	25 mm	<b>80245</b>	6	
- Manche bois naturel poncé	6	68 mm	29 mm	<b>80247</b>	6	
	8	74 mm	32 mm	<b>80249</b>	6	

**OUTILLAGE DU PEINTRE ET PLAQUISTE**
**PRÉPARATION**
**FINITION  
BROSSES & ROULEAUX**

**LE CONSEIL DE L'OUTIL PARFAIT**
 Préconisé     Convient     Ne convient pas

<b>PEINTURE PHASE SOLVANT</b>	<b>PEINTURE ACRYLIQUE</b>	<b>PEINTURE PHASE AQUEUSE</b>	<b>TRAITEMENT DU BOIS</b>
<input checked="" type="checkbox"/>	<input type="checkbox"/>	<input type="checkbox"/>	<input checked="" type="checkbox"/>

## Brosse à rechargir

Détails techniques	Taille	Sortie Fibres	Ø	Réf.	☐	Prix
- Mélange soies et synthétique	5/0	45 mm	11 mm	<b>2307050</b>	6	
- Montée sur fleur	3/0	49 mm	15 mm	<b>2307030</b>	6	
- Virole Inox Double sertissage	0	55 mm	18 mm	<b>2307000</b>	6	
- Collet ficelle rouge (tailles 2 à 8)	2	62 mm	21 mm	<b>2307002</b>	6	
- Manche bois naturel poncé	4	68 mm	25 mm	<b>2307004</b>	6	
- Coiffe de protection	6	74 mm	29 mm	<b>2307006</b>	6	
- <b>Tirure longue</b>	8	81 mm	32 mm	<b>2307008</b>	6	



## Brosse pouce

Détails techniques	Taille	Sortie Fibres	Ø	Réf.	☐	Prix
- Mélange soies et synthétique	2	57 mm	21 mm	<b>2309002</b>	6	
- Montée sur fleur	4	68 mm	25 mm	<b>2309004</b>	6	
- Virole Inox	6	75 mm	29 mm	<b>2309006</b>	6	
- Collet ficelle rouge sur les tailles 2 à 8	8	75 mm	32 mm	<b>2309008</b>	6	
- Manche bois naturel poncé						
- <b>Tirure longue</b>						



## Brosse plate

Détails techniques	Taille	Sortie Fibres	Épaisseur	Réf.	☐	Prix
- Mélange soies et synthétique	20	43 mm	9 mm	<b>1801520</b>	6	
- Virole acier nickelé	30	43 mm	12 mm	<b>1801530</b>	6	
- Manche bois verni	40	50 mm	14 mm	<b>1801540</b>	6	
- <b>Série épaisse</b>	50	57 mm	16 mm	<b>1801550</b>	6	
	60	57 mm	17 mm	<b>1801560</b>	6	
	70	63 mm	18 mm	<b>1801570</b>	6	
	80	63 mm	19 mm	<b>1801580</b>	6	



# DES MANCHES RESPECTUEUX DE L'ENVIRONNEMENT POUR NOS BROSSES PROFESSIONNELLES



Toutes nos brosses professionnelles ont des manches en bois PEFC issus de forêts gérées durablement, garantissant ainsi un produit naturel, robuste et eco-responsable.

En parallèle, nous proposons des brosses avec des manches en plastique recyclable. Cette alternative innovante permet de réduire l'empreinte écologique tout en maintenant une qualité professionnelle.

**LE CONSEIL DE L'OUTIL PARFAIT**
 Préconisé     Convient     Ne convient pas

PEINTURE PHASE SOLVANT	PEINTURE ACRYLIQUE	PEINTURE BIOSOURCÉE	PEINTURE PHASE AQUEUSE	TRAITEMENT DU BOIS
●	●	✓	✓	●

## Brosse à rechampir

**Détails techniques**

	Taille	Sortie Fibres	Ø	Réf.		Prix
- Mélange universel	3/0	49 mm	15 mm	2305030	6	
- Montée sur fleur	0	49 mm	18 mm	2305000	6	
- Virole Inox	2	55 mm	21 mm	2305002	6	
- Manche bois verni	4	62 mm	25 mm	2305004	6	
- Coiffe de protection	6	68 mm	29 mm	2305006	6	

**- Tirure longue**

## Brosse pouce

**Détails techniques**

	Taille	Sortie Fibres	Ø	Réf.		Prix
- Mélange universel	4	57 mm	25 mm	2891004	6	
- Montée sur fleur	6	63 mm	29 mm	2891006	6	

**- Tirure longue**

## Brosse plate

**Détails techniques**

	Taille	Sortie Fibres	Épaisseur	Réf.		Prix
- Mélange universel	30	44 mm	17 mm	1804030	6	
- Virole Inox	40	50 mm	18 mm	1804040	6	
- Manche bois verni ergonomique	50	57 mm	19 mm	1804050	6	
- Série extra épaisse	60	63 mm	20 mm	1804060	6	
	70	63 mm	20 mm	1804070	6	
	80	63 mm	21 mm	1804080	6	

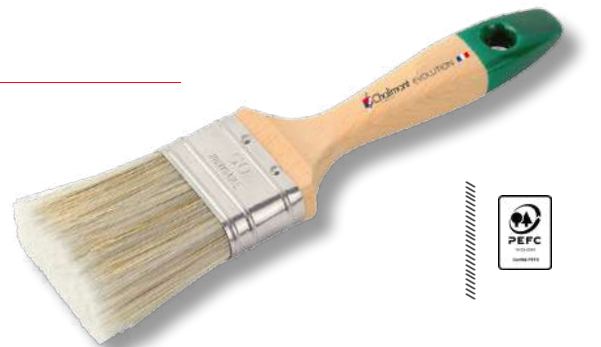

## Brosse spalter

**Détails techniques**

	Taille	Sortie Fibres	Épaisseur	Réf.		Prix
- Mélange universel	80	50 mm	9 mm	1805080	6	
- Virole Inox	140	50 mm	9 mm	1805140	6	

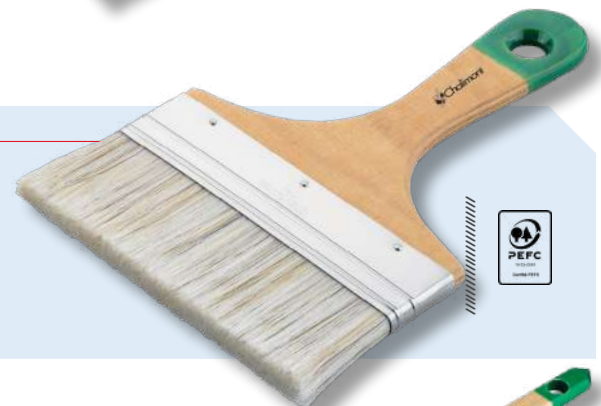
**- Manche bois verni**

## Brosse plate coudée

**Détails techniques**

	Taille	Sortie Fibres	Épaisseur	Réf.		Prix
- Mélange universel	30	44 mm	9 mm	1806030	6	
- Virole Inox	40	50 mm	9 mm	1806040	6	

**- Manche bois verni**



**LE CONSEIL DE L'OUTIL PARFAIT**
 Préconisé     Convient     Ne convient pas

<b>PEINTURE PHASE SOLVANT</b>	<b>PEINTURE ACRYLIQUE</b>	<b>PEINTURE PHASE AQUEUSE</b>	<b>TRAITEMENT DU BOIS</b>
●	●	✓	●

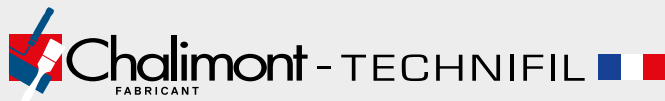
**NOUVEAUTÉ**

Mélange de fibres pour plus de précision, de rétention et de restitution sur le support.

Maintien optimal de la forme de la brosse lors de l'utilisation.

Plus de confort à l'application

Association de 3 fibres synthétiques

**Virole inox**

Contre l'oxydation liée aux phases aqueuses

**Confort d'application**

Légèreté - souplesse de la fibre

**Restitution & rétention**

Lissage sans cordage

**Collet ficelle**

Maintien de la forme du rechargir & nettoyage facilité

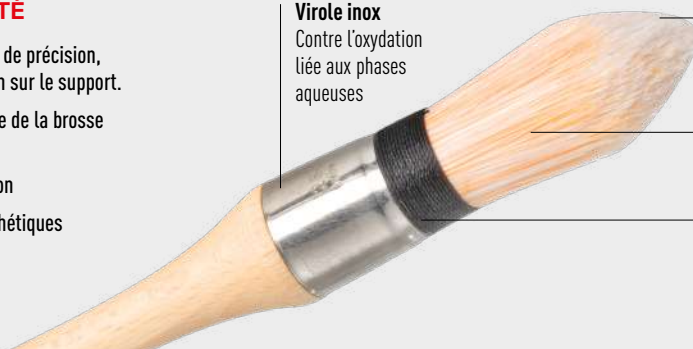

## Brosse à rechargir

**Détails techniques**

	Taille	Sortie Fibres	Ø	Réf.	☐	Prix
- Mélange 100% synthétique	3/0	49 mm	15 mm	4111030	6	
- Montée sur fleur	0	55 mm	18 mm	4111000	6	
- Collet ficelle	2	62 mm	21 mm	4111002	6	
- Virole Inox	4	74 mm	25 mm	4111004	6	
- Manche bois verni	6	81 mm	29 mm	4111006	6	

- Tirure longue



## Brosse plate

**Détails techniques**

	Taille	Sortie Fibres	Épaisseur	Réf.	☐	Prix
- Mélange 100% synthétique	30	49 mm	11.5 mm	4112030	6	
- Montée sur fleur	40	56 mm	13.4 mm	4112040	6	
- Virole inox	50	62 mm	15.5 mm	4112050	6	
- Manche bois verni	60	68 mm	16.5 mm	4112060	6	

- Tirure longue

**NOUVEAUTÉ**



## Brosse spalter

**Détails techniques**

	Taille	Sortie Fibres	Épaisseur	Réf.	☐	Prix
- Mélange 100% synthétique	100	57 mm	9 mm	4114100	6	
- Montée sur fleur	140	57 mm	9 mm	4114140	6	

- Virole inox

- Manche bois verni

**NOUVEAUTÉ**



## Brosse plate coudée

**Détails techniques**

	Taille	Sortie Fibres	Épaisseur	Réf.	☐	Prix
- Mélange 100% synthétique	30	49 mm	9.5 mm	4113030	6	
- Montée sur fleur	40	49 mm	9.5 mm	4113040	6	

- Virole inox

- Manche bois verni

- Série épaisse



**LE CONSEIL DE L'OUTIL PARFAIT**
 Préconisé     Convient     Ne convient pas

PEINTURE PHASE SOLVANT	PEINTURE ACRYLIQUE	PEINTURE PHASE AQUEUSE	TRAITEMENT DU BOIS
	<input checked="" type="checkbox"/>	<input type="checkbox"/>	<input type="checkbox"/>

## Brosse à rechargir

Détails techniques	Taille	Sortie Fibres	Ø	Réf.	☐	Prix
- Mélange 100% synthétique	3/0	49 mm	15 mm	<b>289030</b>	6	
- Montée sur fleur	0	55 mm	18 mm	<b>289000</b>	6	
- Virole inox	2	62 mm	21 mm	<b>289002</b>	6	
- Manche bois verni	4	68 mm	25 mm	<b>289004</b>	6	
	6	74 mm	29 mm	<b>289006</b>	6	



## Brosse pouce

Détails techniques	Taille	Sortie Fibres	Ø	Réf.	☐	Prix
- Mélange 100% synthétique	4	68 mm	25 mm	<b>2887004</b>	6	
- Virole Inox	6	75 mm	29 mm	<b>2887006</b>	6	
- Manche bois verni						
- Tirure longue						



## Brosse plate

Détails techniques	Taille	Sortie Fibres	Épaisseur	Réf.	☐	Prix
- Mélange 100% synthétique	30	50 mm	17 mm	<b>288030</b>	6	
- Virole Inox	40	57 mm	18 mm	<b>288040</b>	6	
- Manche bois verni ergonomique	50	63 mm	19 mm	<b>288050</b>	6	
- Série extra épaisse	60	69 mm	20 mm	<b>288060</b>	6	
- Tirure longue	70	69 mm	20 mm	<b>288070</b>	6	
	80	76 mm	21 mm	<b>288080</b>	6	



## Brosse spalter

Détails techniques	Taille	Sortie Fibres	Épaisseur	Réf.	☐	Prix
- Mélange 100% synthétique	80	57 mm	9 mm	<b>2347080</b>	6	
- Virole Inox	100	57 mm	9 mm	<b>2347100</b>	6	
- Manche bois verni	140	57 mm	9 mm	<b>2347140</b>	6	



## Brosse plate coudée

Détails techniques	Taille	Sortie Fibres	Épaisseur	Réf.	☐	Prix
- Mélange 100% synthétique	30	49 mm	9.5 mm	<b>290030</b>	6	
- Virole Inox	40	49 mm	9.5 mm	<b>290040</b>	6	
- Série épaisse	60	57 mm	9.5 mm	<b>290060</b>	6	

**OUTILLAGE DU PEINTRE ET PLAQUISTE**
**PRÉPARATION**
**FINITION  
BROSSES & ROULEAUX**

**LE CONSEIL DE L'OUTIL PARFAIT**
 Préconisé     Convient     Ne convient pas

<b>PEINTURE PHASE SOLVANT</b>	<b>PEINTURE ACRYLIQUE</b>	<b>PEINTURE PHASE AQUEUSE</b>	<b>TRAITEMENT DU BOIS</b>
			<input checked="" type="checkbox"/>

## Brosse plate

Détails techniques	Taille	Sortie Fibres	Épaisseur	Réf.		Prix
- Mélange soies et polyester sable	40	49 mm	14 mm	<b>254540</b>	6	
- Virole acier nickelé	50	56 mm	16 mm	<b>254550</b>	6	
- Manche bois verni	60	62 mm	17 mm	<b>254560</b>	6	
- <b>Série épaisse</b>	70	68 mm	18 mm	<b>254570</b>	6	



## Brosse hermétique ronde

Détails techniques	Taille	Sortie Fibres	Ø	Réf.		Prix
- Mélange soies et synthétique	10	83 mm	40 mm	<b>885510</b>	3	
- Montée main	12	85 mm	44 mm	<b>885512</b>	3	
- Virole cuivre - Sertie	14	96 mm	49 mm	<b>885514</b>	3	
- Collet ficelle rouge						
- Manche bois verni						
- <b>Tirure extra longue</b>						

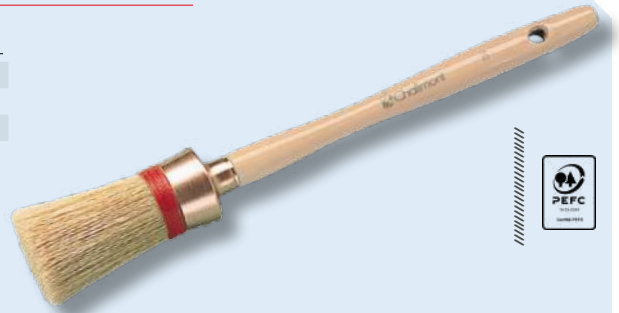

## Brosse imprégnation

Détails techniques	Taille	Sortie Fibres	Épaisseur	Réf.		Prix
- Mélange soies et synthétique	80	88 mm	36 mm	<b>256580</b>	3	
- Virole nickelée	100	101 mm	36 mm	<b>256510</b>	3	
- Manche bois verni ergonomique						
- Ailette de maintien						

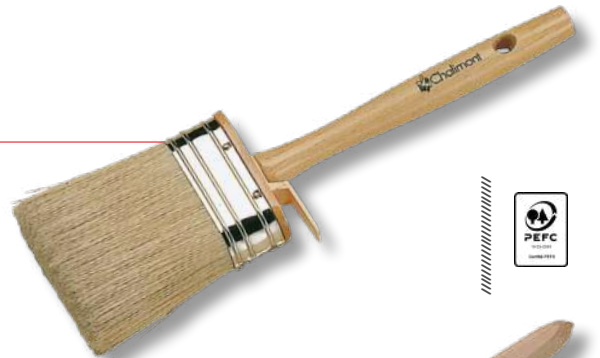

## Brosse plate coudée

Détails techniques	Taille	Sortie Fibres	Épaisseur	Réf.		Prix
- Mélange soies et synthétique	70	77 mm	18 mm	<b>55070</b>	6	
- Virole Inox						
- <b>Manche coudé monobloc en bois naturel poncé</b>						
- <b>Série épaisse</b>						





## Brosse à lessiver ronde

### Détails techniques

- Mélange crin naturel et nylon
- Montée main
- Virole acier nickelé
- Manche bois naturel poncé

Taille	Sortie Fibres	Ø	Réf.	Prix
16	68 mm	56 mm	90016	3



## Brosse à lessiver

### Détails techniques

- 100% Nylon blanc
- Montée main
- Virole acier nickelé
- Manche bois naturel poncé

Taille	Sortie Fibres	Ø	Réf.	Prix
16	68 mm	55 mm	949514	3



## Brosse à lessiver

### Détails techniques

- 100% Nylon fleuré marron
- Montée main
- Virole acier nickelé
- Manche bois naturel poncé

Taille	Sortie Fibres	Ø	Réf.	Prix
16	68 mm	55 mm	707514	3



## Goupillon Soie blanche

### Détails techniques

- Soies blanches
- Longueur poilée 20 cm
- Tige fil acier galvanisé torsadé
- Manche bois

Ø	Réf.	Prix
60 mm	726000	1



## Brosse guipon Soies

### Détails techniques

- Fibres en soies grises extra
- Virole cercle en acier nickelé
- Tube acier zingué
- Tige filetée + écrou à oreilles

Ø	Sortie Fibres	Réf.	Prix
50 mm	67 mm	1308500	3



## Support guipon

### Détails techniques

- Tube zingué coudé

Ø	Réf.	Prix
24 mm	1908500	1



## Brosse angulaire Aquasilver

**SPÉCIALE PEINTURE ACRYLIQUE**

- Excellente résilience - Grand confort d'utilisation

**Détails techniques**

- Mélange 100% synthétique
- Virole Inox
- Manche bois verni ergonomique
- **Série épaisse**
- **Tirure longue et souple**

Taille	Sortie Fibres	Épaisseur	Réf.	📦	Prix
<b>Manche court</b>					
50	59 mm	15 mm	<b>291050</b>	6	
<b>Manche long</b>					
50	59 mm	15 mm	<b>292050</b>	6	
75	73 mm	18 mm	<b>292075</b>	6	



## Brosse décoration

**Détails techniques**

- Fibres synthétiques
- Virole fer blanc
- Manche bois naturel poncé

Taille	Sortie Fibres	Épaisseur	Réf.	📦	Prix
70	57 mm	10 mm	<b>232070</b>	6	
100	57 mm	11 mm	<b>232100</b>	6	

**NOUVEAUTÉ**

## Brosse déco à patine

**Détails techniques**

- Fibres soies de Chine
- Montage mécanique
- Semelle bois 235 x 60 mm
- 6 Rang

Sortie Fibres	Dimensions	Réf.	📦	Prix
65 mm	235 x 60 mm	<b>219000</b>	1	



## Brosse à tableau plate

**Détails techniques**

- Fibres soies blanches
- Virole fer blanc
- Manche bois verni

Taille	Réf.	📦	Prix
4	<b>408004</b>	6	
6	<b>408006</b>	6	
8	<b>408008</b>	6	
10	<b>408010</b>	6	

Taille	Réf.	📦	Prix
12	<b>408012</b>	6	
14	<b>408014</b>	6	
16	<b>408016</b>	6	



## Brosse à tableau ronde

**Détails techniques**

- Fibres soies blanches
- Virole fer blanc
- Manche bois verni

Taille	Réf.	📦	Prix
2	<b>409002</b>	6	
4	<b>409004</b>	6	
6	<b>409006</b>	6	
8	<b>409008</b>	6	

Taille	Réf.	📦	Prix
10	<b>409010</b>	6	
12	<b>409012</b>	6	
14	<b>409014</b>	6	
16	<b>409016</b>	6	



## Présentoir pinceaux fins/raccords

**Détails techniques**

Inclus :

- 12 brosses plates N° 2, 4, 6, 8, 10, 12, 14 et 18
- + 12 brosses rondes N° 2, 4, 6, 8, 10, 12, 14 et 16
- + 12 brosses raccords N° 6, 8, 10, 12, 14 et 16
- + 12 brosses tableaux aquarelles N° 4, 6, 8, 10, 12 et 14.

Réf.	📦	Prix
<b>80365</b>	1	
<b>Présentoir vide pinceaux fins/raccords</b>		
<b>2163000</b>	1	







## ROULEAUX

### LAQUES, PEINTURES DÉCORATIVES ET TRAITE- MENT DU BOIS . . . . . 100 à 113

Mousse Travaux courants . . . . .	100
Laqueur Mousse . . . . .	100
Laqueur mousse floquée HD . . .	101
Laqueur mousse floquée . . . . .	101
Laqueur anti-trace . . . . .	102
Laqueur Synthétique . . . . .	102
Laqueur velours . . . . .	103
Texturé Ras . . . . .	104
AquaLiss'6 et 9 . . . . .	104
Microliss'HD 6 . . . . .	105
MicroLiss' 6 . . . . .	105
POLYGOLD 9 . . . . .	106
Travaux courants . . . . .	106
Polyester Court & Long . . . . .	106

### PEINTURES MURS & PLAFONDS . . . . . 107 à 113

Antigoutte Méché . . . . .	107
POLYGOLD 12 . . . . .	108
TechniFibre'PA 12 . . . . .	108
Antigoutte Extra . . . . .	109
AquaLiss'13 . . . . .	110
Acrylique Antigoutte . . . . .	110
Texturé Court . . . . .	111
Microliss'HD 12 . . . . .	112
MicroLiss'10 . . . . .	112
MicroLiss'14 . . . . .	113
MicroLiss' 18 . . . . .	113

### PEINTURES & REVÊTEMENTS FAÇADES . . . . . 114 à 115

Façade méché . . . . .	114
Texturé Long . . . . .	114
TechniFibre'PA 18 . . . . .	114
Façade méché Haute résistance . . . . .	115
Façade'HR 24 . . . . .	115
Façade méché Souple . . . . .	115

### ROULEAUX DE CHANTIER . . . . . 116 à 117

### ROULEAUX SPÉCIAL SOLS . . . . . 118 à 119

### ACCESSOIRES DÉCORATIFS . . . . . 120



# GRANDES PERFORMANCES TECHNIQUES



Le montage thermofusion bord retourné et biseauté, supprime le phénomène d'arrachement et les bavures de peinture aux extrémités du rouleau.

**Tissu de qualité**  
pour gagner du temps  
en application.  
Finition broyée.

**Cône de guidage**  
facilite le centrage  
de la monture.

**Bague composite  
résistante**  
avec forte adhérence  
et mémoire de formes.

**Ergots  
anti-arrachement**

**Centrage de la monture**  
limite le frottement  
et l'encrassement.

**Flasque polypropylène  
ultra-résistante incurvée**  
pour éviter les traces.

**Bec de retenue**  
positionne le pouce et facilite  
la pose bord de seau.

**Tissu retourné sur tube**  
pour une très forte  
résistance à l'arrachement  
et évite les traces latérales.

**Poignée technique bi-matière**  
pour une bonne prise en main.

**Bords retournés  
et biseautés**  
évitent l'excès  
de peinture  
sur les côtés  
du rouleau.



# DIFFÉRENTS TYPES DE TISSUS

Notre expérience et notre savoir-faire nous permettent de développer des tissus en adéquation avec l'évolution des peintures proposées sur le réseau professionnel.

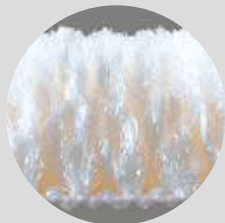

## Polyamide tissé

- Tissu 100% Polyamide. Fibres tissées
- Recommandé pour toutes peintures, phases solvants ou aqueuses
- Idéal pour usages intensifs
- Très résistant à l'usure
- Stabilité des fibres, ne se rétractent pas
- Excellent pouvoir absorbant et couvrant
- Répartition uniforme de la peinture
- Pas de perte de fibres



## Polyamide texturé

- Tissu 100% Polyamide. Fibres frisées
- Recommandé pour peintures et revêtements acryliques garnissant ainsi que pour résines époxy et peintures bi-composants
- Idéal pour usages intensifs
- Extrême résistance à l'usure
- Excellente restitution de la peinture
- Haut pouvoir garnissant
- Pas de perte de fibres



## Polyester tissé

- Tissu 100% polyester, fibres tissées
- Recommandé pour peinture acrylique
- Très haut pouvoir absorbant
- Forte résistance des fibres à l'abrasion
- Pas de perte de fibres



## Microfibre HD

- Tissu microfibre polyester haute densité
- Recommandé pour peinture en phase aqueuse
- Très haut pouvoir absorbant
- Ne coule pas
- Pas de perte de fibres



## Technifibre'PA

- Traitement hydrophobe des fibres
- Accélère la restitution de la peinture
- Améliore la résistance et la stabilité des fibres
- Facilite le nettoyage



## Polyamide méché

- Tissu 100% Polyamide. Fibres torsadées
- Recommandé pour toutes peintures, phases solvants ou aqueuses.
- Idéal pour usages intensifs
- Très résistant à l'usure
- Stabilité des fibres, ne se rétractent pas
- Excellent pouvoir absorbant et couvrant
- Répartition uniforme de la peinture

# CONSERVER VOS BROSSES ET ROULEAUX

## ParfaitBox<sup>®</sup> v2



Des accessoires pour conserver nos rouleaux et réduire le nettoyage

Conservateur de rouleaux, la solution rapide et efficace pour conserver notre rouleau pendant plusieurs jours

Transportable, étanche et compacte : la Parfaitbox vous accompagne sur les chantiers en se clipsant à la servante ref. 3760000

PLUS  
D'INFOS  
P. 130

NOUVEAU

OP  
PROCESS

PRÉPARATION

FINITION  
BROSSES & ROULEAUX

# À CHAQUE PEINTURE, SON ROULEAU !

- Préconisé
- Convient
- Ne convient pas
- Peinture acrylique
- Peinture phase solvant
- Peinture biosourcée

**TYPES DE PEINTURES**

PEINTURES MURS & PLAFONDS						
COV 2007/2010			COV 007/2010			
MATE	SATINÉE	VELOURS	BIOSOURCÉE	MATE	SATINÉE	VELOURS

**FINITIONS**
**SURFACES LISSES**  
**FIBRES RASES**

**PAGE**

	<b>LAQUEUR MOUSSE</b>	Anti-trace	100								
	<b>LAQUEUR MOUSSE FLOQUÉE HD</b>	Excellent pouvoir couvrant et absorbant - Anti-trace	100								
	<b>LAQUEUR ANTI-TRACE</b>	Excellent pouvoir couvrant et absorbant - Sans perte de fibres.	102								
	<b>LAQUEUR VELOURS</b>	-	103								
	<b>TEXTURÉ RAS</b>	Garnissant et résistant - Sans perte de fibres	104								
	<b>AQUALISS'9</b>	Antigoutte - Sans perte de fibres.	104								
	<b>MICROLISS'HD 6</b>	Forte opacité et confort d'utilisation - Haut pouvoir couvrant Sans perte de fibres.	105								
	<b>LAQUEUR MICRO-LISS'6</b>	Bonne opacité - Pas de perte de fibres	105								
	<b>POLYGOLD 9 ANTIGOUTTE</b>	Garnissant - Sans perte de fibre. Excellent pouvoir absorbant et couvrant. Très résistant à l'usure.	106								

**SURFACES RÉGULIÈRES**  
**FIBRES COURTES**

	<b>POLYGOLD 12 SUPER ANTIGOUTTE</b>	Anti-projection - Fort pouvoir couvrant - Sans perte de fibres.	108								
	<b>ANTIGOUTTE EXTRA TRADITION</b>	Anti-projection - Bonne couverture	109								
	<b>TECHNIFIBRE PA 12</b>	Anti-projection - Bonne couverture	108								
	<b>ANTIGOUTTE AQUA-LISS'13</b>	Anti-projection - Fort pouvoir couvrant - Très grand confort d'utilisation - Pas de perte de fibres	110								
	<b>TEXTURÉ COURT</b>	Très garnissant et très résistant - Grain très serré	111								
	<b>MICROLISS'HD 12</b>	Fort pouvoir couvrant et garnissant - Grand confort d'utilisation - Finition soignée	112								
	<b>ANTIGOUTTE MICROLISS'10</b>	Haut pouvoir absorbant et couvrant	112								
	<b>OPACIFIANT MICROLISS'14</b>	Garnissant et résistant - Monocouche sur fibres et tissus de verre. Spécial impressions et fixateurs	113								

**SURFACES IRRÉGULIÈRES**  
**FIBRES LONGUES**

	<b>FAÇADE MÉCHÉ</b>	Très absorbant et très couvrant	114								
	<b>FAÇADE MÉCHÉ HAUTE RÉSISTANCE</b>	Très absorbant et très couvrant	115								
	<b>FAÇADE HR 24</b>	Très absorbant et très couvrant	115								
	<b>FAÇADE MÉCHÉ SOUPLE</b>	Très absorbant et couvrant - Importante charge de peinture	115								
	<b>FAÇADE TEXTURÉ LONG</b>	Pour revêtement semi-épais à très épais. Garnissant et résistant - Haut pouvoir couvrant.	114								
	<b>TECHNIFIBRE PA 18</b>	Support irrégulier	114								



LAQUES, PEINTURES DÉCORATIVES				IMPRES- SIONS FIXA- TEURS	PEINTURES EXTÉRIEURES IMPERMÉABLES ET SILOXANES			TRAITEMENT DU BOIS		PEINTURES DE SOL		PEINTURES MARINES		MÉTAUX
BRILLANTES		MATES & SATINÉES			FILM MINCE	REJET. ÉPAIS SEMI-ÉPAIS	PLIOLITES	LASURES	VERNIS VITRIFICATEUR	MINCES	SEMI-ÉPAIS	ANTI FOLLING	GELCOAT	
BRILLANTES	MATES & SATINÉES	BRILLANTES	MATES & SATINÉES		FILM MINCE	REJET. ÉPAIS SEMI-ÉPAIS	PLIOLITES	LASURES	VERNIS VITRIFICATEUR	MINCES	SEMI-ÉPAIS	ANTI FOLLING	GELCOAT	

✓	•	✓	•					•					
✓	•	✓	•					•					
✓	✓	•	•					✓					
		✓	✓					✓					
	✓		•					•		✓		✓	
	✓		•					•		•			
✓	✓		•				•	•					
✓	✓		•				•	•					
	•		✓					•		•			✓

										•	•		
										•	•		
										•	•		
										•	•		
									•	✓	•	✓	✓
								✓	✓		•		
	•		•					✓	✓		•		

					✓	•	✓						
					✓	•	✓						
					✓	•	✓						
					✓	•	✓						
					•	✓				✓			
					✓	•							

# Laques, Peintures décoratives et Traitement du bois

**LE CONSEIL DE L'OUTIL PARFAIT**

SURFACES LISSES MOUSSE					TRAITEMENT DU BOIS		FINITION TENDUE
	BRILLANTES	MATES & SATINEES	BRILLANTES	MATES & SATINEES	LASURES	VERNIS VITRIFICATEUR	
	✓	●	✓	●		●	

Préconisé   
 Convient   
 Ne convient pas   
 Peinture acrylique   
 Peinture phase solvant

PRÉPARATION

 FINITION  
BROSSES & ROULEAUX

OUTILLAGE DU PEINTRE ET PLAQUISTE

## Mousse Travaux courants

**Détails techniques**

- Mousse polyester 2 Bords droits
- **Densité moyenne**

**Mini-manchon**

Taille	Réf.	Pack		Prix
50 mm	<b>4875005</b>	Boîte de 20	1	
110 mm	<b>4875510</b>	Boîte de 10	1	
110 mm	<b>7875110</b>	Sachet de 2	10	

**Manchon**

Taille	Réf.		Prix
180 mm	<b>876180</b>	6	



## Laqueur mousse

**ANTI-TRACE**
**Détails techniques**

- Mousse polyester 2 Bords arrondis
- **Haute densité**

**Mini-manchon**

Taille	Réf.	Pack		Prix
110 mm	<b>4879510</b>	Boîte de 10	1	

**Manchon**

Taille	Réf.		Prix
180 mm	<b>875180</b>	6	



# Laques, Peintures décoratives et Traitement du bois

## LE CONSEIL DE L'OUTIL PARFAIT

SURFACES LISSES MOUSSE					<b>TRAITEMENT DU BOIS</b>		<b>FINITION TENDUE</b>
	BRILLANTES	MATES & SATINEES	BRILLANTES	MATES & SATINEES	LASURES	VERNIS VITRIFICATEUR	
	✓	●	✓	●		●	

Préconisé   
 Convient   
 Ne convient pas   
 Peinture acrylique   
 Peinture phase solvant

## Laqueur mousse floquée HD

EXCELLENT POUVOIR COUVRANT ET ABSORBANT  
- Anti-trace

### Détails techniques

- Mousse floquée Bords arrondis
- Haute densité

### Mini-manchon

Taille	Réf.	Pack		Prix
110 mm	4877110	Boîte de 10	1	
110 mm	7611110	Sachet de 2	10	

### Manchon

Taille	Réf.		Prix
180 mm	860180	6	

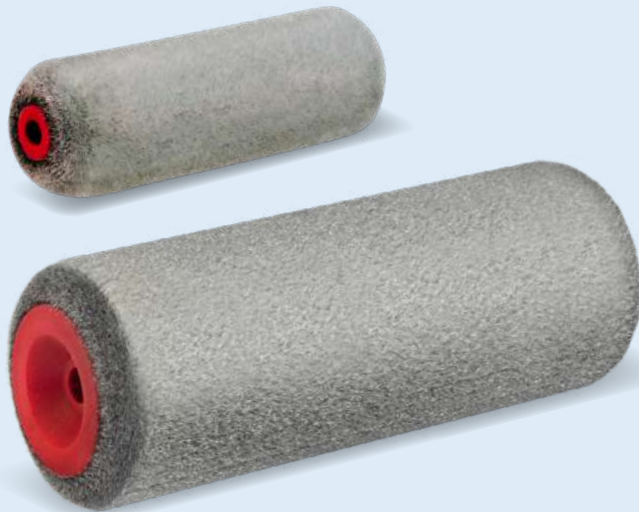

## Laqueur mousse floquée

ANTI-TRACE  
Bords arrondis anti-trace

### Détails techniques

- Mousse floquée 2 Bords arrondis
- Densité moyenne

### Mini-manchon

Taille	Réf.	Pack		Prix
70 mm	4679007	Boîte de 20	1	
110 mm	4679510	Boîte de 10	1	
110 mm	7679110	Sachet de 2	10	
150 mm	4679550	Boîte de 10	1	

### Manchon

Taille	Réf.		Prix
180 mm	975580	6	





# Laques, Peintures décoratives et Traitement du bois

**LE CONSEIL DE L'OUTIL PARFAIT**

SURFACES LISSES FIBRES RASES					<b>TRAITEMENT DU BOIS</b>		<b>FINITION TENDUE</b>
	BRILLANTES	MATES & SATINEES	BRILLANTES	MATES & SATINEES	LASURES	VERNIS NITRIFICATEUR	
	✓	✓	●	●		✓	

Préconisé   
 Convient   
 Ne convient pas   
 Peinture acrylique   
 Peinture phase solvant

## Laqueur Anti-trace

EXCELLENT POUVOIR COUVRANT ET ABSORBANT  
- SANS PERTE DE FIBRES

**Détails techniques**

- Polyester tissé 4 mm, bords biseautés
- Haute densité

**Mini-manchon**

Taille	Réf.	Pack		Prix
50 mm	4862050	Boîte de 20	1	
110 mm	4862110	Boîte de 10	1	
110 mm	7862110	Sachet de 2	10	

**Mini-manchon**  
 Gros diamètre (30 mm)

Taille	Réf.	Pack		Prix
Ø30-110 mm	4944110	Boîte de 10	1	
120 mm	3252120	A l'unité	10	
150 mm	3252150	A l'unité	10	

**Manchon**

Taille	Réf.		Prix
180 mm	862180	6	



## Laqueur Synthétique

**Détails techniques**

- Polyacrylique 4 mm

**Mini-manchon**

Taille	Réf.	Pack		Prix
110 mm	4925510	Boîte de 10	1	



# Laques, Peintures décoratives et Traitement du bois

## LE CONSEIL DE L'OUTIL PARFAIT

SURFACES LISSES FIBRES RASES					<b>TRAITEMENT DU BOIS</b>		FINITION TENDUE
	BRILLANTES	MATES & SATINEES	BRILLANTES	MATES & SATINEES	LASURES	VERNIS NITRIFICATEUR	
			✓	✓		✓	

Préconisé   
 Convient   
 Ne convient pas   
 Peinture acrylique   
 Peinture phase solvant

## Laqueur velours

### Détails techniques

- Pure laine 4 mm

### Mini-manchon

Taille	Réf.	Pack		Prix
50 mm	4550050	Boîte de 20	1	
110 mm	4550510	Boîte de 10	1	
110 mm	7550110	Sachet de 2	10	
150 mm	4550550	Boîte de 10	1	

### Mini-manchon

Gros diamètre (30 mm)

Taille	Réf.	Pack		Prix
Ø30 - 110 mm	4923510	Boîte de 10	1	

### Manchon

Taille	Réf.		Prix
180 mm	976580	6	

### Rouleau complet

Manche polypro

Taille	Réf.		Prix
180 mm	2976580	1	



## PENSEZ-Y !

CAMION 7L AVEC RECHARGE  
REF. 2684

P. 126



# Laques, Peintures décoratives et Traitement du bois

**LE CONSEIL DE L'OUTIL PARFAIT**

SURFACES LISSES FIBRES RASES	Peinture acrylique			Peinture phase solvant		TRAITEMENT DU BOIS	PEINTURES DE SOL	PEINTURES MARINES	FINITION SEMI-TENDUE
	BRILLANTES	SATINÉE	MATES	SATINÉES	MATES				
Laques, Peintures décoratives		✓	✓	●	●	●	●	✓	
Peintures Murs & Plafonds		✓		●					

✓ Préconisé   
 ● Convient   
 □ Ne convient pas   
 Peinture acrylique   
 Peinture phase solvant

## Texturé Ras

**GARNISSANT ET RÉSISTANT - SANS PERTE DE FIBRES**
**Détails techniques**

- Polyamide texturé 7 mm

**Mini-manchon**

Taille	Réf.	Pack		Prix
110 mm	4947110	Boîte de 10	1	
110 mm	7647110	Sachet de 2	10	

**Manchon**

Taille	Réf.		Prix
180 mm	857180	6	
250 mm	857250	6	

Bords biseautés



## AquaLiss'6

**HAUT POUVOIR OPACIFIANT - SANS PERTE DE FIBRES**
**Détails techniques**

- Polyester tissé 6 mm

**Mini-manchon**

Taille	Réf.	Pack		Prix
110 mm	4684110	Boîte de 10	1	
110 mm	7684110	Sachet de 2	10	

**Manchon**

Taille	Réf.		Prix
180 mm	684180	6	

Bords retournés et biseautés



## AquaLiss'9

**ANTIGOUTTE - SANS PERTE DE FIBRES**
**Détails techniques**

- Polyester tissé 9 mm

**Mini-manchon**

Taille	Réf.	Pack		Prix
110 mm	4889110	Boîte de 10	1	

**Manchon**

Taille	Réf.		Prix
180 mm	889180	6	
250 mm	889250	6	

Bords retournés et biseautés

 RETROUVEZ  
 NOTRE GAMME  
 AQUALISS'13

**P. 110**



# Laques, Peintures décoratives et Traitement du bois

## LE CONSEIL DE L'OUTIL PARFAIT

SURFACES LISSES FIBRES RASES	Peinture acrylique				Peinture phase solvant			TRAITEMENT DU BOIS		FINITION SEM-TENDUE
	BRILLANTES	SATINÉES	MATES	VELOURS	BRILLANTES	SATINÉES	MATES	LASURES	VERMS VITRIFICATEUR	
Laques, Peintures décoratives	✓	✓	✓			●	●	●	●	
Peintures Murs & Plafonds		✓								

✓ Préconisé    ● Convient    □ Ne convient pas    Peinture acrylique    Peinture phase solvant

## MicroLiss'HD 6

**FORTE OPACITÉ ET CONFORT D'UTILISATION**  
- Haut pouvoir couvrant - Sans perte de fibres

### Détails techniques

- Microfibre Polyester tissé 6 mm
- Haute densité

### Mini-manchon

Taille	Réf.	Pack	Unité	Prix
50 mm	4932050	Boîte de 20	1	
110 mm	4932110	Boîte de 10	1	
110 mm	4932115	Boîte de 5	1	
110 mm	7932110	Sachet de 2	10	

### Mini-manchon

Gros diamètre (30 mm)

Taille	Réf.	Pack	Unité	Prix
Ø30 - 110 mm	3934110	Sachet de 1	10	

### Manchon

Taille	Réf.	Unité	Prix
180 mm	880180	6	
250 mm	880250	6	

Bords retournés et biseautés



RETROUVEZ  
NOTRE GAMME  
MICROLISS'HD 12  
P. 112

## Laqueur MicroLiss'6

**BONNE OPACITÉ**  
- Pas de perte de fibres

### Détails techniques

- Microfibre Polyester tissé 6 mm

### Mini-manchon

Taille	Réf.	Pack	Unité	Prix
110 mm	4553510	Boîte de 10	1	
110 mm	7553110	Sachet de 2	10	

### Mini-manchon

Gros diamètre (30 mm)

Taille	Réf.	Pack	Unité	Prix
Ø30 - 110 mm	4941110	Boîte de 10	1	

### Manchon

Taille	Réf.	Unité	Prix
180 mm	984180	6	
220 mm	984220	6	



# Laques, Peintures décoratives et Traitement du bois

**LE CONSEIL DE L'OUTIL PARFAIT**

SURFACES LISSES FIBRES RASES	Eau			Solvant			TRAITEMENT DU BOIS		MÉTAL	FINITION SEMI-TENDUE
	BRILLANTES	SATINÉES	MATES	BRILLANTES	SATINÉES	MATES	LASURES	VERNIS VITRIFICATEUR		
Laques, Peintures décoratives		●	●		✓	✓		●	✓	
Peintures Murs & Plafonds		✓	●		✓	●				

✓ Préconisé    ● Convient     Ne convient pas    🔹 Peinture acrylique    🔸 Peinture phase solvant

## POLYGOLD 9 Antigoutte

**GARNISSANT - SANS PERTE DE FIBRES**

- Excellent pouvoir absorbant et couvrant
- Très résistant à l'usure

**Détails techniques**

- Polyamide 9 mm, Fil continu
- Bords retournés et biseautés

**Manchon**

Taille	Réf.	📦	Prix
180 mm	<b>882180</b>	6	



Bords retournés et biseautés

RETROUVEZ NOTRE GAMME POLYGOLD 12

P. 108

## Antigoutte ras Travaux courants

**BONNE COUVERTURE**

- Anti-projection

**Détails techniques**

- Polyamide 6 mm
- Bords biseautés

**Manchon**

Taille	Réf.	📦	Prix
80 mm	<b>968080</b>	6	
180 mm	<b>968580</b>	6	
250 mm	<b>968550</b>	6	

Bords biseautés



# Impressions & fixateurs

**LE CONSEIL DE L'OUTIL PARFAIT**

SURFACES RÉGULIÈRES	IMPRESSIONS / SOUS COUCHES / FIXATEURS
	✓

## Polyester Court

**SUPPORT RÉGULIER**
**Détails techniques**

- Polyester tricoté 12 mm

**Manchon**

Taille	Réf.	📦	Prix
80 mm	<b>969080</b>	6	
180 mm	<b>969580</b>	6	
250 mm	<b>969550</b>	6	

**Rouleau complet**  
 Manche polypro

180 mm	<b>2969580</b>	1	
--------	----------------	---	--

## Polyester Long

**SUPPORTS IRRÉGULIERS**
**Détails techniques**

- Polyester tricoté 18 mm

**Manchon**

Taille	Réf.	📦	Prix
80 mm	<b>970080</b>	6	
180 mm	<b>970580</b>	6	
250 mm	<b>970550</b>	6	



**LE CONSEIL DE L'OUTIL PARFAIT**

SURFACES RÉGULIÈRES FIBRES COURTES	PEINTURES LIQUIDES		PEINTURES DE SOL		PEINTURES MARINES		FINITION POCHÉE		
	MATES	SATINÉES	MATES	SATINÉES	MINCES	SEMI ÉPES		ANTI FOLLING	GELCOAT
	●	●	✓	●		●			

✓ Préconisé    ● Convient    □ Ne convient pas   
 Peinture acrylique   
 Peinture phase solvant

## Antigoutte Méché court

**BON POUVOIR ABSORBANT ET COUVRANT**
**Détails techniques**

- Polyamide méché 12 mm
- Bords retournés et biseautés

**Manchon**

Taille	Réf.		Prix
180 mm	<b>794580</b>	6	



## Antigoutte Méché

**FORT POUVOIR ABSORBANT ET COUVRANT**

- Sans perte de fibres

**Détails techniques**

- Polyamide tissé 14 mm
- Bords retournés et biseautés

**Manchon**

Taille	Réf.		Prix
180 mm	<b>870580</b>	6	



## Parfait Box<sup>®</sup> v2

### BOÎTE DE RANGEMENT ÉTANCHE NOUVELLE GÉNÉRATION

Cette **boîte de rangement étanche** vous permettra de conserver à l'abri de l'air, vos brosses et rouleaux après utilisation, sans les nettoyer : **elle facilite leur utilisation après stockage !**

**P. 130**

Support de fixation à la paroi du véhicule inclus





**LE CONSEIL DE L'OUTIL PARFAIT**

<b>SURFACES RÉGULIÈRES FIBRES COURTES</b>								<b>PEINTURES DE SOL</b>		<b>PEINTURES MARINES</b>	
				MATES	SATINÉES	PEINTURE BIOSOURCÉE	MATES	SATINÉES	MINCES	SEMI ÉPAIS	ANTI FOLLING
				●	●	✓	✓	●	●	●	●

Préconisé   
 ● Convient   
 □ Ne convient pas   
 Peinture acrylique   
 Peinture phase solvant   
 Peinture biosourcée

## POLYGOLD 12 Super Antigoutte

**ANTI-PROJECTION - FORT POUVOIR COUVRANT**

- Sans perte de fibres

**Détails techniques**

- Polyamide Fil continu 12 mm

**Mini-manchon**

Taille	Réf.	Pack		Prix
110 mm	4933110	Boîte de 10	1	
110 mm	7933110	Sachet de 2	10	

**Manchon**

Taille	Réf.		Prix
180 mm	873180	6	
250 mm	873250	6	

Bords retournés et biseautés



## TechniFibre'PA 12

**FINITION ET OPACITÉ OPTIMISÉE**

 - Nettoyage facilité  
 - Anti-projection

**Détails techniques**

 - Polyamide revêtu  
 - Fil continu double tissage 12 mm  
 - Bords retournés et biseautés

**Mini-manchon**

Taille	Réf.	Pack		Prix
110 mm	4828110	Boîte de 10	1	
110 mm	7828110	Sachet de 2	10	

**Manchon**

Taille	Réf.		Prix
180 mm	828180	6	
250 mm	828250	6	

 RETROUVEZ  
 NOTRE GAMME  
 TECHNIFIBRE'PA 18

**P. 114**

## TISSU TECHNIFIBRE'PA 12

 - Préconisé pour peintures allégées et biosourcées.  
 - Toutes peintures mates, satinées, velours en phase aqueuse et solvantée  
 - Nettoyage facile

 - La nouvelle technique de tissage permet d'augmenter de la réserve de peinture et de la charge du manchon  
 - Grand confort de glisse à l'application  
 - Le traitement hydrophobe des fibres accélère la restitution de la peinture

LE CONSEIL DE L'OUTIL PARFAIT

SURFACES RÉGULIÈRES FIBRES COURTES	PEINTURES LIQUIDES		PEINTURES DE SOL		PEINTURES MARINES		FINITION POCHÉE		
	MATES	SATINÉES	MATES	SATINÉES	MINCES	SEMI ÉPAIS		ANTI FOLLING	GELCOAT
	●	●	✓	●		●		●	

✓ Préconisé    ● Convient    □ Ne convient pas   
 Peinture acrylique   
 Peinture phase solvant

## Antigoutte Extra TRADITION

ANTI-PROJECTION - BONNE COUVERTURE

Détails techniques

- Polyamide tissé 12 mm

### Mini-manchon

Taille	Réf.	Pack	📦	Prix
50 mm	4991050	Boîte de 20	1	
110 mm	4991510	Boîte de 10	1	
110 mm	7991110	Sachet de 2	10	
150 mm	4991550	Boîte de 10	1	

### Mini-manchon Gros diamètre (30 mm)

Taille	Réf.	Pack	📦	Prix
Ø30 - 110 mm	4927510	Boîte de 10	1	

### Manchon

Taille	Réf.	📦	Prix
180 mm	974580	6	
250 mm	974550	6	

### Rouleau complet

Taille	Réf.	Manche	📦	Prix
180 mm	2974580	polypro	1	



## Antigoutte Extra

ANTI-PROJECTION - BONNE OPACITÉ

Détails techniques

- Polyamide tissé 12 mm
- Thermosoudé
- Bords retournés et biseautés

### Manchon

Taille	Réf.	📦	Prix
180 mm	866180	6	
220 mm	866220	6	
250 mm	866250	6	

Bords retournés et biseautés



**LE CONSEIL DE L'OUTIL PARFAIT**

SURFACES RÉGULIÈRES FIBRES COURTES						PEINTURES DE SOL		PEINTURES MARINES		FINITION POMMELÉE
		MATES	SATINÉES	MATES	SATINÉES	MINCES	SEMI ÉPAIS	ANTI FOLLING	GELCOAT	

Préconisé   
 Convient   
 Ne convient pas   
 Peinture acrylique   
 Peinture phase solvant

## Antigoutte Aqualiss'13

**ANTI-PROJECTION - FORT POUVOIR COUVRANT**

- Très grand confort d'utilisation
- Pas de perte de fibres

**Détails techniques**

- Polyester tissé 13 mm

**Mini-manchon**

Taille	Réf.	Pack		Prix
110 mm	4937110	Boîte de 10	1	
110 mm	7937110	Sachet de 2	10	

**Manchon**

Taille	Réf.		Prix
180 mm	871180	6	
220 mm	871220	6	
250 mm	871250	6	

 Bords retournés  
et biseautés

 RETROUVEZ  
NOTRE GAMME  
AQUALISS'9

**P. 104**

## Acrylique Antigoutte

**ANTI-PROJECTION**

- Bon pouvoir couvrant

**Détails techniques**

- Polyester tissé 13 mm

**Mini-manchon**

Taille	Réf.	Pack		Prix
110 mm	4946110	Boîte de 10	1	

**Mini-manchon**

Gros diamètre (30 mm)

Taille	Réf.	Pack		Prix
Ø30 - 110 mm	4945110	Boîte de 10	1	

**Manchon**

Taille	Réf.		Prix
180 mm	867180	6	

 Bords retournés  
et biseautés



**LE CONSEIL DE L'OUTIL PARFAIT**

<b>SURFACES RÉGULIÈRES</b> FIBRES COURTES					PEINTURES DE SOL		PEINTURES MARINES		FINITION POURMÊLÉE
	MATES	SATINÉES	MATES	SATINÉES	MINCES	SEMI ÉPAIS	ANTI FOLLING	GELCOAT	
	✓	✓			●		●	✓	
	✓	●	●	●	●	●	●	●	

✓ Préconisé    ● Convient    ● Ne convient pas    Peinture acrylique    Peinture phase solvant

PRÉPARATION

 FINITION  
BROSSES & ROULEAUX

OUTILLAGE DU PEINTRE ET PLAQUISTE

## Texturé Court

**TRÈS GARNISSANT ET TRÈS RÉSISTANT**

- Grain très serré

**Détails techniques**

- Polyamide texturé 12 mm

**Mini-manchon**

Taille	Réf.	Pack		Prix
110 mm	4920510	Boîte de 10	1	
110 mm	7920110	Sachet de 2	10	

**Mini-manchon**

Gros diamètre (30 mm)

Taille	Réf.	Pack		Prix
Ø30 - 110 mm	4552110	Boîte de 10	1	

**Manchon**

Taille	Réf.		Prix
180 mm	972580	6	
250 mm	972250	6	

**Rouleau complet**

Taille	Réf.	Manche		Prix
180 mm	2972580	polypro	1	

Bords biseautés

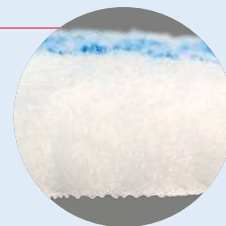

## MONTURE BI-MATIÈRE ALUMINIUM ULTRA-LÉGÈRE

REF. 2981580

- 50% plus légère
- Traitement RILSAN® haute performance
- Forme arrondie de la tige anti-coulures avec manchons fibres longues
- Perchable

Lutte contre les TMS

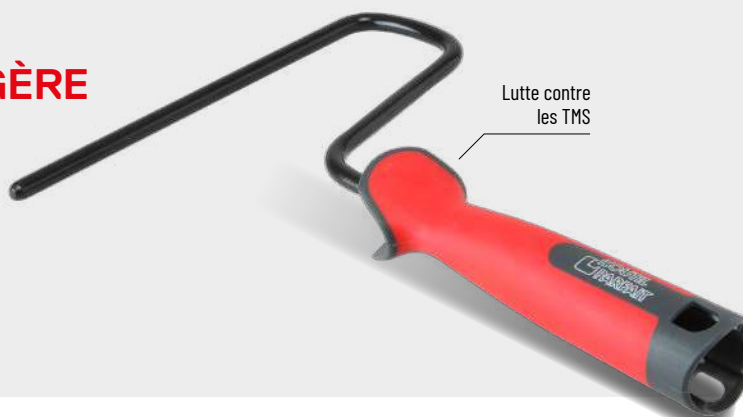

**LE CONSEIL DE L'OUTIL PARFAIT**

<b>SURFACES RÉGULIÈRES FIBRES COURTES</b>						<b>TRAITEMENT DU BOIS</b>		FINITION POMPEE
		MATES	SATIÉES	MATES	SATIÉES	LASURES	VERNIS VITRIFIQUEUR	
				Ne convient pas		Peinture acrylique		Peinture phase solvant

## MicroLiss'HD 12

**FORT POUVOIR COUVRANT ET GARNISSANT**  
- Grand confort d'utilisation - Finition soignée

**Détails techniques**

- Microfibre polyester 12 mm
- Haute densité - Bords retournés et biseautés

### Mini-manchon

Taille	Réf.	Pack	Boîte	Prix
110 mm	4935110	Boîte de 10	1	
110 mm	7935110	Sachet de 2	10	

### Mini-manchon

Gros diamètre (30 mm)

Taille	Réf.	Pack	Boîte	Prix
110 mm - Ø30	3933110	Sachet de 1	10	

### Manchon

Taille	Réf.	Boîte	Prix
180 mm	872180	6	
250 mm	872250	6	



Bords retournés et biseautés

RETROUVEZ NOTRE GAMME MICROLISS'HD 6  
**P. 105**

## Antigoutte MicroLiss'10

**HAUT POUVOIR ABSORBANT ET COUVRANT**

**Détails techniques**

- Microfibre polyester 10 mm

### Mini-manchon

Taille	Réf.	Pack	Boîte	Prix
50 mm	4994050	Boîte de 20	1	
110 mm	4994110	Boîte de 10	1	
110 mm	7994110	Sachet de 2	10	

### Mini-manchon

Gros diamètre (30 mm)

Taille	Réf.	Pack	Boîte	Prix
Ø30 - 110 mm	4942110	Boîte de 10	1	

### Manchon

Taille	Réf.	Boîte	Prix
180 mm	988180	6	
250 mm	988250	6	

### Rouleau complet

Manche polypro

Taille	Réf.	Boîte	Prix
180 mm	2988180	10	



Bords retournés et biseautés

## LE CONSEIL DE L'OUTIL PARFAIT

SURFACES RÉGULIÈRES FIBRES COURTES					FINITION POUVELÉE
	MATES	SATINÉES	MATES	SATINÉES	
	✓	●			

Préconisé   
 Convient   
 Ne convient pas   
 Peinture acrylique   
 Peinture phase solvant

## Opacifiant MicroLiss'14

### GARNISSANT ET RÉSISTANT

- Monocouche sur fibres et tissus de verre

#### Détails techniques

- Microfibre 14 mm

#### Mini-manchon

Taille	Réf.	Pack	Prix
110 mm	4554110	Boîte de 10	1

#### Mini-manchon

Gros diamètre (30 mm)

Taille	Réf.	Pack	Prix
Ø30 - 110 mm	4943110	Boîte de 10	1

#### Manchon

Taille	Réf.	Pack	Prix
180 mm	877180	6	

#### Rouleau complet

Manche polypro

Taille	Réf.	Pack	Prix
180 mm	2877180	10	



## Imprégnation MicroLiss'18

### SPÉCIAL IMPRESSIONS ET FIXATEURS

- Haut pouvoir absorbant

#### Détails techniques

- Microfibre 18 mm  
- Bords retournés

#### Manchon

Taille	Réf.	Pack	Prix
180 mm	878180	6	





**LE CONSEIL DE L'OUTIL PARFAIT**

<b>SURFACES IRRÉGULIÈRES</b> <b>FIBRES LONGUES</b>	<b>IMPERMÉABLES ET SILOXANES</b>			<b>FINITION STRUCTURÉE</b>
	FILMS MINCES	REVÊTEMENTS ÉPAIS & SEMI-ÉPAIS	 PLIOLITES	

Préconisé   
 Convient   
 Ne convient pas   
 Peinture acrylique   
 Peinture phase solvant

## Façade méché

**TRÈS ABSORBANT ET TRÈS COUVRANT**  
**Détails techniques**

Polyamide méché 18 mm

**Mini-manchon**

Gros diamètre (30 mm)

Taille	Réf.	Pack	Icon	Prix
Ø30 - 110 mm	<b>4940510</b>	Boîte de 10		1
Ø30 - 110 mm	<b>4940515</b>	Boîte de 5		1

**Manchon**

Taille	Réf.	Icon	Prix
180 mm	<b>973580</b>		6
220 mm	<b>973220</b>		6
250 mm	<b>973550</b>		6

**Rouleau complet**

Manche polypro

Taille	Réf.	Icon	Prix
180 mm	<b>2973580</b>		1



<b>SURFACES IRRÉGULIÈRES</b> <b>FIBRES LONGUES</b>	<b>IMPERMÉABLES ET SILOXANES</b>			<b>FINITION STRUCTURÉE</b>
	FILMS MINCES	REVÊTEMENTS ÉPAIS & SEMI-ÉPAIS	 PLIOLITES	

## Texturé Long

Garnissant et résistant - Haut pouvoir couvrant

**Détails techniques**

- Polyamide texturé 18 mm

**Manchon**

Taille	Réf.	Icon	Prix
180 mm	<b>868180</b>		6
250 mm	<b>868250</b>		6



## TechniFibre'PA 18

FINITION ET OPACITÉ OPTIMISÉES

**NOUVEAUTÉ**
**Détails techniques**

 - Polyamide revêtu  
 - Fil continu double tissage 18 mm

**Manchon**

Taille	Réf.	Icon	Prix
180 mm	<b>829180</b>		6
250 mm	<b>829250</b>		6

 RETROUVEZ  
 NOTRE GAMME  
 TECHNIFIBRE'PA 12  
**P. 108**

## LE CONSEIL DE L'OUTIL PARFAIT

SURFACES IRRÉGULIÈRES FIBRES LONGUES	IMPERMÉABLES ET SILOXANES			FINITION STRUCTURÉE	
	FILMS MINCES	REVÊTEMENTS ÉPAIS & SEMI-ÉPAIS	PLIOLITES		
	●	●	✓		
	Préconisé	● Convient	■ Ne convient pas	Peinture acrylique	Peinture phase solvant

## Façade méché Haute résistance

EXCELLENTE GLISSE & RÉPARTITION FACILE DU PRODUIT

### Détails techniques

- Polyamide méché torsadé 20 mm

### Manchon

Taille	Réf.		Prix
180 mm	869180	6	
250 mm	869250	6	



## Façade'HR 24

TRÈS GRANDE RÉSISTANCE À L'ABRASION

### Détails techniques

- Polyamide méché torsadé 24 mm, fil continu

### Manchon

Taille	Réf.		Prix
180 mm	965180	6	
250 mm	965250	6	



## TISSU POLYAMIDE MÉCHÉ TORSADÉ

- La technique du polyamide méché torsadé permet d'obtenir un **pouvoir garnissant** et une **épaisseur d'application constante**.
- La tenue et la qualité d'imprégnation de la mèche permet une **utilisation confortable sur tous supports**.
- Sa forte résistance à l'abrasion permet une **utilisation intensive sur supports irréguliers**.

## Façade méché Souple

TRÈS ABSORBANT ET TRÈS COUVRANT

### Détails techniques

- Polyamide méché 20 mm
- Monté sur mousse pour les surfaces très irrégulières

### Manchon

Taille	Réf.		Prix
180 mm	900580	6	



# Rouleaux Chantier

## Sous-couches, Impressions & Colles

SURFACES RÉGULIÈRES - TOUTES PEINTURES

### Rouleau complet

Manche polypro

- Fibres Polyester 12 mm
- Perçable

Taille	Réf.	📦	Prix
180 mm	<b>2961580</b>	10	

## Antigoutte Murs & Plafonds

SURFACES RÉGULIÈRES - TOUTES PEINTURES MATES ET SATINÉES

### Rouleau complet

Manche polypro

- Fibres Polyester 12 mm
- Perçable

Taille	Réf.	📦	Prix
180 mm	<b>2963580</b>	10	
250 mm	<b>2963550</b>	6	

### Manchon

- Boîte distributrice

Réf.	📦	Prix
<b>1273180</b>	24	

## Monocouche Murs & Plafonds

SURFACES RÉGULIÈRES - PEINTURES ACRYLIQUES MATES ET SATINÉES

### Rouleau complet

Manche polypro

- Fibres Polyester tissé 12 mm
- Perçable

Taille	Réf.	📦	Prix
180 mm	<b>2965180</b>	10	
250 mm	<b>2965250</b>	6	

### Manchon

- Boîte distributrice

Réf.	📦	Prix
<b>1279180</b>	24	

## Antigoutte Microfibre 9 mm

SURFACES RÉGULIÈRES - TOUTES PEINTURES MATES, VELOURS ET SATINÉES

### Rouleau complet

Manche polypro

- Microfibre polyester 9 mm
- Perçable

Taille	Réf.	📦	Prix
180 mm	<b>3887180</b>	10	

### Manchon

- Boîte distributrice

Réf.	📦	Prix
<b>887180</b>	24	

## Méché Façade

PEINTURES EXTÉRIEURES, PLIOLITES - FILM MINCE À SEMI ÉPAIS

### Rouleau complet

Manche polypro

- Polyacrylique méché 18 mm
- Perçable

Taille	Réf.	📦	Prix
180 mm	<b>2964580</b>	10	
250 mm	<b>2964550</b>	6	

### Manchon

- Boîte distributrice

Réf.	📦	Prix
<b>1277180</b>	24	

## Sous-couches & Impressions

SURFACES IRRÉGULIÈRES - TOUTES PEINTURES

### Rouleau complet

Manche polypro

- Fibres Polyester 18 mm
- Perçable

Taille	Réf.	📦	Prix
180 mm	<b>2960580</b>	10	

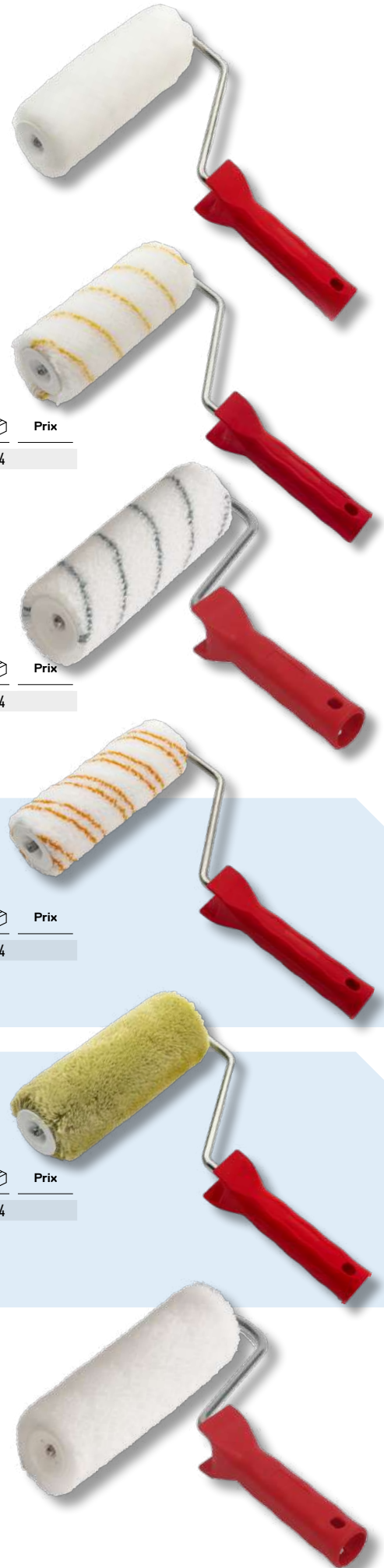



## Mousse Polyester



SURFACES LISSES ET PRÉPARÉES - TOUTES PEINTURES, LAQUES ET VERNIS

Détails techniques

- Mousse polyester 2 Bords droits
- Densité moyenne
- Perçable

Taille	Réf.	📦	Prix
180 mm	964580	10	

## Laqueur Velours



SURFACES LISSES - TOUTES PEINTURES BRILLANTES ET SATINÉES

Détails techniques

- Pure laine 4 mm
- Perçable

Taille	Réf.	📦	Prix
180 mm	963580	10	

## Antigoutte Court



SURFACES RÉGULIÈRES - TOUTES PEINTURES MATES ET SATINÉES

Détails techniques

- Polyester 12 mm
- Perçable

Taille	Réf.	📦	Prix
180 mm	946180	10	

## Travaux courants



SURFACES RÉGULIÈRES - PEINTURES ACRYLIQUES

Détails techniques

- Polyester 12 mm
- Perçable

Taille	Réf.	📦	Prix
180 mm	962580	10	

## Polyester Court



SURFACES RÉGULIÈRES - SOUS COUCHES, IMPRESSIONS

Détails techniques

- Polyester 12 mm
- Perçable

Taille	Réf.	📦	Prix
180 mm	961580	10	

## Polyester Long



SURFACES IRRÉGULIÈRES - SOUS COUCHES, IMPRESSIONS

Détails techniques

- Polyester 18 mm
- Perçable

Taille	Réf.	📦	Prix
180 mm	960580	10	

## Façade



SURFACES IRRÉGULIÈRES - PEINTURES EXTÉRIEURES, PLIOLITES

Détails techniques

- Polyacrylique 18 mm
- Perçable

Taille	Réf.	📦	Prix
180 mm	966180	10	





## TRADI'Sol

**SPÉCIAL PEINTURE DE SOL, RÉSINES & ÉPOXY - PHASE SOLVANT**
**Détails techniques**

	Taille	Réf.	📦	Prix
- Polyamide 12 mm	250 mm	1320550	6	
- Nouvelles flasques anti-frottement / anti-projection pour le manchon 500 mm	500 mm	1320500	6	



## MicroLiss'10

**SPÉCIAL PARQUET - VITRIFICATEURS, VERNIS & LASURES**
**- PHASE GLYCÉRO À L'EAU - FINITION SEMI-TENDUE**

- Haut pouvoir absorbant

**Détails techniques**

	Taille	Réf.	📦	Prix
- Microfibre polyester 10 mm	500 mm	1325500	6	



## MicroLiss'HD 12

**SPÉCIAL PEINTURE PHASE AQUEUSE SUR SURFACES LISSES**
**Détails techniques**

	Taille	Réf.	📦	Prix
- Microfibre polyester 12 mm	500 mm	872500	6	
- Haute densité				

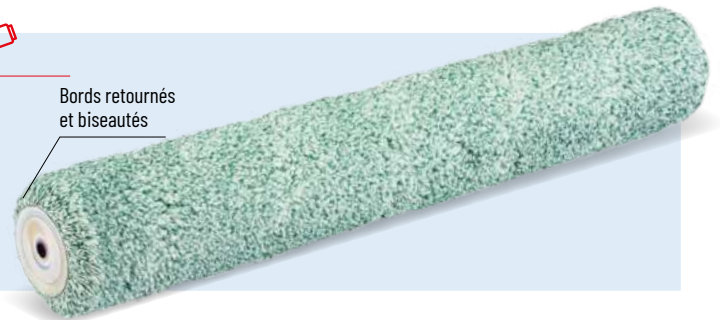

## Antigoutte AquaLiss'13

**SURFACES RÉGULIÈRES - PHASE AQUEUSE**
**- TRÈS GRAND CONFORT D'UTILISATION**

- Pas de perte de fibre
- Anti-projection
- Fort pouvoir couvrant

**Détails techniques**

	Taille	Réf.	📦	Prix
- Polyester tissé 13 mm	500 mm	871500	6	



## Texturé

**SPÉCIAL PEINTURE DE SOL BI-COMPOSANT - FINITION SEMI TENDUE**

- Grande résistance
- Haut pouvoir couvrant

**Détails techniques**

	Fibre	Taille	Réf.	📦	Prix
- Polyamide texturé	7 mm	500 mm	1322500	6	
	12 mm	500 mm	972500	6	
	18 mm	500 mm	868500	6	



Facilité de déplacement du bac avec la perche

Poignée de transport + maintien de la perche

**NOUVEAUTÉ**
**PARFAITBAC®**  
2717500

**P. 129**

## Débulleur Picots billes

### Détails techniques

	Taille	Réf.		Prix
- Pointes plastiques arrondies 11 mm	180 mm	1882180	1	
- Polypropylène injecté à billes	250 mm	1882250	1	
	500 mm	1882500	1	

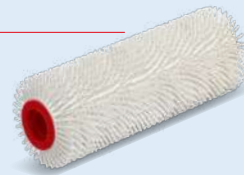

## Débulleur

### Détails techniques

	Taille	Réf.		Prix
- Manchon à vis	POIGNÉE POLYPRO			
- Pointes plastiques 11 mm	180 mm	1880580	1	
- Perçable	250 mm	1880550	1	



## Débulleur à capot

### Détails techniques

	Taille	Réf.		Prix
- Manchon à vis	250 mm	1881250	1	
- Pointes 11 mm	500 mm	1881500	1	
- Polypropylène injecté, résistant aux solvants				
- Poignée en aluminium				



## Monture sol Y

### MONTURE POUR ROULEAUX 500 MM

- Type marine

### Détails techniques

	Taille	Réf.		Prix
- Fil acier diamètre 8 mm	500 mm	1323500	1	
- Sans axe				
- Butée fixe				
- Poignée creuse en polypropylène perçable				



## Monture réglable

### POUR MANCHONS DE 300 À 500 MM

- Avec repère de centrage

### Détails techniques

	Taille	Réf.		Prix
- Poignée vissable	300-500 mm	1324000	1	
- Pas de vis ACME				
- Support en aluminium				
- Tige galvanisée Ø8				
- ÉcrouS en Inox				



**RETROUVEZ  
 NOTRE GAMME  
 DE PERCHES**

**P. 124 - 125**



## Manchon mousse Supports ondulés

TOUTES PEINTURES

Détails techniques	Taille	Réf.	Icone	Prix
- Mousse polyester	250 mm	698550	1	
- A vis				

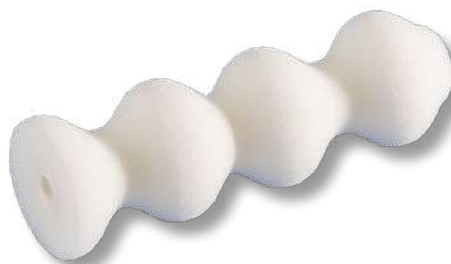

## Gant à peindre Polyester

MULTI-USAGE : NETTOYER ET LESSIVER LES MURS ET PLAFONDS OU APPLICATION TOUTES PEINTURES

- Doublure intérieure imperméable

Détails techniques	Taille	Réf.	Icone	Prix
- Polyester doublé avec longue manchette	200 mm	995500	1	



## Gant à peindre Laine

POUR TRAVAUX DE PEINTURE, VOLUTES, RADIATEUR, TUYAU, CHARPENTE MÉTALLIQUE

Détails techniques	Taille	Réf.	Icone	Prix
- Pur laine	200 mm	818500	1	
- Manchette élastique				



## Crépis fin

PETITES SURFACES IRRÉGULIÈRES, ACCÈS DIFFICILES  
- CRÉPIS DE DÉCORATION

Détails techniques	Taille	Réf.	Pack	Icone	Prix
- Mousse alvéolée	110 mm	4936510	Boîte de 10	1	
- Nid d'abeilles					



## Peigne déco Caoutchouc

IMITATION DU BOIS PAR RETRAIT DE PEINTURE

Détails techniques	Réf.	Icone	Prix
- Monobloc en caoutchouc	3319001	1	
- Largeur : 100 mm			

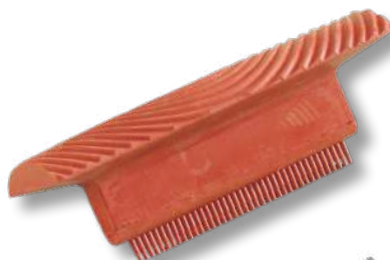

## Peigne déco Métal

EFFET BOIS

Détails techniques	Réf.	Icone	Prix
Pochette de 12 peignes :	318000	1	
- 4 largeurs de lame : 7, 10, 23 et 48 mm			
- 3 largeurs de dents par taille : 2, 3 et 4 mm			

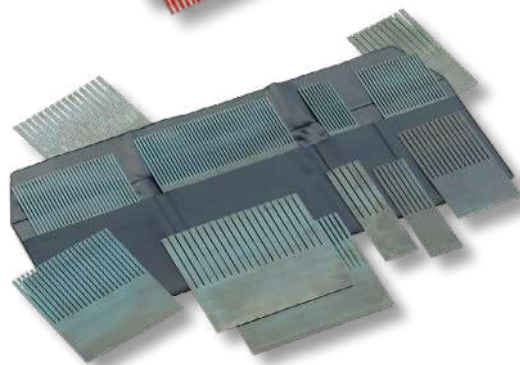





## ACCESSOIRES

Montures . . . . .	122 à 123
Perches . . . . .	124 à 125
Camions . . . . .	126 à 128
ParfaitBac® 500 . . . . .	129
ParfaitBox® V2 . . . . .	130
Autres accessoires . . . . .	131 à 132

# FINITION

## Monture OP Process®

**NOUVEAUTÉ**

RETROUVEZ  
LA PERCHE 1766  
ET LE COMPLÉMENT  
DE GAMME  
**P. 124**

**AMÉLIORE LA RIGIDITÉ DE L'ENSEMBLE  
PERCHE/MONTURE/ROULEAU**

- Excellent compromis entre légèreté et résistance

Détails techniques	Taille	Réf.	☐	Prix
- Monture à visser sur les perches OP Process®	40 mm	1770040	1	
- Référence 1766	80 mm	1770080	1	
- Pas de vis ACME	180 mm	1770180	1	
- Connecteur en matière technique PBT, chargé de billes de verre pour la résistance mécanique	220 mm	1770220	1	
	250 mm	1770250	1	
	<b>Monture réglable</b>			
	300-500 mm	1324000		

## Monture Ultra légère Bi-matière

**ALUMINIUM TRAITÉE ANTI-TRACE**

 - Système Clip Line - 50% plus légère - Forme anti-coulure  
- Perchable

Détails techniques	Taille	Réf.	☐	Prix
- Poignée creuse ergonomique bi-matière	180 mm	2981580	6	
- Tige Aluminium 8 mm revêtue de Rilsan®	250 mm	2981250	6	

## Monture Clip Bi-matière

**SYSTÈME RAPIDE SYSTÈME CLIP**

Détails techniques	Taille	Réf.	☐	Prix
- Poignée creuse ergonomique bi-matière	180 mm	2967180	6	
- Tige galva diamètre 8 mm	250 mm	2967250	6	
- Perchable				

## Monture Clip Polypro

**MONTAGE RAPIDE DES MANCHONS**

- Perchable

Détails techniques	Taille	Réf.	☐	Prix
- Poignée creuse ergonomique en polypropylène	80 mm	967080	6	
	180 mm	967580	6	
- Tige galva diamètre 8 mm	220 mm	967220	6	
	250 mm	967550	6	

## Monture Clip Bois

**SYSTÈME RAPIDE CLIP LINE**

Détails techniques	Taille	Réf.	☐	Prix
- Poignée bois verni	180 mm	1330580	6	
- Tige galva diamètre 8 mm				
- Bec de maintien				

## Monture Polypro à Vis

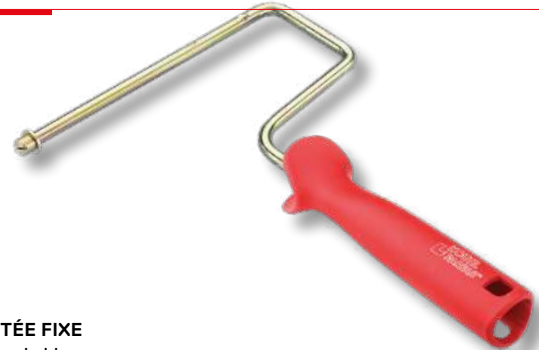
**BUTÉE FIXE**

- Perchable

Détails techniques	Taille	Réf.	☐	Prix
- Poignée creuse ergonomique en polypropylène	180 mm	675580	6	
	250 mm	675550	6	
- Tige zinguée bichromatée diamètre 8 mm				



## Monture Clip Polypro

### MONTAGE RAPIDE DES MANCHONS

- Perchable

#### Détails techniques

	Longueur	Réf.		Prix
- Poignée creuse ergonomique en polypropylène	19 cm	992019	6	
	29 cm	992529	6	
- Tige en fil galvanisé diamètre 6 mm	40 cm	992540	6	
	55 cm	992555	6	

- Longueur 19 cm pour manchons 50 mm  
- Longueur 29, 40 et 55 pour manchons 110 et 150 mm

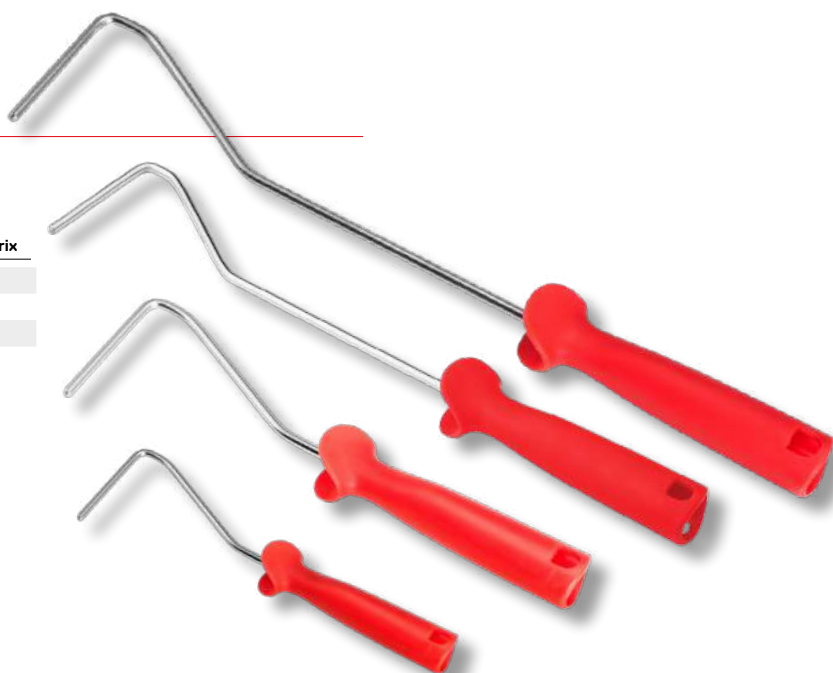

## Monture Clip

### MONTAGE RAPIDE DES MANCHONS

#### Détails techniques

	Taille	Réf.		Prix
- Poignée creuse ergonomique en polypropylène	150 mm	99201535	6	

- Tige en fil galvanisé diamètre 6 mm

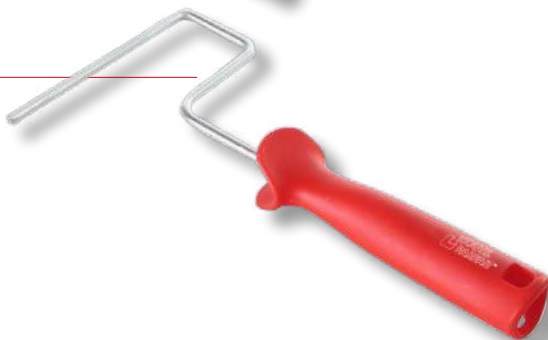

## Monture Clip Bi-matière

### MONTAGE RAPIDE DES MANCHONS

#### Détails techniques

	Longueur	Réf.		Prix
- Poignée creuse bi-matière	29 cm	2992029	6	
- Tige zinguée blanc 6 mm	40 cm	2992040	6	

- Perchable  
- Pour manchons 110 et 150 mm

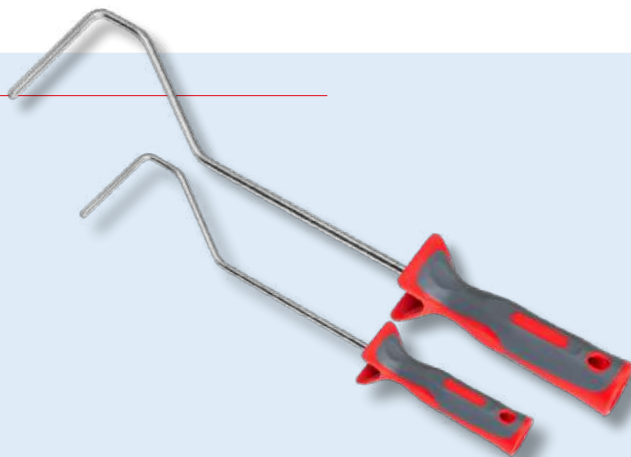

**VERSION  
PEINTRE**

1770      3348      3482      1324

1766  
**Une seule perche  
vissable pour  
utiliser tous  
les outils**

## Perche OP Process® Peintre

PERCHE TÉLESCOPIQUE AVEC EMBOUT AMOVIBLE (MÂLE/FEMELLE AVEC SYSTÈME DE FIXATION DES ERGOTS)

### Détails techniques

- Tubes en aluminium
- Système de blocage à came
- Tête de perche clipsable
- Embout universel amovible
- Poignée caoutchoutée

Taille	Réf.	📦	Prix
2 x 0.70 m	1480070	4	

## Perche OP Process® Multi-outil

ADAPTABLE À DE NOMBREUX OUTILS

- Permet une utilisation avec rouleaux, brosses, couteaux, grattoirs ...

### Détails techniques

- 2 brins en aluminium ultra légers
- Système de blocage par clapet
- Tête matière composite
- Ergots pour couteaux à enduire et décoffrage
- Système de fixation avec centreur de manche
- Modèle déposé

Taille	Réf.	📦	Prix
2 x 0.70 m	1348070	4	
2 x 1.00 m	1348100	4	
2 x 1.50 m	1348150	4	

ALU

## Perche OP Process®

### NOUVEAUTÉ

PERCHE TÉLESCOPIQUE PERSONNALISABLE SUIVANT LA NATURE DU CHANTIER

- Présentation du concept global en page 18

### Détails techniques

- Embout avec pas de vis Acmé
- Télescopique 2 brins
- Tubes en aluminium
- Poignée caoutchoutée
- Système de blocage à came de la perche

Taille	Réf.	📦	Prix
2 x 0.7 m	1766070	6	
2 x 1 m	1766100	6	

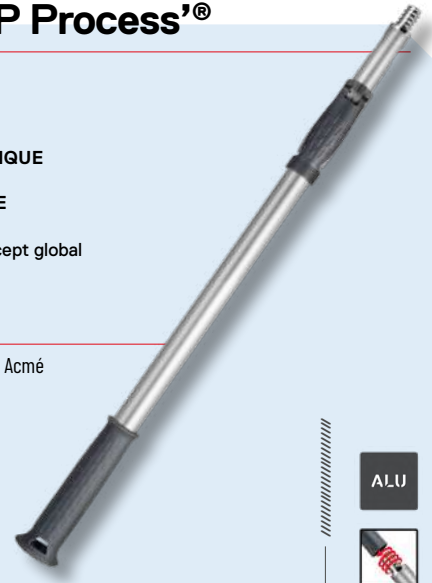

ALU

## Connecteur Monture

### NOUVEAUTÉ

CONNECTEUR UNIVERSEL POUR POIGNÉE CREUSE

### Détails techniques

- Tête de perche mâle
- Avec ergots de fixation anti-rotation

Réf.	📦	Prix
3480000	1	

## Connecteur Multi-outil

### NOUVEAUTÉ

CONNECTEUR POUR ROULEAUX, BROSSES, COUTEAUX, GRATTOIRS ...

### Détails techniques

- Tête de perche avec système de fixation multi-outil
- Centreur de manche
- Ergots anti rotation

Réf.	📦	Prix
3348000	1	



## Perche STOP&ROLL

PERCHE DU PEINTRE À DÉPLOIEMENT SYNCHRONISÉ  
- Blocage automatique



Détails techniques	Taille	Réf.	📦	Prix
- 3 brins en Aluminium	100 - 210 cm	1594200	6	
- 2 poignées Soft grip noires				
- Tête avec clips de maintien anti-rotation et anti-arrachement de la monture				

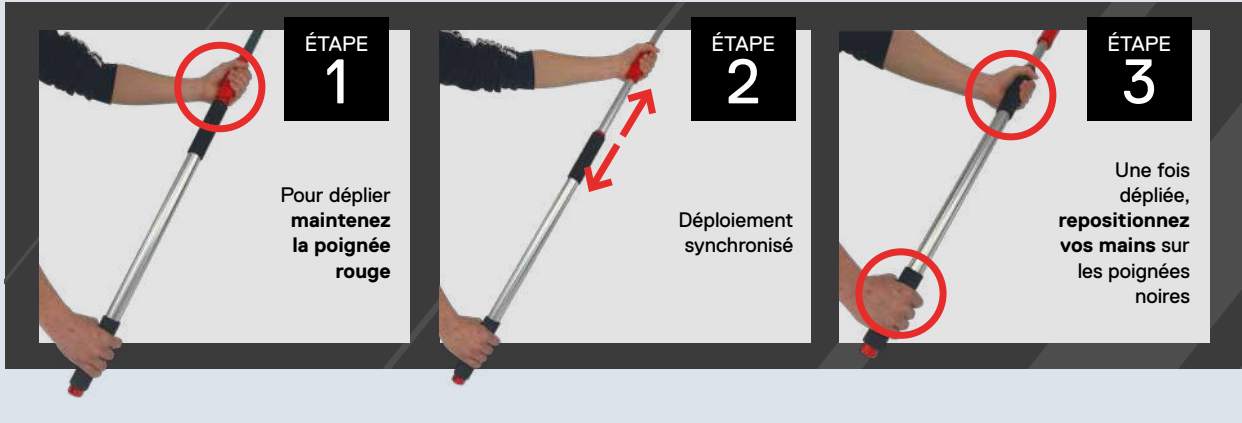

## Perche clipsable

PERCHE TÉLESCOPIQUE UNIVERSELLE POUR POIGNÉES CREUSES  
- Tête avec clips de maintien anti-rotation et anti-arrachement de la monture



Détails techniques	Taille	Réf.	📦	Prix
- 2 brins en acier laqué	2 x 0.70 m	1483070	10	
- Tête conique mâle avec ergots à clipser	2 x 1.00 m	1483100	10	
- Système de blocage rapide par rotation				

## Perche télescopique

PERCHE TÉLESCOPIQUE UNIVERSELLE POUR POIGNÉES CREUSES

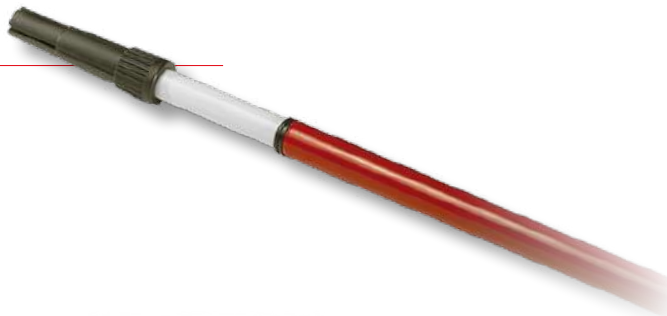

Détails techniques	Taille	Réf.	📦	Prix
- 2 brins en acier laqué	2 x 0.70 m	1476070	10	
- Tête conique mâle	2 x 1.00 m	1476000	10	
- Système de blocage rapide par rotation	2 x 1.50 m	1476150	10	

## Présentoir - Manche et Perche

24 COMPARTIMENTS DE RANGEMENT  
- Démontable



NOUVEAUTÉ

Détails techniques	Réf.	📦	Prix
- Structure design en fil métal époxy noir	2576000	1	
- Encombrement : L.77 x l.56,1 x H. 38,6 cm			

# UN PROCÉDÉ ÉCOLOGIQUE ÉCONOMIQUE ET PRATIQUE



Films pelables en matière recyclée



Suppression des déchets à l'égout



Gain de temps

## Camion + 5 éco-recharges Pull Liner®

**Détails techniques**

- Camion polypropylène 70% de matières recyclées
- Anse métallique
- Films pelables en matières recyclées
- Facilement détachables
- Facilement compactables après utilisation

Contenance	Réf.	📦	Prix
7 l	<b>2685000</b>	12	
14 l	<b>2685014</b>	12	



## Éco-recharge Pull Liner®

**Détails techniques**

- 5 Films pelables pour camion Réf 2685
- PVC-PE 70% matières recyclées

Contenance	Réf.	📦	Prix
7 l	<b>2684000</b>	15	
8 l	<b>2684008</b>	15	
14 l	<b>2684014</b>	15	



**LA STATION DE TRAVAIL  
 OP PROCESS®  
 S'ADAPTE AUX BESOIN  
 DU PEINTRE**

P. 41

## Camion Rectangulaire

AVEC GRILLE ET LITRAGE INCORPORÉS

**Détails techniques**

- Corps Polypropylène 70% matière recyclée et recyclable
- Anse acier inoxydable

Contenance	Dimensions	Réf.		Prix
7 l	290 x 200 x 190 mm	<b>758007</b>	12	
10 l	310 x 230 x 215 mm	<b>758010</b>	10	
<b>Couvercle Camion Rectangulaire 7 L</b>				
-	-	<b>768007</b>	5	
<b>Camion Rectangulaire 14 L</b>				
14 l	320 x 250 x 210 mm	<b>693000</b>	12	



## Camion Rectangulaire Bec verseur

SEAU À PEINTURE RECTANGULAIRE AVEC GRILLE D'ESSORAGE INCORPORÉE ET BEC VERSEUR

**Détails techniques**

- Camion en Polypropylène souple avec anse métal
- Dimensions : 290 x 210 x 200 mm

Contenance	Réf.		Prix
7 l	<b>753007</b>	10	



## Camion Rectangulaire

SEAU À PEINTURE RECTANGULAIRE TRANSPARENT AVEC GRILLE D'ESSORAGE INCORPORÉE

**Détails techniques**

- Camion en Polypropylène
- Transparent avec anse plastique
- Dimensions : 290 x 200 x 190 mm

Contenance	Réf.		Prix
7 l	<b>743007</b>	12	



## Camion Rectangulaire double

SEAU À PEINTURE RECTANGULAIRE DOUBLE COMPARTIMENT PERMETTANT LE STOCKAGE VERTICAL DES BROSSES ET ROULEAUX

**Détails techniques**

- Camion en Polypropylène
- Souple avec anse métal
- Dimensions : 440 x 280 x 225 mm

Contenance	Réf.		Prix
10 l	<b>744013</b>	10	





## Bac plat à peindre PM

**IDÉAL POUR LES PETITES SURFACES**

- Pour mini manchons jusqu'à 120 mm

Détails techniques	Dimensions	Réf.	📦	Prix
- Polypropylène	300 x 150 x 50 mm	<b>789000</b>	10	
- Surface d'essorage incorporée				
- Bec verseur intégré				
- Gamme Outliner				



## Bac plat PM + 5 Outliner

**FINI LE NETTOYAGE EN ÔTANT LE FILM USAGÉ - GAIN DE TEMPS**

- Bac et Outliner avec bec verseur intégré

Détails techniques	Dimensions	Réf.	📦	Prix
- Bac en Polypropylène souple	300 x 150 x 50 mm	<b>4120000</b>	5	
- Surface d'essorage incorporée		<b>Recharge Outliner PM x5</b>		
- Film pelable en matière recyclée	300 x 150 x 50 mm	<b>4121000</b>	5	



## Bac plat à peindre GM

**IDÉAL POUR LES PETITES SURFACES**

- Pour manchons 180 ou 250 mm

Détails techniques	Dimensions	Réf.	📦	Prix
- Polypropylène	335 x 265 x 65 mm	<b>769000</b>	10	
- Surface d'essorage incorporée	420 x 325 x 68 mm	<b>769250</b>	10	
- Bec verseur intégré				
- Gamme Outliner				



## Bac plat GM+ 5 Outliner

**FINI LE NETTOYAGE EN ÔTANT LE FILM USAGÉ - GAIN DE TEMPS**

- Bac et Outliner avec bec verseur intégré

Détails techniques	Dimensions	Réf.	📦	Prix
- Bac en Polypropylène souple	335 x 265 x 65 mm	<b>4122000</b>	10	
- Surface d'essorage incorporée		<b>Recharge Outliner GM</b>		
- Film pelable en matière recyclée	335 x 265 x 65 mm	<b>4123000</b>	10	



## Roll and Go

**BAC À PEINDRE ACCÈS DIFFICILES**
**- PEINTURE, ROULEAU ET BROSSE EN MAIN**

- Utilisable de multiple fois grâce aux liners jetables spéciaux fabriqués à partir de plastique recyclé

Détails techniques	Réf.	📦	Prix
- Double compartiment avec plan d'essorage intégré	<b>340000</b>	1	
	<b>3 Liners Roll and Go</b>		
- 1 compartiment 1.5 l + 1 poignée creuse pour l'accueil d'une brosse ou d'un mini rouleau	<b>325000</b>	24	
- Couvercle hermétique			



## ParfaitBac® 500

### NOUVEAUTÉ

**BAC PLAT À PEINDRE SUR ROULETTES  
POUR ROULEAUX JUSQU'À 500 MM**

- Livré avec 3 éco-recharges : Utilisez, pliez, jetez

#### Détails techniques

- Bac sur roulettes : polypropylène recyclé à 98% et recyclable à 100%
- 2 Pieds antidérapants : Résistance à la chaleur jusqu'à 120°C et au froid jusqu'à -40°C
- Contenance : jusqu'à 16 L

Contenance	Réf.	Prix
16 L	<b>2717500</b>	3
Rouleau de 10 Éco-recharge ParfaitBac®	<b>2718500</b>	10



CONSULTEZ LA VIDÉO



## LE COMBO PARFAIT



**Perche  
du peintre  
STOP&ROLL**  
**1594200**  
100 à 210 cm  
cf. p.125

**Retrouvez  
nos montures  
spéciales sol**  
cf. p.119

**Retrouvez  
nos rouleaux  
de sol**  
cf. p.118

## ParfaitBox'® V2

**BOÎTE DE RANGEMENT ÉTANCHE :**  
**ÉVITE L'ASSÈCHEMENT DES BROSSES ET ROULEAUX.**

- Nouveau couvercle avec joint à lèvres EPDM
- Boîte renforcée

**Détails techniques**

	Ref.		Prix
- Capacité de rangement de 4 brosse et 1 rouleau 180 mm	<b>2680010</b>	1	5 Eco-recharge ParfaitBox®
- Livrée avec 3 films pelables			
- Camion & anse en matières recyclées avec couvercle hermétique en polyuréthane	<b>2689010</b>	5	
- Hauteur : 34 cm			
- Largeur : 20 cm			



## ParfaitBox'® V2

**Les ParfaitBox' s'attachent entre elles !**

Utilisez 2 ParfaitBox' pour séparer le blanc des couleurs



**Nouveau Support de fixation interne** pour une meilleure tenue des outils

**Nouvelle anse de transport**

**72 h. de conservation** en moyenne



**Nouveau couvercle** avec joint à lèvres EPDM

**Boîte renforcée**

Fabriquée en **matières recyclées/recyclables**



## Camion rond



MATIÈRE TRÈS ROBUSTE

Détails techniques	Contenance	Ø	Réf.	📦	Prix
- Camion polypro	4.5 l	180 mm	<b>757018</b>	1	
- Anse métallique traitée	11 l	240 mm	<b>757024</b>	1	
Ø7 mm	15.7 l	280 mm	<b>757028</b>	1	

## Passoire de Peintre



PASSOIRE À ASSOCIER AVEC LE TAMIS À PEINTURE RÉF 742

Détails techniques	Taille	Réf.	📦	Prix
- Structure en acier, vendue sans tamis	4	<b>740000</b>	1	
- Diamètres : 125 mm / 300 mm				

## Grille métal

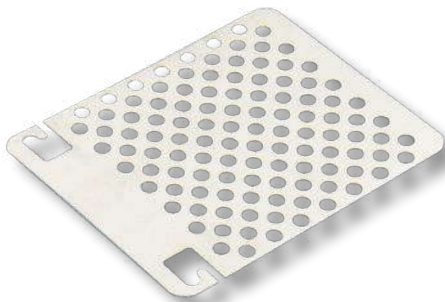

S'ADAPTE SUR LES SEAUX ET CAMIONS POUR ESSORER FACILEMENT LES ROULEAUX À PEINDRE

Détails techniques	Taille	Réf.	📦	Prix
- Acier galvanisé	130 mm	<b>756130</b>	10	
- Épaisseur 0,8 mm	180 mm	<b>756180</b>	10	
	250 mm	<b>756250</b>	10	

## Tamis laiton pour Passoire de Peintre



MAILLES N°20 : COLLE - MAILLES N°40 : PEINTURE  
- MAILLES N°60 : HUILE

Détails techniques	Taille	Réf.	📦	Prix
- Diamètre : 125 mm	N°20 (G)	<b>742020</b>	1	
- Pour Passoire de Peintre référence 740000	N°40 (M)	<b>742040</b>	1	
	N°60 (F)	<b>742060</b>	1	

## Grille plastique



POUR ESSORER FACILEMENT LES ROULEAUX À PEINDRE AVANT APPLICATION

Détails techniques	Dimensions	Réf.	📦	Prix
- Conception monobloc	192 X 255 mm	<b>994000</b>	10	
- Plastique 98% matière recyclée				
- Avec poignée et crochet de maintien				

## Crochet «S» pour camion



Détails techniques	Taille	Réf.	📦	Prix
- Acier zingué	160 mm	<b>772160</b>	10	
	250 mm	<b>772250</b>	10	
	<b>Crochet «S» pour camion</b>			
	160 mm	<b>3772160</b>	5	

## Ouvre pot Multifonction

OUVRE PORTES, BIDONS, COUVERCLES

### Détails techniques

- Monobloc en acier peint
- Pointe tourne vis
- 2 dimensions de carré pour ouvrir les portes et fenêtres

Réf.		Prix
<b>810000</b>	5	



## Mélangeur à peinture PP

UTILISATION MANUELLE

### Détails techniques

- Polypropylène
- 70% matière recyclée

Dimensions	Réf.		Prix
385 x 25 mm	<b>856000</b>	10	



## Règle cache peinture

POUR PEINDRE PROPREMENT SANS TÂCHE, FENÊTRES, PORTES, PLINTHES - MASQUAGE ADHÉSIF INUTILE

- Nettoyage rapide et simple avec un chiffon humide
- Peut être également utilisé pour lisser le papier peint

### Détails techniques

- Polypropylène

Taille	Réf.		Prix
45 cm	<b>102000</b>	5	

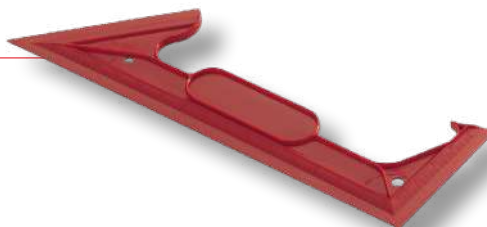

## Écran rapide

ÉCRAN POUR PEINDRE SANS DÉCORDER ET SANS TÂCHE

- Nettoyage facile

### Détails techniques

- Acier inoxydable

Taille	Réf.		Prix
28 cm	<b>556028</b>	5	



INOX

## Support volets

PEINDRE EN UNE SEULE FOIS 3 PAIRES DE VOIETS

- Gonds réglables pour suspendre des volets de toutes dimensions
- Faible empiètement facilitant la mise en œuvre sur tous les chantiers y compris les chantiers encombrés
- Rangement facile

### Détails techniques

- Empiètement au sol : 1.15 m x 0.93 m
- Hauteur : 2.10 m
- Poids : 19.4 kg

Réf.		Prix
<b>3104000</b>	1	



## OUTILLAGE À TAPISSER

Tables, Tréteaux et Machine  
à encoller . . . . .136

Pulvérisateurs et Machine  
à décoller . . . . .137

Brosses, Couteaux  
à encoller . . . . .138 à 139

Couteaux à Maroufler -  
A Angleser . . . . .140

Roulettes et Rouleaux  
à maroufler . . . . .141

Brosses à épousseter  
et Rouleau à encoller . . . . .142

Balais de colleur . . . . .143

Règles, Seringues, Sabre  
et Poche de colleur . . . . .144

Ciseaux, Cutters  
et Lames . . . . .145 à 148

## OUTILLAGE DU SOL

Scraper, Grattoirs, Raclours  
et Outils de dépose . . . 150 à 151

Revêtements autolissants . . .152

Couteaux colle . . . . .153

Guillotines - Massicots -  
Outils de pose . . . . . 154 à 155

Cutters, Araseurs et Lames . .156

Araseurs - Ciseaux . . . . .157

Outillage de pose . . . . . 158 à 159

Agrafeuses . . . . .160

## OUTILLAGE À VITRER

Couteaux à Mastiquer  
et Démastiquer . . . . .162

Grattoirs et Lames . . . . .163

Coupes verre - Aérateur -  
Lève glaces . . . . .164

# POSE DE REVÊTEMENTS





# NOUVELLE GAMME DE CUTTERS

Gamme **MONO MATIÈRE**,  
légère et compacte



Gamme **BI MATIÈRE**,  
pour un usage intensif



# NOUVELLE DÉCOLLEUSE PRO COMPACT

100% respectueuse de l'environnement  
Efficace sans produit chimique

**P. 137**



# OUTILLAGE À TAPISSER

Tables, Tréteaux et Machine à encoller . . . . .	136
Pulvérisateurs et Machine à décoller . . . . .	137
Brosses, Couteaux à encoller . . . . .	138 à 139
Couteaux à Maroufler - A Angleser . . . . .	140
Roulettes et Rouleaux à maroufler . . . . .	141
Brosses à épousseter et Rouleau à encoller . . . . .	142
Balais de colleur . . . . .	143
Règles, Seringues, Sabre et Poche de colleur . . . . .	144
Ciseaux, Cutters et Lames . . . . .	145 à 148

## Machine à encoller

POUR PAPIER PEINT JUSQU'À 56 CM DE LARGEUR

- MISE EN ŒUVRE RAPIDE, ENCOLLAGE FACILE
- Adhérence sécurisée sur la table à tréteaux par des supports de table

### Détails techniques

	Taille	Réf.		Prix
- Rouleau à encoller PVC	56 cm	1462000	1	
- Racleur en acier inoxydable				
- Bac 4 litres en acier				
- Partie supérieure en inox				
- Dimensions : 660 x 280 x 100 mm				

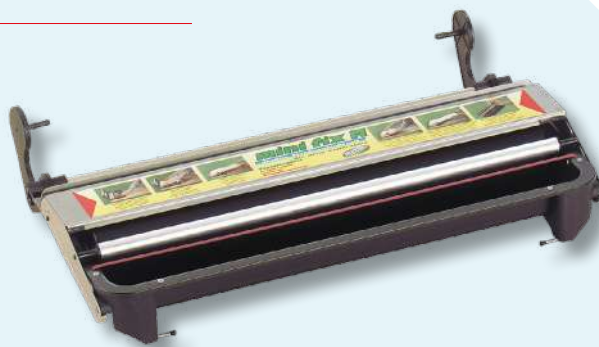

## Table à tapisser

MONTAGE RAPIDE AVEC FERMETURE ROTATIVE

- POIGNÉE DE TRANSPORT
- Graduation sur toute la longueur
- Équerres de renforcement en plastique
- Légère et facile à transporter
- Faible encombrement

### Détails techniques

	Dimensions	Réf.		Prix
- Profilés en aluminium de haute qualité	2 m x 0.60 m	1527000	1	
- Hauteur de travail confortable : 80 cm				
- Plateau en mélaminé blanc				
- Épaisseur 4,2 mm				



## Table à tapisser

MONTAGE RAPIDE AVEC FERMETURE ROTATIVE

- POIGNÉE DE TRANSPORT
- Graduation sur toute la longueur
- Équerres de renforcement en plastique
- Légère et facile à transporter
- Faible encombrement

### Détails techniques

	Dimensions	Réf.		Prix
- Profilés en aluminium de haute qualité	3 m x 0.60 m	1532000	1	
- Hauteur de travail confortable : 80 cm				
- Plateau en mélaminé blanc				
- Épaisseur 4,2 mm				



## Tréteau professionnel

RABATTABLE AVEC CHARNIÈRES

- Charge admissible : 180 kg - Section : 50 x 23 mm - Stabilité accrue

### Détails techniques

	Dimensions	Réf.		Prix
- En hêtre massif naturel poncé	80 x 80 cm	1838000	1	
- 2 compas cadmiés				





## Rouleau Spécial décollage

PERMET UNE MEILLEURE PÉNÉTRATION DES PRODUITS DE DÉCOLLAGE DE PAPIER PEINT

- Idéal pour les tapisseries vinyle

**Détails techniques**

- Rouleau en plastique
- Pointes en métal
- Manche bois 51 cm

Réf.	Prix
202500	1

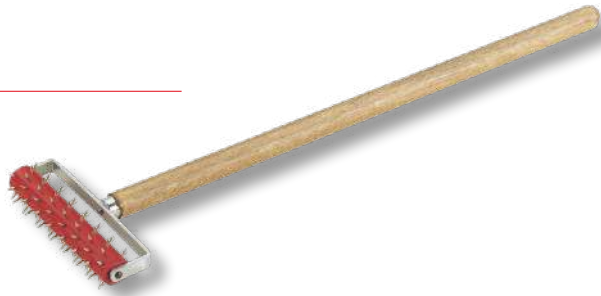

## Pulvérisateur 1,5 L Joints Viton

POUR LA PULVÉRISATION DES HUILES, HYDROFUGES DE FAÇADE, TRAITEMENTS DES BOIS, ACIDES DILUÉS, DÉGOURDRONNANTS, ANTI-MOUSSE À BASE NEUTRE, PRODUITS DE DÉSINSECTISATION ET DÉSACTIVANT BÉTON

**Détails techniques**

- Réservoir translucide pour un dosage précis
- Soupape avec ressort acier inox pour un maintien long de la pression et une pulvérisation uniforme

Réf.	Prix
2692000	1



## Pulvérisateur Spécial papiers peints 5L

POUR PRODUITS NEUTRES, PHASE AQUEUSE - IDÉAL POUR DÉCOLLER LES PAPIERS PEINTS.

**Détails techniques**

- Capacité maximale : 5,8 L
- Soupape de sécurité tarée de 3 bar
- Buse réglable-

Réf.	Prix
106005	1



## Décolleuse Pro Compacte

RETRAIT RAPIDE DU PAPIER PEINT Y COMPRIS EN SUPERPOSITION ET LES PAPIERS PEINTS ENDUITS  
100% RESPECTUEUX DE L'ENVIRONNEMENT, EFFICACE SANS PRODUIT CHIMIQUE DE PRÉPARATION DU SUPPORT

**Détails techniques**

- Décolleuse professionnelle 2750W
- Technologie Vapeur flash
- Réservoir d'eau amovible 5.1l
- Échangeur vapeur 31 x 24 cm
- Débit 58g/mn
- Tuyau caoutchouc
- Portée de 5m
- Temps de chauffe : 3-4 min

Puissance	Réf.	Prix
2750 W	3301000	1



**LA LESSIVE Parfait Clean® EN PULVÉRISATION EST PARFAITE POUR DÉCOLLER LES PAPIERS PEINTS**

**P. 194**

## Couteau à colle Pointue



POUR LA POSE DE REVÊTEMENTS LOURDS

Détails techniques	Taille	Réf.	☐	Prix
- lame acier trempé vernie	12 cm	562112	5	
- Poignée bois hêtre PEFC	20 cm	562120	5	
	30 cm	562130	5	

## Couteau à colle Courbé



POUR LA POSE DE REVÊTEMENTS LOURDS  
- lame cambrée pour plus de confort d'utilisation

Détails techniques	Taille	Réf.	☐	Prix
- lame acier trempé vernie	24 cm	553000	5	
- Poignée bois hêtre PEFC				

## Couteau à colle Pointue Fine



POUR REVÊTEMENTS ÉPAISSEUR MOYENNE

Détails techniques	Taille	Réf.	☐	Prix
- lame acier trempé vernie	8 cm	562308	5	
	12 cm	562312	5	
	20 cm	562320	5	
	30 cm	562330	5	

## Couteau à colle Pointue Très fine



POUR REVÊTEMENTS LÉGERS, LIÈGE FIN, TISSUS...

Détails techniques	Taille	Réf.	☐	Prix
- lame acier trempé vernie	20 cm	562420	5	
- Poignée bois hêtre PEFC	30 cm	562430	5	

# LA BONNE DENTURE POUR LE BON REVÊTEMENT



COUTEAUX	DENTURE	LAME	SCHEMA	TYPE	PRÉCONISATION	GRAMMAGE INDICATIF
<b>A</b> 5621	• Pointue - Normale • 4 x 2,5 mm	Acier verni		TKB-S	Pour revêtements lourds type parements, isolants polystyrène	• 700 à 800 g/m <sup>2</sup>
<b>B</b> 553	• Pointue - Normale • 4 x 2,5 mm	Acier verni		TKB-S	Pour revêtements lourds type parements, isolants polystyrène	• 700 à 800 g/m <sup>2</sup>
<b>C</b> 5623	• Pointue - Fine • 2,8 x 1,5 mm	Acier verni		TKB-S3	Pour revêtements épaisseur moyenne type PVC, liège, isolant...	• 550 à 600 g/m <sup>2</sup>
<b>D</b> 5624	• Pointue - Très fine • 2 x 1 mm	Acier verni		TKB-S	Pour revêtements légers, liège fin, tissus...	• 350 à 400 g/m <sup>2</sup>

**RETROUVEZ NOTRE GAMME DE COUTEAUX COLLE POUR REVÊTEMENTS DE SOLS**

**P. 153**



## Brosse à encoller Soies

### Détails techniques

	Sortie Fibres	Réf.		Prix
- Mélange de soies grises	85 mm	956500	1	
- Coque polypropylène bombée 160 x 65 mm				
- Manche bois avec double ailette métallique				



## Brosse à encoller Soies

### Détails techniques

	Sortie Fibres	Réf.		Prix
- Mélange de soies grises	90 mm	706500	1	
- Coque métallique bombée				
- Manche plastique avec ailette métallique				



## Brosse à encoller Synthétique

### BROSSE À TAPISSER - UNIVERSELLE

### Détails techniques

	Nb rangs	Sortie Fibres	Réf.		Prix
- Synthétique fleuré gris - Entourage blanc	10 Rangs	75 mm	708500	3	
- Coque polypropylène					
- Dimensions : 175 x 78 mm					
- Manche plastique avec ailette					



## Brosse à encoller Vinyle

### Détails techniques

	Nb rangs	Sortie Fibres	Réf.		Prix
- Vinyle fleuré marron	5 Rangs	50 mm	710500	5	
- Coque polypropylène façon hêtre					
- Dimensions : 135 x 30 mm					
- Manche avec ailette					



## Brosse à encoller Nylon

### Détails techniques

	Nb rangs	Sortie Fibres	Réf.		Prix
- Nylon fleuré marron	7 Rangs	55 mm	212000	3	
- Montage mécanique					
- Coque polypropylène					
- Dimensions : 150 x 55 mm					
- Manche plastique avec ailette					



## Couteau à angler



SPÉCIALEMENT ÉTUDIÉ POUR LA POSE DE TISSUS ET PLAFONDS TENDUS

**Détails techniques**

- Lame arrondie en acier inoxydable
- Manche bois hêtre PEFC

Taille	Réf.	1	Prix
12 cm	<b>515000</b>	1	

## Couteau à maroufler Polystyrène Choc



SOUPLE

**Détails techniques**

- Polystyrène haute résistance
- Forme triangulaire
- Dimensions : 17 cm par base

Taille	Réf.	1	Prix
17 cm	<b>540000</b>	1	

## Couteau à maroufler ABS



MAROUFLAGE ET GUIDE DE COUPE

- Rigide

**Détails techniques**

- ABS recyclé et recyclable
- Monobloc
- Dimensions : 26 x 16 et 11 cm

Réf.	10	Prix
<b>542000</b>	10	

## Couteau à Maroufler

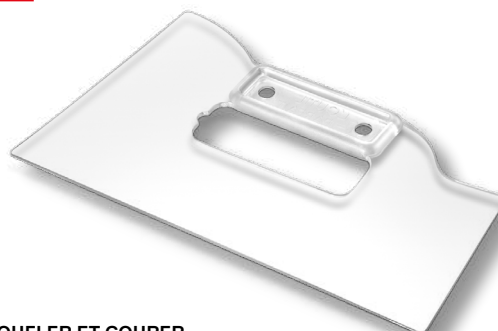

MAROUFLER ET COUPER

- Rigide

**Détails techniques**

- Plastique transparent antichoc
- Monobloc
- Dimensions : 26 x 12 et 15.5 cm

Réf.	10	Prix
<b>1792000</b>	10	

## Couteau à maroufler rigide

**Détails techniques**

- Polyéthylène Rigide
- Forme trapèze
- Bords arrondis
- Dimensions : 23 x 12 cm

Réf.	1	Prix
<b>1443000</b>	1	

## Couteau à maroufler inox

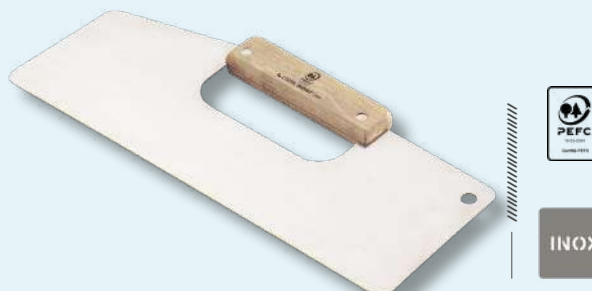

GUIDE DE COUPE DES REVÊTEMENTS POUR SOLS ET MURS

**Détails techniques**

- Lame acier inoxydable
- Rigide
- Bords arrondis
- Poignée bois hêtre PEFC

Réf.	1	Prix
<b>547000</b>	1	



## Roulette de colleur Polyamide

MAROUFLAGE DES JOINTS POUR PAPIER PEINT

**Détails techniques**

	Réf.		Prix
- Fût polyamide	194000	10	
- Manche polypro			



## Roulette de colleur Ébonite

MAROUFLAGE DES JOINTS POUR TOUS REVÊTEMENTS MURAUX

**Détails techniques**

	Réf.		Prix
- Fût ébonite	334000	5	
- Manche bois hêtre			
- Qualité professionnelle			



## Roulette de colleur Laiton

MAROUFLAGE DES JOINTS POUR TOUS REVÊTEMENTS MURAUX

**Détails techniques**

	Réf.		Prix
- Fût Laiton avec traitement anti-corrosion	324000	1	
- Manche bois hêtre			



## Rouleau à maroufler

MAROUFLAGE DES JOINTS

**Détails techniques**

	Taille	Réf.		Prix
- Manchon en caoutchouc souple	45 mm	981500	1	
- Poignée creuse polypropylène perchable	150 mm	982500	1	



## Seringue à colle

POUR REPRISE DE COLLE SOUS PAPIER PEINT, LINO, MOQUETTE

**Détails techniques**

	Réf.		Prix
- Corps en Nylon	1239000	1	
- Contenance 60 ml			
- Livrée avec 3 aiguilles de diamètres différents			



## Seringue à colle

POUR REPRISE DE COLLE SOUS PAPIER PEINT, LINO, MOQUETTE

**Détails techniques**

	Réf.		Prix
- Corps en Nylon	1886000	1	
- Contenance 60 ml			
- Livrée avec 1 aiguille petit diamètre			



## Brosse à épousseter Nylon

**Détails techniques**

- Fibres nylon fleuré marron
- 4 rangs
- Poignée polypropylène

Taille	Sortie Fibres	Réf.		Prix
210 mm	52 mm	<b>704500</b>	5	



## Brosse à épousseter Vinyle

**Détails techniques**

- Fibres vinyle fleuré marron
- 4 rangs
- Poignée polypropylène

Taille	Sortie Fibres	Réf.		Prix
240 mm	52 mm	<b>711500</b>	5	



## Brosse à épousseter

**Détails techniques**

- Fibres noires mélange synthétique
- 5 rangs
- Poignée bois naturel poncé ergonomique

Taille	Sortie Fibres	Réf.		Prix
205 mm	55 mm	<b>724500</b>	5	



## Sous-couches, Impressions & Colles

**ROULEAU DE CHANTIER - TOUS TRAVAUX**
**Détails techniques**

- Manchon Fibres Polyester 12 mm
- Monture Poignée creuse polypropylène
- Tige diamètre 8 mm

Taille	Réf.		Prix
180 mm	<b>2961580</b>	10	



## Poche de colleur toile

**TOUT SOUS LA MAIN : ROULETTE, CUTTER, COUTEAU À MAROUFLER...**
**Détails techniques**

- En toile renforcée
- 3 poches ventrales, dont une imperméable
- Qualité extra

Réf.		Prix
<b>1495000</b>	1	



## Balai de colleur PVC

POUR MAROUFLER LES PAPIERS PEINTS

Détails techniques	Taille	Sortie Fibres	Réf.		Prix
- Fibres PVC Fleuré Marron	300 mm	52 mm	2957000	6	
- 3 rangs					
- Poignée polypropylène					



## Balai de colleur Vinyle fleuré

POUR MAROUFLER LES PAPIERS PEINTS

Détails techniques	Taille	Sortie Fibres	Réf.		Prix
- Fibres Vinyle Fleuré Marron	300 mm	52 mm	957500	6	
- 3 rangs					
- Poignée ergonomique bois naturel					



## Balai de colleur Crin

POUR MAROUFLER LES PAPIERS PEINTS LES PLUS DÉLICATS

Détails techniques	Taille	Sortie Fibres	Réf.		Prix
- Crin naturel	300 mm	50 mm	1310500	6	
- 4 rangs					
- Poignée bois verni					



## Balai de colleur Soies

POUR MAROUFLER LES PAPIERS PEINTS LES PLUS DÉLICATS

Détails techniques	Taille	Sortie Fibres	Réf.		Prix
- Fibres Soies grises	300 mm	40 mm	959500	3	
- 4 rangs					
- Poignée ergonomique bois verni					



## Balai de colleur Tradition

POUR MAROUFLER LES PAPIERS PEINTS LES PLUS DÉLICATS  
- MONTAGE PLEIN TRADITIONNEL

Détails techniques	Sortie Fibres	Taille	Réf.		Prix
- Fibres Soies grises	45 mm	300 mm	703545	3	
- Pleine fleur	55 mm	300 mm	703555	3	
- Poignée bois verni					
- Ergonomique					
- Série épaisse					



## Règle de coupe

POUR UNE COUPE AJUSTÉE DES REVÊTEMENTS DE SOL ET MURAUX

**Détails techniques**

- Aluminium avec arête de découpe au cutter en inox
- Multiface

Longueur	Réf.	📦	Prix
60 cm	<b>101000</b>	1	



## Règle à émarger

POUR ÉMARGER, MASQUER, TRACER

**Détails techniques**

- Lame inox
- Poignée polypropylène

Longueur	Réf.	📦	Prix
60 cm	<b>103000</b>	1	



INOX

## Règle bombée Inox

POUR TRACER ET ÉMARGER

**Détails techniques**

- Acier inoxydable largeur 6 cm
- Cintrée
- Pointe à gauche
- Protection de l'embout

Longueur	Réf.	📦	Prix
0.60 m	<b>309060</b>	1	
1.10 m	<b>309001</b>	1	
2.00 m	<b>309002</b>	1	



INOX

## Règle bombée Inox

RÉVERSIBLE

- Excellente tenue en main

**Détails techniques**

- Règle en acier inoxydable
- Cintrée
- Poignée bois hêtre

Longueur	Réf.	📦	Prix
60 cm	<b>271000</b>	1	



INOX

## Règle de colleur Inox

RECTIFIÉE, GARANTIE PARALLÈLE

- En étui polypro

**Détails techniques**

- Règle en acier inoxydable poli glacé
- Largeur 6 cm

Longueur	Réf.	📦	Prix
2.00 m	<b>312002</b>	1	
3.00 m	<b>312003</b>	1	



INOX

## Fil à plomb crayon

CONTRÔLE L'APLOMB À LA POSE DES REVÊTEMENTS MURAUX

**Détails techniques**

- Corps laitonné Ø 16 mm
- Longueur 100 mm
- Livré avec 3 m de ficelle et 1 plaquette

Réf.	📦	Prix
<b>3410000</b>	1	

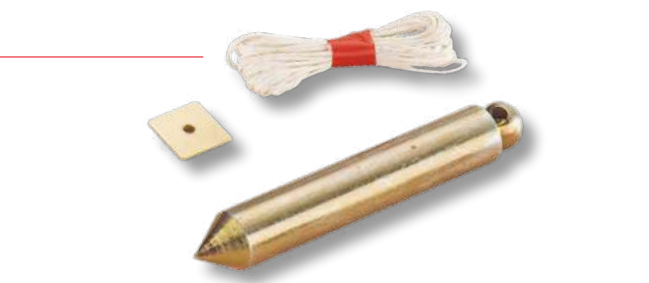



## Ciseaux de colleur

### COUPE PRÉCISE

#### Détails techniques

- Anneaux bi-matière isolants

Taille	Réf.		Prix
21 cm	<b>3383000</b>	6	
<b>Grande longueur</b>			
28 cm	<b>3141028</b>	6	

## Ciseaux de colleur Finny

### COUPE PRÉCISE

#### Détails techniques

- En acier inoxydable
- Lames affûtées
- Anneaux bi-matière isolants

Taille	Réf.		Prix
20 cm	<b>1437000</b>	1	

## Ciseaux de colleur Finny

### COUPE PRÉCISE

#### Détails techniques

- En acier inoxydable
- Lames affûtées
- Anneaux bi-matière isolants

Taille	Réf.		Prix
25 cm	<b>1438000</b>	1	

## Ciseaux microdentés Finny

SPÉCIALEMENT CONÇUS POUR LA FIBRE DE VERRE ET L'ARAMIDE  
- ÉGALEMENT POUR LES MATÉRIEAUX LOURDS

#### Détails techniques

- Acier inoxydable
- **Tranchant microdenté**
- Anneaux bi-matière isolants

Taille	Réf.		Prix
20 cm	<b>1446000</b>	1	

## Sabre de colleur

### POUR LA DÉCOUPE DE PAPIER PEINT

#### Détails techniques

- Lame acier inoxydable
- Bords affûtés
- Manche bi-matière
- Forme ergonomique
- Livré avec gaine de protection

Taille	Réf.		Prix
30 cm	<b>2619000</b>	1	

## Cutter Olfa 12 mm FWP-1 Papiers peints

POUR UNE DÉCOUPE NETTE DES PAPIERS PEINTS, MÊME HUMIDE  
- A UTILISER AVEC LES LAMES NOIRES FWP PLUS AFFÛTÉES ET PLUS FINE (RÉF 163000)

#### Détails techniques

- Livré avec 1 lame noire sécable 12 mm
- Épaisseur : 0,2 mm
- Manche ABS noir avec guide lames métallique

Réf.		Prix
<b>Présentation libre-service Olfa</b>		
<b>162000</b>	6	
<b>Étui 10 lames</b>		
<b>163000</b>	6	



## Cutter 9 mm

**UNIVERSEL AVEC VERROUILLAGE AUTOMATIQUE**

Détails techniques	Réf.	📦	Prix
- lame sécable 9 mm	<b>3928000</b>	12	
- Guide lame métallique			
- Corps ABS avec embout de casse amovible			
- Présentation Libre Service OP			

## Cutter 9 mm Olfa 180

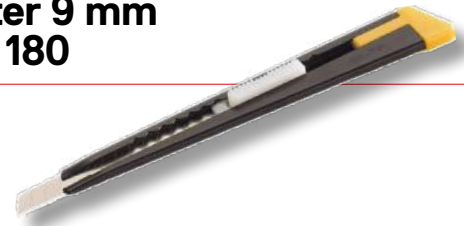
**UNIVERSEL - UNE PUISSANCE DE COUPE RAPIDE ET ÉCONOMIQUE**

Détails techniques	Réf.	📦	Prix
- lame sécable 9 mm	<b>153000</b>	6	
- Mécanisme coulissant en métal			
- Embout de casse amovible			
- Présentation Libre Service Olfa			

## Cutter 9 mm SOFT



Détails techniques	Réf.	📦	Prix
- lame sécable 9 mm	<b>3131000</b>	12	
- Guide lame métallique			
- Corps bi-matière			
- Bouton rapide Anti-retour			
- Présentation Libre Service OP			

## Cutter 9 mm Olfa New A

**CONCEPTION SYMÉTRIQUE : PEUT ÊTRE UTILISÉ PAR LES DROITIERS ET GAUCHERS**

Détails techniques	Réf.	📦	Prix
- lame sécable 9 mm	<b>150000</b>	6	
- Guide lame métallique			
- Corps acier habillé ABS			
- Clip métal et casse lame			
- Présentation Libre Service Olfa			

## Cutter 9 mm Olfa XA

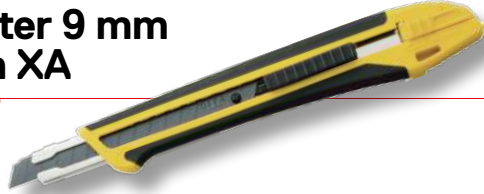
**POUR COUPER : PAPIER, FILM, CARTON, PAPIER PEINT...**  
 - Conception XDESIGN - Manche confort anti-acétate et anti-acide

Détails techniques	Réf.	📦	Prix
- Lames noires ultra tranchantes sécables 9 mm	<b>124000</b>	6	
- Guide lame en acier			
- Corps acier habillé polypropylène et élastomère			
- Embout casse lame et fixation de poche			
- Verrouillage automatique			
- Présentation Libre Service Olfa			

### NOUVELLES CARTES LIBRE SERVICE

## GUIDE DE CHOIX LAMES SÉCABLES 9 MM

Désignation	Qualité	Ép.	Réf.	Conditionnement	📦	Prix
<b>Lame Olfa AB</b>	- Acier trempé japonais - Qualité supérieure	0,38 mm	<b>155000</b>	Étui 10 lames	6	
			<b>2155000</b>	Étui 10 lames *	6	
			<b>4155000</b>	Étui 50 lames	6	
<b>Lame Olfa noire</b>	- Acier inoxydable avec revêtement noir anti-corrosion - Affûtage assurant 25% de tranchant supplémentaire	0,38 mm	<b>415000</b>	Étui 10 lames *	6	
			<b>4415000</b>	Étui 10 lames	12	
<b>Lame standard</b>	- Lame carbone avec double affûtage - Traitement anticorrosion	0,40 mm	<b>929000</b>	Étui 10 lames	10	
			<b>3929000</b>	Étui 10 lames **	10	

\* Carte LS Olfa - \*\* Carte LS OP

# OUTILLAGE À TAPISSER

## Accessoires de coupe

NOUVEAU



### Cutter 18 mm



UNIVERSEL AVEC VERROUILLAGE AUTOMATIQUE

**Détails techniques**

- lame sécable 18 mm
- Corps plastique avec embout de casse amovible
- Guide lame métallique
- Blocage rapide anti-retour
- Livré en boîte distributrice par 24

Réf.	Boîte	Prix
1451000	24	
Présentation libre-service OP		
3451000	12	

### Cutter 18 mm Olfa L1

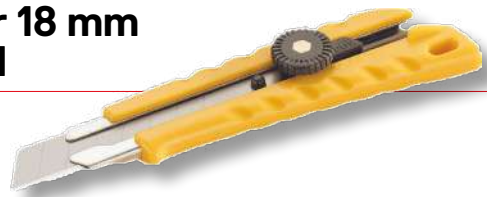

POUR LES MATÉRIAUX PLUS LOURDS, AVEC MOLETTE DE SERRAGE

**Détails techniques**

- lame sécable 18 mm
- Guide lame acier
- Corps en plastique dur jaune
- Présentation Libre Service Olfa

Réf.	Boîte	Prix
151000	6	

### Cutter 18 mm SOFT



SÉCURITÉ DANS L'UTILISATION : BLOCAGE RAPIDE ANTI-RETOUR DE LA LAME

**Détails techniques**

- lame sécable 18 mm
- Guide lame métallique
- Corps bi-matière
- Blocage rapide anti-retour
- Présentation Libre Service OP

Réf.	Boîte	Prix
3133000	12	

### Cutter 18 mm Olfa OL



GUIDE LAME ALLONGÉ PERMETTANT UNE SORTIE DE LAME PLUS LONGUE

- Inclus : Ergot multifonction (Tournevis, ouvre pots, arraseur ...)

**Détails techniques**

- lame sécable 18 mm
- Guide lame acier allongé
- Corps ABS
- Blocage de la lame par molette
- Présentation Libre Service Olfa

Réf.	Boîte	Prix
159000	6	

### Cutter 18 mm SOFT avec Chargeur



LE MOUVEMENT AVANT/ARRIÈRE DU CURSEUR PERMET LE CHANGEMENT RAPIDE D'UNE NOUVELLE LAME

**Détails techniques**

- Chargeur automatique intégré
- Livré avec 1 + 5 lames
- Guide lame métallique
- Corps bi-matière avec renfort métallique

Réf.	Boîte	Prix
129000	12	

### Cutter 18 mm Olfa L5



DÉCOUPE TOUS LES MATÉRIAUX, MÊME ÉPAIS

**Détails techniques**

- lame sécable 18 mm
- Noire ultra tranchante
- Corps acier habillé polypropylène et élastomère anti-glisse
- Ergot multifonction
- Guide-lame en acier
- Verrouillage de la lame par molette

Réf.	Boîte	Prix
154000	6	

## GUIDE DE CHOIX LAMES SÉCABLES 18 MM

Désignation	Qualité	Ép.	Réf.	Conditionnement	Boîte	Prix
Lame Olfa LB 10	- Acier trempé japonais - Qualité supérieure	0,50 mm	156000	Étui 10 lames	6	
			2156000	Étui 10 lames *	6	
			4156000	Étui 50 lames	6	
Lame Olfa noires	- Acier inoxydable avec revêtement noir anti-corrosion - Affûtage assurant 25% de tranchant supplémentaire	0,50 mm	416000	Étui 10 lames *	6	
			4416000	Étui 10 lames	6	
Lame standard	- Lame carbone avec double affûtage - Traitement anticorrosion		931000	Étui 10 lames **	10	
			3931000	Étui 10 lames	10	
Lame Gamme Pro	- Acier fin au carbone allié au chrome et au manganèse	0,50 mm	4134000	Boîte 10 étuis de 10 lames**	1	

\* Carte LS Olfa - \*\* Carte LS OP

OUTILLAGE DU PEINTRE ET PLAQUISTE

PRÉPARATION

FINITION  
BROSSES & ROULEAUX

POSE  
DE REVÊTEMENTS

## Cutter 25 mm Plaquiste

**SPÉCIAL PLAQUES DE PLÂTRE**
**Détails techniques**

- lame sécable 25 mm
- Épaisseur 0.70 mm
- Guide lame métallique
- Corps bi-matière
- Molette de serrage

Réf.	Unité	Prix
152000	6	



## Cutter 25 mm Olfa XH1 Plaquiste

**CONCEPTION SYMÉTRIQUE : UTILISATION PAR LES DROITIERS ET GAUCHERS**
**Détails techniques**

- lame sécable 25 mm
- Verrouillage de la lame par molette
- Corps bi-matière confort
- Poignée en élastomère et fibre de verre renforcée

Réf.	Unité	Prix
161000	6	



## Cutter 25 mm Olfa H1

**CONCEPTION SYMÉTRIQUE : UTILISATION PAR LES DROITIERS ET GAUCHERS**

- L'arrière du manche est revêtu de caoutchouc, pour assurer une prise sûre

**Détails techniques**

- lame sécable 25 mm
- Corps bi-matière avec guide lame métallique
- Mécanisme de verrouillage de la lame par molette : positions illimitées de la lame

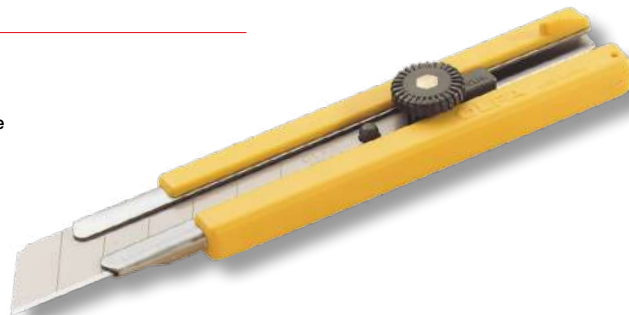

Réf.	Unité	Prix
1807000	6	

**LE CONSEIL DE L'OUTIL PARFAIT**

# GUIDE DE CHOIX LAMES SÉCABLES 25 MM



Toutes les lames ci-dessous sont compatibles avec les cutters présents sur cette page.

Désignation	Qualité	Ep.	Réf.	Conditionnement	Unité	Prix
Lame Olfa H1 	- Acier au carbone - Haute qualité	0,70 mm	1808000	Étui 5 lames *	6	
Lame noire 	- Acier inoxydable avec revêtement noir anti-corrosion - Affûtage assurant 25% de tranchant supplémentaire	0,70 mm	2020000	Étui 5 lames *	6	
Lame cutter 	- Lame acier trempé - Spéciale matériaux épais	0,70 mm	158000	Étui 10 lames **	10	

\* Carte LS Olfa - \*\* Carte LS OP



# OUTILLAGE DU SOL

Scraper, Grattoirs, Raclours et Outils de dépose . . .	150 à 151
Revêtements autolissants . . .	152
Couteaux colle . . . . .	153
Guillotines - Massicots - Outils de pose . . . . .	154 à 155
Cutters, Araseurs et Lames . .	156
Araseurs - Ciseaux . . . . .	157
Outillage de pose . . . . .	158 à 159
Agrafeuses . . . . .	160

## Pince arrache moquette

AIDE EFFICACE À L'ARRACHAGE DES REVÊTEMENTS DE SOLS USAGÉS À FIBRES NON CASSANTES TYPE MOQUETTES, PVC, ...

- Forme moderne et ergonomique (large poignée, prise en main améliorée)
- Sécurisés, les doigts et les mains restent protégés

**Détails techniques**

	Réf.		Prix
- Structure en alliage aluminium	6076000	1	
- Largeur des mors : 9,5 cm			



## Racloir professionnel poignée creuse

GRATTOIR DE SURFACE ERGONOMIQUE ET PERCHABLE

- Cache de protection de la lame

**Détails techniques**

	Taille	Réf.		Prix
- Lame de 10 cm	10 cm	1927000	1	
- Poignée creuse				
- S'adapte sur les perches coniques mâles				
- Lames de rechange : réf. 1261				



## Scraper SCR-L300

GRATTOIR UNIVERSEL MANIABLE ET LÉGER EN FONTE D'ALUMINIUM AVEC EMBOUT ACIER PERMETTANT LA FRAPPE

- Compatible avec des lames de cutter

**Détails techniques**

	Taille	Réf.		Prix
- Inclus : étui de 3 lames 10 cm x 18 mm	30 cm	2293000	1	
- Tête aluminium injecté				
- Armature renforcée				
- Poignée ergonomique antidérapante				
- Lame de rechange : Réf. 6077		6077000	1	



## Racloir Robust

GRATTOIR UNIVERSEL MANIABLE ET LÉGER AVEC EMBOUT EN ACIER INOX CHROMÉ À L'EXTRÉMITÉ DU MANCHE PERMETTANT LA FRAPPE

**Détails techniques**

	Taille	Réf.		Prix
- Lame carbone double tranchant 100 mm	60 cm	2297000	1	
- Tête de raclage en fonte				
- Lame carbone double tranchant 100 mm				
- Épaisseur 0.8 mm				
- Bras en métal moulé				
- Poignée antidérapante				
- Lame de rechange réf. 1606				

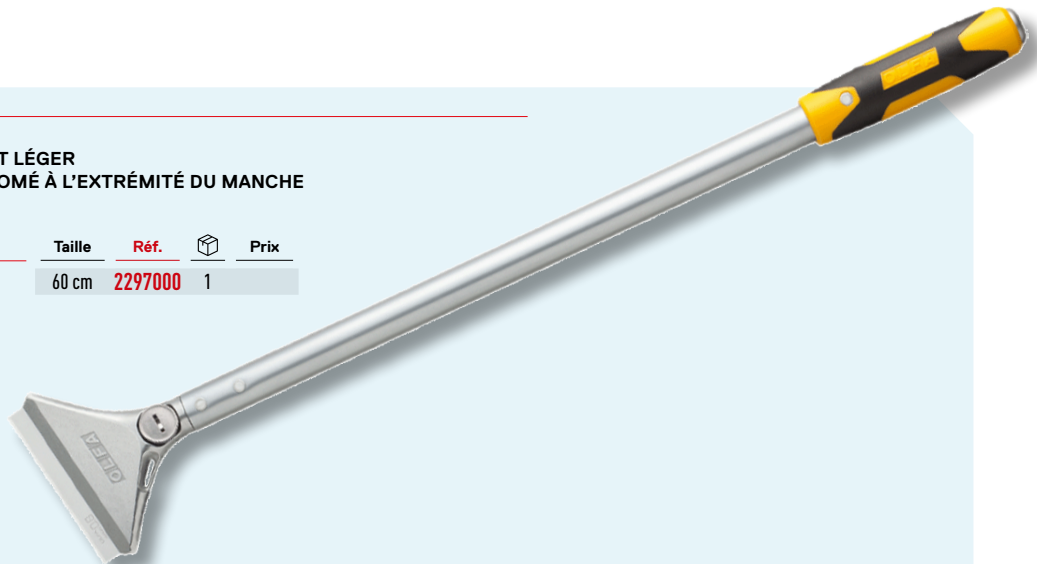

## Racloir Pro aluminium

IDÉAL POUR FINITION, POUR VITRES, SOLS ET TOUTES AUTRES SURFACES

### Détails techniques

	Monture	Réf.	📦	Prix
- Lame de 10 cm	25 cm	1260025	1	
- Manche métal avec poignée souple	120 cm	1260120	1	



## Lame de rechange racloir

POUR RACLOIRS RÉF. 1260, 1927 ET 1603

### Détails techniques

	Taille	Réf.	📦	Prix
- Étui de 10 lames	10 cm	1261000	10	
- Épaisseur 0.3 mm				



## Grattoir orientable sols et murs

RÉSERVOIR À LAME INTÉGRÉ DANS LA POIGNÉE

- Poignée de force et onglet SOFT

### Détails techniques

	Taille	Réf.	📦	Prix
- Lame de 10 cm (Inclus : 2 lames double tranchant)	10 cm	1603000	1	
- Système de changement de la lame sécurisé				
- Molette de réglage de l'angle de tête				
- Tête en ZAMAK				
- Livré avec capot protecteur				
- Manche tri-matière				



## Racloir sols/vitres

POUR GRATTER TOUS TYPES DE RÉSIDUS SOLIDES

- IDÉAL DANS LES OUVERTURES DES CHANTIERS

- Bouton de serrage

### Détails techniques

	Taille	Réf.	📦	Prix
- Lame de 10 cm (Inclus : 1 lame double tranchant)	10 cm	1607002	1	
- Système de changement de la lame sécurisé				
- Grattoir métal avec poignée ergonomique polypro souple				
- Lames de rechange double tranchant réf. 1606				



## Lame racloir sols/vitres

POUR RACLOIRS RÉF. 1607

### Détails techniques

	Taille	Réf.	📦	Prix
- Étui 10 lames	10 cm	1606000	10	
- Double tranchant				
- Épaisseur 0.4 mm				



## Râteau lame caoutchouc

IDÉALE POUR TIRER À ZÉRO LES COUCHES DE PRIMAIRE LIQUIDE AU SOL  
- Pour l'application au sol de revêtements autolissants, ragréage, peintures et résines

Détails techniques	Taille	Réf.	📦	Prix
- Râteau livré avec 1 lame caoutchouc noire	61 cm	<b>6044000</b>	1	
	<b>Lame caoutchouc pour Râteau</b>			
	61 cm	<b>6041000</b>	1	



## Râteau alu lame caoutchouc

POUR L'APPLICATION AU SOL DE REVÊTEMENTS AUTOLISSANTS, RAGRÉAGE, PEINTURES ET RÉSINES

Détails techniques	Taille	Réf.	📦	Prix
- Râteau aluminium pour lame caoutchouc ép. 8mm (livré sans lame)	58 cm	<b>6042000</b>	1	
	<b>Lame caoutchouc blanc dentée</b>			
- Réf 6043 préconisée : caoutchouc blanc, dents triangulaires profondeur 3 mm	3 mm	<b>6043000</b>	1	

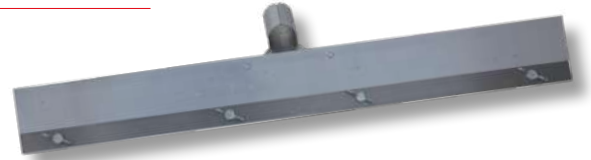

## Râteau de nivellement

RACLETTE POLYVALENTE À UTILISER SEULE OU AVEC LES RÉGLETTES DENTÉES (TABLEAU EN BAS DE PAGE)

Détails techniques	Taille	Réf.	📦	Prix
- Monture bois et système d'accueil pour peigne en acier inoxydable	56 cm	<b>6039000</b>	1	
- Inclus : Support de manche pour râteau + 2 Butées de nivellement réglables				
- Livré sans réglette				

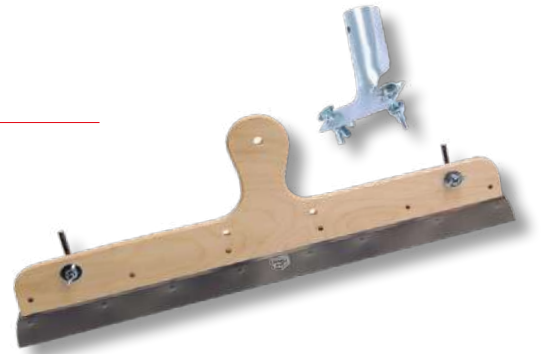

## Couteau à réglette

IDÉAL POUR LES CHANTIERS AVEC POSE DE REVÊTEMENTS DIFFÉRENTS

Détails techniques	Taille	Réf.	📦	Prix
- Monture bois - lame en acier - Livré sans réglette	28 cm	<b>6030000</b>	1	



## Réglette interchangeable

Détails techniques

Étui de 10 peignes réversibles

Description	TYPE	Largeur	Réf.	📦	Prix
<b>Pour réf. 6030000</b>					
Denture trapèze : 1,10 x 1,50 x 0,50 mm	TKB-A1	28 cm	<b>6036001</b>	1	
Denture trapèze : 1,40 x 1,70 x 1,30 mm	TKB-A2	28 cm	<b>6036002</b>	1	
Denture trapèze : 1,50 x 1,60 x 0,40 mm	TKB-A3	28 cm	<b>6036003</b>	1	
Denture trapèze : 2,00 x 2,40 x 2,60 mm	TKB-B1	28 cm	<b>6031001</b>	1	
Denture trapèze : 2,55 x 3,00 x 2,00 mm	TKB-B2	28 cm	<b>6031002</b>	1	
Denture pointue : 5 x 3 mm	N7	28 cm	<b>6035280</b>	1	
Denture pointue : 6 x 8 mm	N78	28 cm	<b>6033280</b>	1	
Denture pointue : 9 x 11 mm	N92	28 cm	<b>6034280</b>	1	
<b>Pour réf. 6039000</b>					
Denture rectangle : 5 x 4 x 2 mm	R2	56 cm	<b>6038560</b>	1	



## Semelles à clous

RECOMMANDÉES POUR UNE APPLICATION SANS TRACE DE REVÊTEMENTS DE SOL AUTOLISSANTS TYPE RÉSINE, EPOXY, RAGRÉAGE, ....

Détails techniques	Réf.	📦	Prix
- Lot de 2 - Plateau ABS avec sangles de fixation - Clous 35 mm	<b>6062035</b>	1	





## Couteau à colle Trapèze



POUR LA POSE AU SOL DE REVÊTEMENTS EN PVC, CAOUTCHOUC, MOUSSE LISSE.

Détails techniques	Taille	Réf.	☐	Prix
- Lame acier trempé, vernie	20 cm	562220	5	
- Poignée bois hêtre PEFC	30 cm	562230	5	

## Couteau à colle inox



POUR LA POSE AU SOL DE REVÊTEMENTS EN PVC, CAOUTCHOUC, MOUSSE LISSE, DALLES MINÉRALES

Détails techniques	Taille	Réf.	☐	Prix
- Lame acier inoxydable	20 cm	563020	5	
- Poignée bois hêtre PEFC	30 cm	563030	5	

## Couteau à colle Rectangle



POUR LA POSE AU SOL DE REVÊTEMENTS TYPE LVT<sup>3</sup>, PVC HOMOGENÈME, VSM...

Détails techniques	Taille	Réf.	☐	Prix
- Lame acier trempé vernie	20 cm	560220	5	
- Poignée bois hêtre PEFC	30 cm	560230	5	

## Couteau à colle Rectangle



POUR LA POSE AU SOL DE REVÊTEMENTS TECHNIQUES

Détails techniques	Taille	Réf.	☐	Prix
- Lame acier trempé vernie	20 cm	560320	5	
- Poignée bois hêtre PEFC	30 cm	560330	5	

## LA BONNE DENTURE POUR LE BON REVÊTEMENT



COUTEAUX	DENTURE	LAME	SCHEMA	TYPE	PRÉCONISATION	GRAMMAGE INDICATIF
<b>A</b> 5622	• Trapèze - Moyenne • 2 x 2 x 1,5 mm	Acier verni		• TKB- A2	Pour pose de revêtements en PVC, caoutchouc, mousse lisse, PVC homogène	• 250 à 300 g/m <sup>2</sup>
<b>B</b> 5630	• Trapèze - Moyenne • 2 x 2 x 1,5 mm	Inox		• TKB- A2	Pour pose de revêtements en PVC, caoutchouc, mousse lisse, PVC homogène	• 250 à 300 g/m <sup>2</sup>
<b>C</b> 5602	• Rectangle - Moyenne • 4 x 2,5 x 1,5 mm	Acier verni		• TKB- R1	Pour pose au sol de revêtements type LVT2, PVC homogène, VSM...	• 250 à 300 g/m <sup>2</sup>
<b>D</b> 5603	• Rectangle - Fine • 4 x 2,5 x 1 mm	Acier verni		• TKB- R	Pour pose au sol de revêtements technique	• 150 à 200 g/m <sup>2</sup>

**COMPLÉMENT DE NOTRE GAMME DE COUTEAUX COLLE POUR D'AUTRES PRÉCONISATIONS EN PAGE 138**

## Massicot L.V.T. 330

POUR LA DÉCOUPE RECTILIGNE SUR REVÊTEMENTS SOUPLES (LVT, LIÈGE, PVC, COMPOSITE,...) - LARGEUR MAXI 330 MM

- Manche télescopique pour accentuer la force de coupe, mais reste amovible pour le transport
- Propreté et régularité de la découpe
- Simple, sans bruit et sans poussière
- Butée de découpe pour coupe de 0 - 45 °



### Détails techniques

	Réf.		Prix
- Coupe maxi Revêtements 16 mm : 90° largeur 330 mm ou 45° largeur 215 mm	6018330	1	
- Structure aluminium	Lame massicot L.V.T. 330		
- Plateau polypropylène	6072000	1	
- Lame épaisse à double biseau affûté			
- Lame de rechange référence 6072			

## Massicot L.V.T. 630

POUR POSE DE REVÊTEMENTS TYPE LIÈGE, DALLES DE MOQUETTE, PVC, CV, CAOUTCHOUC

- Étrier extractible : dose la force de l'effet de levier
- La construction massive du cadre et l'outil de coupe solide garantissent une découpe en souplesse
- Butée de découpe pour coupe de 0 - 45 °



### Détails techniques

	Réf.		Prix
- Avec levier télescopique et rouleaux à l'arrière pour faciliter le transport	6073000	1	
- Cadre antidérapant, vissé et rigide	Lame massicot L.V.T. 630		
- Butée de découpe pour coupe de 0 - 45 °	6032000	1	
- largeur de coupe 635 mm			
- Lame de rechange référence 6032			

## Guillotine à parquet Pro

COUPE NETTE ET SANS EFFORT

- Pas de poussière volatile
- Pas de nuisance sonore
- Patin de protection en feutrine

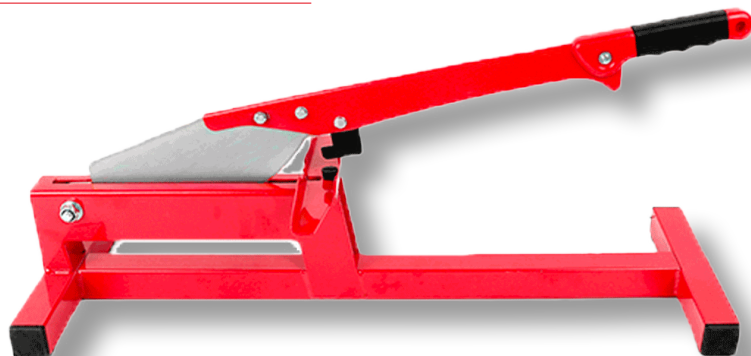

### Détails techniques

	Réf.		Prix
- Lame inusable et non tranchante	3021000	1	
- Butée amovible pour coupe en angle, coupe en largeur supérieure à 230 mm et coupe en longueur			
- Coupe 12 mm d'épaisseur jusqu'aux parquets de classe 33			

## Kit de pose parquet

POSE SIMPLIFIÉE POUR PARQUETS ET SOLS STRATIFIÉS

**Détails techniques** Réf. Prix

- Composé de :
- 20 cales PVC 4 x 5,5 cm
  - 1 levier de pose 29 x 3 cm avec feutrine de protection
  - 1 cale à frapper

**6011000** 1

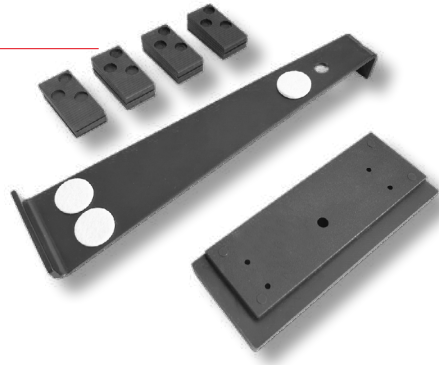

## Cale de pose PVC

CALES PVC POUR ASSURER UN JOINT DE DILATATION ENTRE LE MUR ET LE REVÊTEMENT LORS D'UNE POSE FLOTTANTE DU PARQUET, DU SOL STRATIFIÉ, DU SOL PLASTIQUE

**Détails techniques** Réf. Prix

- Sachet de 20 cales rectangulaires en PVC
- Dimensions : 4 x 5,5 cm

**6068000** 1



## Maillet Anti-rebond

POUR LA POSE DE CARRELAGES ET DE MOSAÏQUES

- Ne laisse pas de trace sur les carreaux

**Détails techniques** Poids Réf. Prix

- Âme monobloc en acier
- Enveloppe caoutchouc antichoc
- Tête forme tonneau 2 faces planes Ø45 mm

600 g **6075000** 1

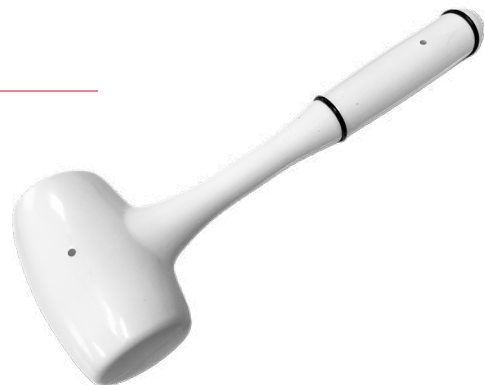

## Pied de serrage long

TIRE-LAME PROFESSIONNEL MAXI FORMAT POUR LA POSE DE SOLS STRATIFIÉS CLIPSABLES ET EMBOITABLES ET DE PVC À CLIQUET

- Aide à assembler les planches ensemble et à resserrer les espaces entre les joints pour un fini parfait

**Détails techniques** Réf. Prix

- Système pied de biche intégré
- Platine large pour un tirage parfait
- Bloc de frappe Soft
- Inclus : 2 feutrines de protection
- Longueur à plat : 55 cm
- Largeur : 14 cm

**6069001** 1



## Couteau lame rétractable

POUR TOUTES LES LAMES TRAPÈZE

### Détails techniques

- Corps en aluminium moulé
- Livré avec 1 lame trapèze

Réf.	📦	Prix
122000	6	



## Couteau de sol

OUVERTURE DU COUPEAU PAR MOLETTE  
- POUR LAME TRAPÈZE OU CROCHET

**NOUVEAUTÉ**

### Détails techniques

- Corps Aluminium forme ergonomique
- 2 zones émanées (Support et réserve de lame)
- Serrage de la lame par molette
- Livré sans lame avec carquois de protection

Réf.	📦	Prix
2198000	5	



## Couteau de sécurité Tajima

COUPEAU À LAME AUTORÉTRACTABLE

### Détails techniques

- Livré avec 3 lames trapèze
- Corps en aluminium
- Support de lame magnétique
- Ouverture aisée par bouton poussoir latéral

Réf.	📦	Prix
198000	1	



## GUIDE DE CHOIX LAMES DE COUPEAUX



Désignation	Qualité	Ep.	Réf.	Conditionnement	📦	Prix
<b>Lame trapèze 50 mm Pro</b> 	Acier fin au carbone allié au chrome et au manganèse	0,63 mm	4492000	10 Étuis 10 lames *	1	
			3492000	Étui 10 lames	10	
<b>Lame trapèze 60 mm Pro</b> 	Acier fin au carbone allié au chrome et au manganèse	0,63 mm	4493000	10 Étuis 10 lames *	1	
			3493000	Étui 10 lames	10	
<b>Lame grand crochet Pro</b> 	Acier fin au carbone allié au chrome et au manganèse	0,63 mm	4494000	10 Étuis 10 lames *	1	
			3494000	Étui 10 lames	10	
<b>Lame super crochet Pro</b> 	Acier fin au carbone allié au chrome et au manganèse	0,63 mm	4495000	10 Étuis 10 lames	1	
<b>Lame trapèze anticorrosion</b> 	Optimisées pour les cloisons sèches et autres travaux de coupe et grattage - Lames V-REX extra épaisses - Ultra dures à revêtement Fluoro-Coat	0,50 mm	4501000	Étui 10 lames	10	
<b>Lame crochet Tajima</b> 	Conçues pour la coupe de matériaux de couverture ou de revêtements de sol - Anti-glisse - Haute qualité	0,60 mm	4502000	Étui 10 lames	10	

\* Boîte Libre Sservice OP



## Araseur plastifeutre

POUR L'ARASEMENT SANS TRUSQUINAGE DES REVÊTEMENTS MINCES

### Détails techniques

	Réf.	☐	Prix
- Corps ABS	260000	1	
- Livré avec 2 lames croches			



## Araseur Vice & Versa

POUR DES DÉCOUPES PARFAITES À LA JONCTION SOL/MUR DE TOUS LES REVÊTEMENTS DE SOL SOUPLES

- Simple et Pratique La lame double crochet s'inverse et se change aisément selon le besoin
- Avec un espace réservé au rangement de la lame (incluse)

### Détails techniques

	Réf.	☐	Prix
- Araseur PVC rouge 21 x 11 cm	6049000	1	
- Lame double crochet			
- Lame croche	3388000	5	
- Forme ergonomique ambidextre			



## Ciseaux de solier Finny

SPÉCIAL REVÊTEMENT DE SOL

### Détails techniques

	Taille	Réf.	☐	Prix
- En acier inoxydable	25 cm	1445000	1	
- Anneaux bi-matière isolants				
- Lames affûtées				



## Ciseaux Coupe Lino

IDÉALE POUR EFFECTUER DES FENTES OU COUPER DE L'ISOLANT MINCE MULTI-COUCHEs, REVÊTEMENT DE SOL

- Grande ouverture d'anneaux

### Détails techniques

	Taille	Réf.	☐	Prix
- Tout acier	24.5 cm	295001	1	
- Anneaux émaillés				



## Couteau de Sécurité Olfa SK4

LA LAME SE RÉTRACTE INSTANTANÉMENT DANS LE MANCHE

- Conception symétrique : Ambidextre

### Détails techniques

	Réf.	☐	Prix
- Couteau de sécurité avec lame trapézoïdale 17.5 mm réversible	200000	6	
- Corps ABS 100% matière recyclée			
- Guide lame métallique	201000	6	
- Bouton poussoir			



## Gabarit de forme

POUR UNE PRÉCISION PARFAITE DES DÉCOUPES COMPLEXES  
(PASSAGE DE TUYAUX, MOULURES)

**Détails techniques**

- Gabarit 300 mm
- Aiguilles en plastique

Réf.	📦	Prix
6137300	1	

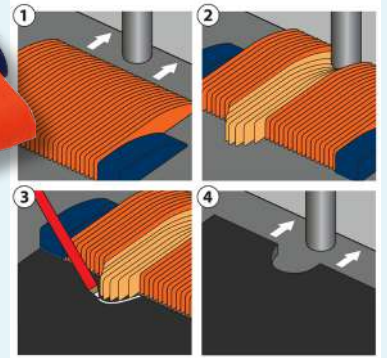

## Marteau à maroufler



POUR MAROULER LES REVÊTEMENTS DE SOLS AIGUILLETÉS,  
LE LONG ET SOUS LES PLINTHES

**Détails techniques**

- Tête et Panne largeur 8.5 cm
- Manche bois

Réf.	📦	Prix
6067000	1	

## Cale liège à maroufler



POUR MAROULER LES REVÊTEMENTS PVC ET LINOLÉUM  
EN LÉS, SANS LES MARQUER

**Détails techniques**

- Lame 100 % liège - Rigide
- Épaisseur 1.3 cm
- Monture hêtre naturel poncé

Taille	Réf.	📦	Prix
30 cm	6065000	1	

## Multimaroufleur



ROULEAU PRESSEUR POUR MAROULER LES JOINTS ET LA LAME  
LORS DE LA POSE DE LVT À L'AVANCEMENT

- Bonne prise en main

**Détails techniques**

- 2 rangées de rouleaux
- Structure en métal

Réf.	📦	Prix
6074000	1	

## Emporte pièce



POUR UNE RÉPARATION NETTE DES PARTIES DÉTÉRIORÉES  
DES SOLS PVC OU CAOUTCHOUC

- Emporte pièce solide pour une découpe circulaire au marteau

**Détails techniques**

- Acier trempé avec bordure affûtée et chanfreinée
- Diamètre de découpe : 2 cm

Réf.	📦	Prix
6040000	1	

## Palette de rentrée

POUR LA FINITION PARFAITE DE LA POSE DES MOQUETTES  
LE LONG DES MURS

- Améliore la tension

**Détails techniques**

- Palette 20 cm monobloc en acier poli chromé
- Tête largeur 6 cm

Réf.	📦	Prix
6066000	1	



## Roulette angle sortant

PLIAGE PRÉCIS DU REVÊTEMENT DANS LES ANGLES SORTANTS

- Élimine les risques de cassure

**Détails techniques**

- Roulette de pression largeur 6 mm
- Diamètre 25 mm en laiton
- Tête inclinée à 45°
- Manche 150 mm ergonomique bi-matière soft

Réf.	Prix
6063000	1



## Compas/trusquin à joints

POUR LE TRAÇAGE SUR REVÊTEMENTS DURS TYPE STRATIFIÉS

- Également pour la réalisation des nez de marche et raccords de lés avec la plinthe (traçage sur LVT, lino)

**Détails techniques**

- Pointe à tracer réglable

Réf.	Prix
6064000	1



## Multitrusquin L.V.T.

SPÉCIALEMENT ÉTUDIÉ POUR RAPPORTER, TRACER, TRUSQUINER LES LAMES LVT OU VINYLE À POSER LE LONG DES MURS

- Également muni d'un porte crayon, il combine les fonctions de trusquinage à celles de traceur/découpeur sur stratifiés et parquets

**Détails techniques**

- Réglet gradué
- Gravure laser indélébile
- Ambidextre : poignée ergonomique, porte-lames et porte-crayon mobiles et entièrement démontables
- Livré avec 20 lames trapèzes 50 mm (Réf.4492 ou 3492)

Réf.	Prix
6015000	1



## Araseur Mozart

POUR L'ARASEMENT DES CORDONS DE SOUDURE EN 2 TEMPS AVEC UN SEUL OUTIL

- Idéal pour les PVC compact et le PVC mural

**Détails techniques**

- Livré avec 2 guides d'arasement :
  - • 1 épaisseur 0,5 mm spéciale PVC
  - • 1 épaisseur 0,7 mm pour le linoléum
- Lames interchangeables
- Butée réglable
- Manche ergonomique
- Dimensions : 170 x 30 x 30 mm
- Poids : 165 g

Réf.	Prix
6045000	1
Lame araseur Mozart	
6145000	1



# Agrafes

PRÉPARATION

 FINITION  
BROSSES & ROULEAUX

 POSE  
DE REVÊTEMENTS

**OUTILLAGE DU PEINTRE ET PLAQUISTE**

## Agrafeuse J13

 POUR AGRAFES TYPE A53 DE 4 À 10 MM  
- Manuelle

**Détails techniques**

- Boîtier plastique ABS
- Mécanisme de chargement par le dessous avec déverrouillage de sécurité
- Verrouillage de la poignée
- Fenêtre de visualisation des agrafes

Réf.		Prix
330000	1	



## Agrafeuse J25

 POUR AGRAFE TYPE A53 DE 4 À 10 MM  
- Manuelle

**Détails techniques**

- Boîtier en zinc moulé
- Système de chargement rapide avec déverrouillage de sécurité
- Poignée soft avec verrouillage
- Fenêtre de visualisation des agrafes

Réf.		Prix
331000	1	



## Agrafeuse électrique J120

POUR AGRAFE TYPE A53 JUSQU'À 14 MM

**Détails techniques**

- Boîtier polyamide
- Système de chargement rapide avec déverrouillage de sécurité
- Poignée ergonomique
- Indicateur de niveau des agrafes
- Longueur du câble : 2 m

Réf.		Prix
332000	1	



## Agrafes A53

**USAGES PROFESSIONNELS**

- Protection optimale contre la rouille

**Détails techniques**

- Fil d'acier haute résistance
- Surface galvanisée
- Pour agrafeuse référence 330000, 331000 et 332000

Taille	Réf.		Prix
<b>Boîte de 1800</b>			
6 mm	333006	6	
8 mm	333008	6	
<b>Boîte de 5000</b>			
10 mm	329010	6	
14 mm	329014	6	

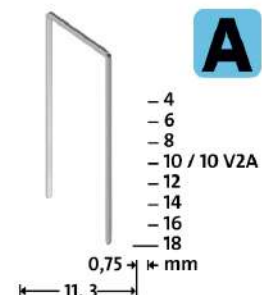



# OÙTILLAGE À VITRER

Couteaux à Mastiquer et Démastiquer .....	162
Grattoirs et Lames .....	163
Coupes verre - Aérateur - Lève glaces .....	164

## Couteau à mastiquer feuille de laurier



POUR POSER LES JOINTS DE MASTIC SUR FENÊTRES, PORTES

### Détails techniques

- lame acier trempé, vernie
- Manche bois hêtre PEFC
- Virole nickelée

Réf.	Prix
522000	5

## Couteau à mastiquer poignard courbé



POUR LISSER LE MASTIC : INDISPENSABLE POUR FINIR LES ANGLES

- Forme courbée pour accès difficiles

### Détails techniques

- lame acier trempé, vernie
- Manche bois hêtre PEFC
- Virole nickelée

Réf.	Prix
523000	5

## Couteau à mastiquer feuille de laurier



POUR POSER JOINTS DE MASTIC SUR FENÊTRES, PORTES

### Détails techniques

- lame acier trempé
- Manche bois exotique lustré
- Virole laiton
- Embase massive forgée

Réf.	Prix
486000	5

## Couteau à mastiquer poignard courbé



INDISPENSABLE POUR FINIR LES ANGLES

- Forme courbée pour accès difficiles

### Détails techniques

- lame acier trempé, biseautée
- Embase massive forgée
- Manche bois exotique lustré
- Virole laiton

Réf.	Prix
487000	5

## Couteau à demastiquer ABS



### Détails techniques

- lame 10 cm
- Acier trempé, vernie, affûtée
- Manche ABS surmoulé

Réf.	Prix
525000	5

## Couteau à demastiquer monobloc

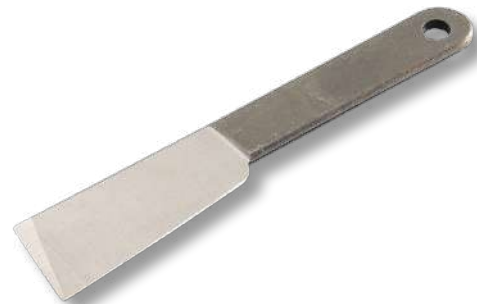

FORGÉ 1 PIÈCE

### Détails techniques

- lame 10 cm
- Acier trempé, vernie
- Affûtée 2 faces (Longueur et largeur)

Réf.	Prix
527000	5
Couteau à demastiquer monobloc grugeoir	
529000	5

## Gratte vitre



GRATTE CARREAUX À CHANGEMENT DE LAME SÉCURISÉ PAR GLISSIÈRE

**Détails techniques**

	Taille	Réf.	☐	Prix
- Corps plastique	8 cm	368000	5	
- Inclus : 1 lame 8 cm en acier carbone double tranchant	Pour grattoir à vitre Réf.368000			
- Capot de protection	8 cm	394000	5	

## Gratte vitres



GRATTE CARREAUX AVEC SYSTÈME DE CHANGEMENT DE LAME SÉCURISÉE PAR GLISSIÈRE

**Détails techniques**

	Taille	Réf.	☐	Prix
- Corps plastique	15 cm	830000	2	
- Lame en acier carbone	Lame pour Gratte vitre			
- Double tranchant	15 cm	831000	2	
- Capot de protection				

## Gratte carreaux avec poignée 6 cm



EQUIPÉ D'1 LAME TRAPÈZE

**Détails techniques**

	Réf.	☐	Prix
- Corps plastique	378000	6	
- Lame de rechange Grand Trapèze Réf.3493			

## Grattoir à vitres



GRATTOIR DE POCHE EN MÉTAL - LAME RÉTRACTABLE

**Détails techniques**

	Taille	Réf.	☐	Prix
- Corps métal avec verrouillage de la lame	4 cm	835000	5	
- Lames à étrier avec support en aluminium	Lame pour gratte-vitres			
	4 cm	839000	1	

## Gratte carreaux Bois



SYSTÈME DE SERRAGE À MOLETTE

**Détails techniques**

	Réf.	☐	Prix
- Tête avec lame incorporée 40 mm	230000	5	
- Inclus : 1 lame	Lame Industrielle Epaisse		
- Manche bois hêtre PEFC	3374000	10	
- S'utilise avec les lames industrielles épaisses 4 cm (Réf. 374)	Lame Industrielle Epaisse		
	374000	1	

## Gratte carreaux PVC



SYSTÈME DE SERRAGE À MOLETTE

**Détails techniques**

	Taille	Réf.	☐	Prix
- Tête avec lame incorporée	4 cm	231000	5	
- Inclus : 1 lame	8 cm	2628000	1	
- Manche pvc				
- S'utilise avec les lames 4 cm (Réf. 374)				

## Coupe verre



ROULETTE DE VITRIER POUR TOUS LES TYPES DE VERRE

**Détails techniques**

- Tête nickelée avec grugeoir intégré
- Manche bois
- Barillet avec 6 molettes de 4 mm

Réf.	📦	Prix
<b>3441000</b>	5	

## Coupe verre Silberschnitt



N'EXIGE QU'UNE FAIBLE PRESSION DE COUPE  
- PARTICULIÈREMENT ADAPTÉ AU VERRE TECHNIQUE  
TEL QUE VITRO-CÉRAMIQUE

**Détails techniques**

- Tête en acier nickelé avec grugeoir
- Manche bois
- Inclus : 6 molettes de 4 mm en carbure de tungstène pour verre fin et/ou dur

Réf.	📦	Prix
<b>357000</b>	5	
<b>Coupe verre Silberschnitt</b>		
<b>3357000</b>	10	
<b>Barillet de rechange Coupe verre</b>		
<b>3354000</b>	10	
<b>Molettes pour Coupe verre</b>		
<b>3358000</b>	10	

## Marteau de Vitrier



**FAÇON PARIS**

- Tête plate pour planter des pointes et maintenir le verre
- Arrache clou

**Détails techniques**

- Tout acier
- Longueur : 25,5 cm
- 1 Tête plate
- 1 Arrache clou
- Manche laqué équipé d'un biseau pour démastiquer

Taille	Réf.	📦	Prix
N°1	<b>350001</b>	1	

## Appareil à vitrer



BI-POINTE - PEUT RECEVOIR AUSSI BIEN DES POINTES  
LOSANGES QUE TRIANGLES

**Détails techniques**

- Marteau de frappe Inox avec réglage de la force
- Pour pointes de 10 à 11 mm

Réf.	📦	Prix
<b>333000</b>	1	
<b>Pointes losange pour Appareil à vitrer</b>		
<b>3335000</b>	1	
<b>Pointes triangle pour Appareil à vitrer</b>		
<b>3336000</b>	1	

## Ventouse à pompe



POUR LA MANUTENTION DES MATÉRIAUX À SURFACE PLANE

**Détails techniques**

- Système pneumatique à pompe
- Diamètre du disque : 204 mm
- Force portante : 57 kg
- Poignée ABS pour soulever et transporter

Réf.	📦	Prix
<b>147000</b>	1	

## Double ventouse à levier



POUR LA MANUTENTION DES MATÉRIAUX À SURFACE PLANE

**Détails techniques**

- Poignée plastique Soft 2 ventouses
- Diamètre des disques 12 cm
- Force portante : 60 kg

Réf.	📦	Prix
<b>135000</b>	1	



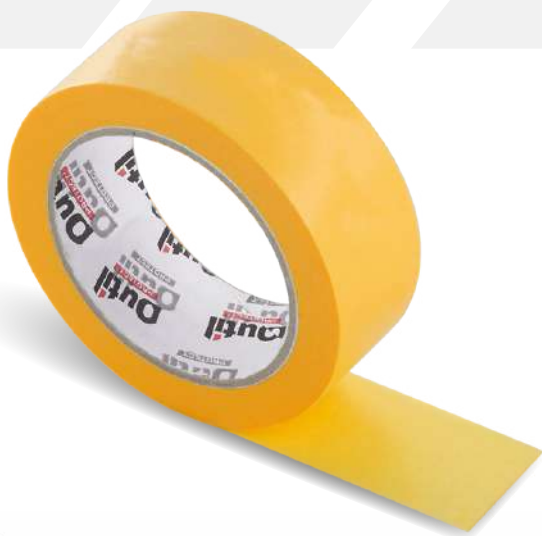

## PROTECTION DES SURFACES

Masquage et films  
de protection . . . . . 168 à 172

Etais et porte magnétique . . . 173

Bâches et papiers  
de protection . . . . . 174 à 176

## PROTECTION DES HOMMES

Gants Manutention  
de Précision . . . . . 179

Gants Manutention Lourde . . 180

Gants Milieux Humides  
et Huileux . . . . . 180 à 181

Vêtements de protection . . . . 182

Masques et Galettes . . 184 à 185

Lunettes - Grenouillères -  
Casques et Harnais . . . 186 à 188

# PROTECTION

		Masquage Lisse Premium	Masquage Lisse	Masquage Crêpe Lignes courbes	
RÉFÉRENCE PAR DIMENSION		50 m x 19 mm - <b>2781019</b> 50 m x 25 mm - <b>2781025</b> 50 m x 30 mm - <b>2781030</b> 50 m x 38 mm - <b>2781038</b> 50 m x 50 mm - <b>2781048</b>	50 m x 25 mm - <b>5781025</b> 50 m x 38 mm - <b>5781038</b> 50 m x 50 mm - <b>5781050</b>	50 m x 25 mm - <b>4780025</b>	
		p. 168	p. 168	p. 168	
DESTINATION					
SURFACES D'APPLICATION	SURFACES DÉLICATES	PAPIER PEINT		✓	
		PEINTURE FRAÎCHE		✓	
	SURFACES RÉGULIÈRES	PVC	✓	✓	✓
		VERRE	✓	✓	✓
		BOIS	✓	✓	✓
		ALUMINIUM	✓	✓	✓
		ANCIENNE PEINTURE	✓	✓	
		PLAQUE DE PLÂTRE CARTONNÉE	✓	✓	✓
		CARRELAGE	✓	✓	✓
	SURFACES IRRÉGULIÈRES	TOILE DE VERRE	✓		
		BÉTON / BÉTON CELLULAIRE			
		PLÂTRE			
		CIMENT			
		CRÉPIS	✓		
		GOUTTELETTE	✓		
	MORTIER PLÂTRE-CHAUX	✓			
PARPAING					
LE + PRODUIT		Compatible avec tous types de peinture courante et applications exigeante. Retrait facile et propre. Excellente tenue.	Se retire sans trace, sans se déchirer. Découpable manuellement.	Compatible avec tous types de peinture courante et applications exigeante. Retrait facile et propre. Excellente tenue.	
DURÉE D'APPLICATION		5 Jours	7 Jours en intérieur	3 Jours	
RÉSISTANCE AUX UV		-	-	-	
ÉPAISSEUR		120 µm	120 µm	280 µm	
SUPPORT		-	Papier semi-crêpé enduit saturé	-	
MASSE ADHÉSIVE		Caoutchouc naturel	Caoutchouc naturel réticulé à base de solvant	Résine de caoutchouc synthétique sans solvant	
RÉSISTANCE À LA TRACTION		-	34 N/cm	-	
ALLONGEMENT À LA RUPTURE		-	9%	-	
ADHÉRENCE À L'ACIER		-	1,8 N/cm	-	
TEMPÉRATURE DE SERVICE		60°C	60°C pendant 60 minutes 80°C pendant 30 minutes	35°C	
PICTO ASSOCIÉS					

Masquage Précision Surfaces délicates	Masquage Ligne Parfaite	Masquage Spécial Airless	Masquage Longue durée
50 m x 25 mm - <b>2818025</b> 50 m x 38 mm - <b>2818038</b> 50 m x 50 mm - <b>2818050</b>	50 m x 25 mm - <b>2805025</b> 50 m x 38 mm - <b>2805038</b> 50 m x 50 mm - <b>2805050</b>	50 m x 24 mm - <b>4786024</b> 50 m x 36 mm - <b>4786036</b> 50 m x 48 mm - <b>4786048</b>	50 m x 25 mm - <b>2804025</b> 50 m x 38 mm - <b>2804038</b> 50 m x 50 mm - <b>2804050</b>
p. 169	p. 169	p. 169	p. 169
✓			
✓			
✓	✓	✓	✓
✓	✓	✓	✓
✓	✓	✓	✓
✓	✓	✓	✓
		✓	
		✓	
✓	✓	✓	✓
✓			
✓			
Faible épaisseur Faible adhésion Résiste à l'humidité et aux peintures courantes à base d'eau et de solvant.	Adhésion contrôlée Amovibilité humide jusqu'à 1 heure Excellente ligne de rupture Résiste à l'humidité et aux peintures courantes à base d'eau et de solvant.	Jaune vif : facilite la localisation post-pulvérisation, convient aux peintures à séchage haute température. Résiste à l'humidité et aux peintures courantes à base d'eau et de solvant.	Résiste aux températures basses et à l'humidité. Convient uniquement pour l'enlèvement à sec. Résiste à l'humidité et aux peintures courantes à base d'eau et de solvant.
15 j surfaces courantes 7 j surfaces délicates	6 mois en intérieur 3 mois en extérieur	10 jours à l'intérieur 3 jours en extérieur	30 jours en extérieur
7 jours (profilés de portes et contours de fenêtres)	15 jours	3 jours	15 jours
75 µm	90 µm	125 µm	125 µm
Papier lisse japonais	Papier lisse japonais	Papier semi-crêpé	Papier crêpé imperméable
Acrylique à base d'eau	Acrylique à base d'eau	Adhésif caoutchouc solvant	Acrylique à base d'eau
30 N/cm	22 N/cm	38 N/cm	44 N/cm
3,50%	3,00%	7%	10%
0,45 N/cm	1,70 N/cm	2,3 N/cm	1,2 N/cm
-	120°C	90°C pendant 60 minutes 110°C pendant 30 minutes	-

## Masquage Lisse Premium

**POUR PEINTURES ET LAQUES**

- Très fin, il permet de délimiter précisément les bords à peindre
- Pour supports lisses et légèrement rugueux

Détails techniques	Dimensions	Réf.	📦	Prix
- Rouleau 50 m	50 m x 19 mm	<b>2781019</b>	48	
- Support : Papier	50 m x 25 mm	<b>2781025</b>	36	
- Masse adhésive : résine de caoutchouc synthétique à base de solvant	50 m x 30 mm	<b>2781030</b>	32	
	50 m x 38 mm	<b>2781038</b>	24	
- Présentation à l'unité	50 m x 50 mm	<b>2781048</b>	24	

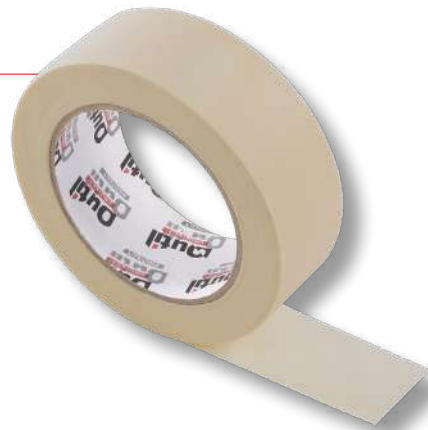

## Ruban masquage lisse

**POUR SUPPORTS LISSES ET LÉGÈREMENT RUGUEUX**

- Convient pour peinture solvantée et acrylique
- Résistant aux solvants et aux diluants

Détails techniques	Dimensions	Réf.	📦	Prix
- Rouleau 50 m	50 m x 25 mm	<b>5781025</b>	36	
- Support papier	50 m x 38 mm	<b>5781038</b>	24	
- Masse adhésive en caoutchouc naturel réticulé à base de solvant	50 m x 50 mm	<b>5781050</b>	24	

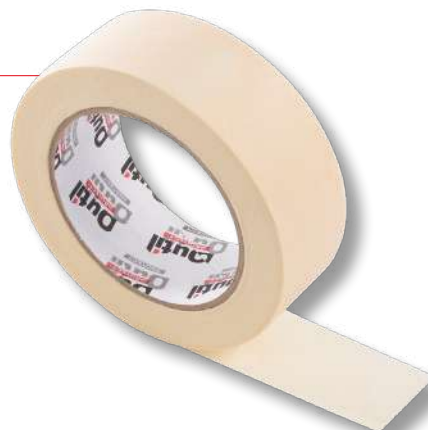

## Masquage Crêpe lignes courbes

**POUR PEINTURES ET LAQUES**

- Adaptabilité élevée aux surfaces irrégulières et courbes
- Permet d'obtenir de belles lignes de peinture sans bavure

Détails techniques	Dimensions	Réf.	📦	Prix
- Rouleau de 50 m	50 m x 25 mm	<b>4780025</b>	36	
- Support : Papier				
- Masse adhésive : résine de caoutchouc synthétique sans solvant				
- Présentation à l'unité				



**OUTIL PROTECT**

PROTEGEZ VOS SURFACES

**DES SUPPORTS  
POUR ANIMER  
LES POINTS  
DE VENTE**



## Masquage précision et surfaces délicates

### FAIBLE ÉPAISSEUR - FAIBLE ADHÉSION

- Enlèvement propre et en douceur
- Également pour les surfaces semi-rugueuses (plâtre, enduits)

Détails techniques	Dimensions	Réf.	Unité	Prix
- Rouleau de 50 m	50 m x 25 mm	2818025	36	
- Épaisseur totale : 75 µm	50 m x 38 mm	2818038	24	
- Support : Papier lisse japonais	50 m x 50 mm	2818050	24	
- Masse adhésive : Acrylique à base d'eau				
- Présentation à l'unité				



## Masquage Ligne parfaite

### SPÉCIAL INTÉRIEUR/EXTÉRIEUR - EXCELLENTE LIGNE DE RUPTURE

- Résistance très élevée à l'humidité et aux UV
- Retrait humide jusqu'à 1 heure
- Longue durée d'application : 6 mois à l'intérieur, 3 mois à l'extérieur

Détails techniques	Dimensions	Réf.	Unité	Prix
- Rouleau de 50 m	50 m x 25 mm	2805025	36	
- Support : Papier lisse japonais	50 m x 38 mm	2805038	24	
- Épaisseur 90 microns	50 m x 50 mm	2805050	24	
- Masse adhésive acrylique à base d'eau				
- Présentation à l'unité				



## Masquage Spécial Airless

### COULEUR JAUNE VIF : FACILITE LA LOCALISATION APRÈS LA MISE EN ŒUVRE

- Masquage professionnel : Haute performance en adhésivité, température et prestations

Détails techniques	Dimensions	Réf.	Unité	Prix
- Rouleau de 50 m	50 m x 24 mm	4786024	60	
- Papier semi-crêpé	50 m x 36 mm	4786036	42	
- Épaisseur 125 microns	50 m x 48 mm	4786048	30	
- Masse adhésive : adhésif caoutchouc solvant				
- Résiste à 90 °C ponctuels				

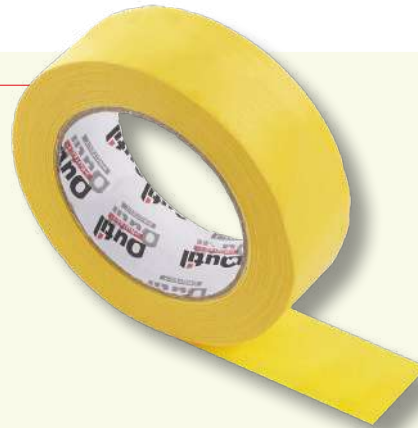

## Masquage Longue durée

### RUBAN DE MASQUAGE SPÉCIALEMENT CONÇU POUR LES APPLICATIONS EXTÉRIEURES

- Résiste aux UV, aux températures basses et à l'humidité
- Convient uniquement pour l'enlèvement à sec

Détails techniques	Dimensions	Réf.	Unité	Prix
- Rouleau de 50 m	50 m x 25 mm	2804025	36	
- Support : Papier crêpé	50 m x 38 mm	2804038	24	
- Masse adhésive acrylique à base d'eau	50 m x 50 mm	2804050	24	
- Présentation à l'unité				



## Film de protection Spécial Airless

### 2 EN 1 FILM DE PROTECTION DES SURFACES VERTICALES ET LISIÈRE ADHÉSIVE COULEUR VIVE

- Conçue pour l'application à l'Airless ou la pulvérisation
- Film facile à couper : évite de devoir utiliser des cutters

**Détails techniques**

- Film avec ruban papier semi-crêpé 125 microns
- Masse adhésive : adhésif caoutchouc solvant
- Résistant à la température : jusqu'à 90 °C ponctuels
- Plus longue durée : 10 jours à l'intérieur et 3 en extérieur

Dimensions	Réf.		Prix
20 m x 60 cm	<b>1884060</b>	24	
20 m x 120 cm	<b>1884120</b>	24	
20 m x 260 cm	<b>1884260</b>	20	



## Film de protection 2 en 1

### 2 EN 1 : FILM DE PROTECTION ET LISIÈRE ADHÉSIVE DE MASQUAGE POUR PEINTRE

- Assure la protection lors de travaux avec projections.

**Détails techniques**

- Film polyéthylène
- Se charge en électricité statique lors du déploiement et assure une bonne adhérence sur toutes surfaces : parquets, moquettes, carrelage, escaliers, meubles
- Légère et maniable

Dimensions	Réf.		Prix
30 m x 60 cm	<b>1885000</b>	20	
30 m x 120 cm	<b>1885140</b>	20	
16 m x 260 cm	<b>1885270</b>	25	



## Papier de protection 2 en 1

### 2 EN 1 : PROTECTION VERTICALE UNIVERSELLE AVEC LISIÈRE ADHÉSIVE PREMIUM

- Assure la protection lors de travaux avec projections (peinture,...)
- Papier très résistant avec une face satinée qui sert de barrière

**Détails techniques**

- Rouleau de 20 m
- Papier de protection 40 g
- Adhésif de masquage inclus

Dimensions	Réf.		Prix
20 m x 15 cm	<b>2484000</b>	40	
20 m x 30 cm	<b>2484030</b>	30	



## Papier de protection pour dérouleur

### POUR DÉROULEUR 1763000

- A associer avec le ruban de masquage approprié au support à protéger

**Détails techniques**

- Rouleau 45 m
- Papier de protection 50 g

Dimensions	Réf.		Prix
45 m x 15 cm	<b>2033015</b>	48	
45 m x 30 cm	<b>2033030</b>	24	



## Dérouleur de protection 2 en 1

### ASSEMBLAGE SIMULTANÉ DE L'ADHÉSIF DE MASQUAGE AVEC LE PAPIER OU LE FILM APPROPRIÉ

- Prise en main très confortable et porte-pantalons

**Détails techniques**

- Applicateur + lame de 19 cm
- Disponible : lame de 34 cm pour les plus grandes largeurs (référence 1765000)

Réf.		Prix
<b>1763000</b>	1	
<b>Lame 34 cm pour Dérouleur de protection</b>		
<b>1765000</b>	1	



## Adhésif Toilé Batiment

EXCELLENTE ADHÉRENCE MÊME DANS DES CONDITIONS ENVIRONNEMENTALES DIFFICILES

- Surfaces régulières et irrégulières

### Détails techniques

	Dimensions	Réf.	📦	Prix
- Largeur 50 mm	25 m x 50 mm	2817025	36	
- Épaisseur totale : 165 µm	50 m x 50 mm	2817050	24	

- Support : Tissu synthétique laminé PE
- Masse adhésive : Résine de caoutchouc synthétique sans solvant
- Présentation à l'unité

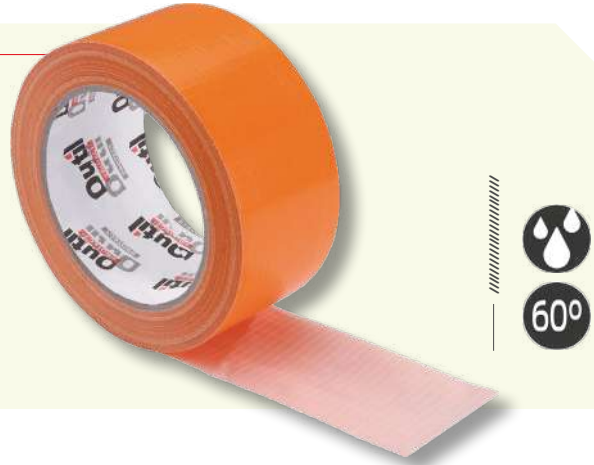

## Adhésif Toilé Façadier

MULTI-UTILISATION SUR TOUS SUPPORTS

- Supporte de fortes amplitudes thermiques
- Résiste spécifiquement à l'abrasion, le déchirement, les coupures ainsi qu'à toutes les charges très lourdes

### Détails techniques

	Dimensions	Réf.	📦	Prix
- Rouleau de 25 m	25 m x 50 mm	2806025	18	

- Épaisseur totale : 210 µm
- Support : Polyéthylène toilé
- Masse adhésive : résine de caoutchouc synthétique sans solvant



## Adhésif PVC Bâtiment

MULTI-UTILISATION SUR TOUS SUPPORTS

- Supporte de fortes amplitudes thermiques
- Forte adhésion, grande résistance et souplesse

### Détails techniques

	Dimensions	Réf.	📦	Prix
- Rouleau de 33 m	33 m x 50 mm	1689050	36	

- Support : PVC Orange haute qualité
- Masse adhésive caoutchouc synthétique



**DES BOX  
À COMPOSER  
POUR VALORISER  
VOS LINÉAIRES**

## Adhésif Toilé Haute performance

### OPÉRATIONS GÉNÉRALES DE MAINTENANCE

- Se déchire à la main
- Résiste à la traction, aux intempéries et aux UV

Détails techniques	Dimensions	Réf.	📦	Prix
- Largeur 50 mm	25 m x 50 mm	1672025	18	
- Support : Polyéthylène toilé	50 m x 50 mm	1672050	18	
- Masse adhésive solvant				



## Adhésif Double face Permanent

### POSE DE REVÊTEMENTS DE SOL ET FIXATION SUR TOUT SUPPORT, Y COMPRIS SURFACES RUGUEUSES

- Fixation optimale et arrachage facile

Détails techniques	Dimensions	Réf.	📦	Prix
- Rouleau de 25 m	25 m x 50 mm	4787025	6	
- Face protégé par un papier siliconé				
- Support : Toilé				
- Masse adhésive hot melt				
- Présentation Libre Service				

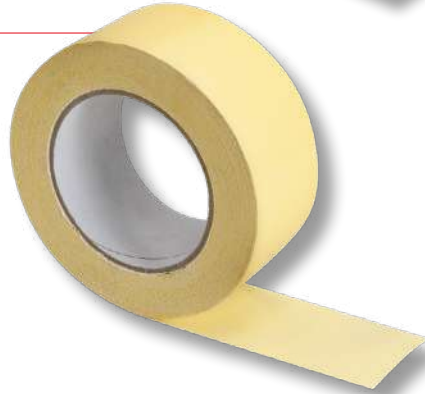

## Adhésif Double face Universel

### POSE DE REVÊTEMENTS DE SOL ET FIXATION SUR SURFACES LISSES

- Fixation temporaire

Détails techniques	Dimensions	Réf.	📦	Prix
- Rouleau de 25 m	25 m x 50 mm	4197025	6	
- Support : Polypropylène				
- Face protégé par un papier siliconé				
- Masse adhésive hot melt				
- Présentation Libre Service				



## Adhésif Polypro havane

### DÉROULEMENT RAPIDE, PARFAITEMENT ADAPTÉ AUX FERMETURES À GRANDE CADENCE

Détails techniques	Dimensions	Réf.	📦	Prix
- Rouleau 66 m	66 m x 50 mm	1696066	6	
- Support Polypropylène				



## Dévidoir pour Ruban adhésif

### QUALITÉ PROFESSIONNELLE : ARMATURE ET LAME EN MÉTAL

- Déroulement rapide, parfaitement adapté aux fermetures à grande cadence

Détails techniques	Réf.	📦	Prix
- Pour rouleaux adhésifs jusqu'à 66 mm de largeur et 100 m de longueur	1762000	1	
- Mandrin jusqu'à 50 mm			
- Poignée plastique			
- Livré sans adhésif			





## Etai Top automatique

BEAUCOUP PLUS LÉGERS ET FACILE À UTILISER - MULTI-USAGE

- Supporte jusqu'à 300 kg en version courte
- Charge maximum verticale :
- 95-170 cm : 200 kg
- 155-290 cm : 100 kg

**Détails techniques**

- Télescopique
- Patins en caoutchouc antidérapants ajustables et multiposition
- Vis de réglage précise
- Système de blocage multidisque : extension rapide, freinage immédiat
- Poignée en nylon renforcé fibre de verre
- Normes CE

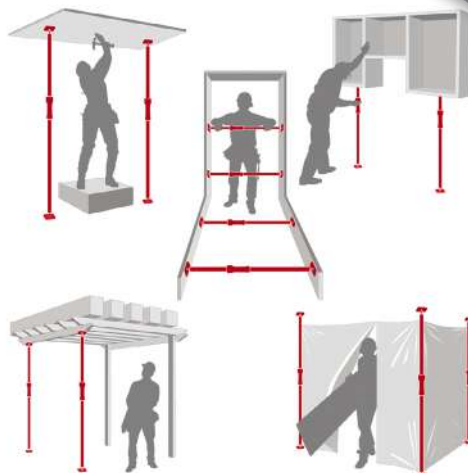
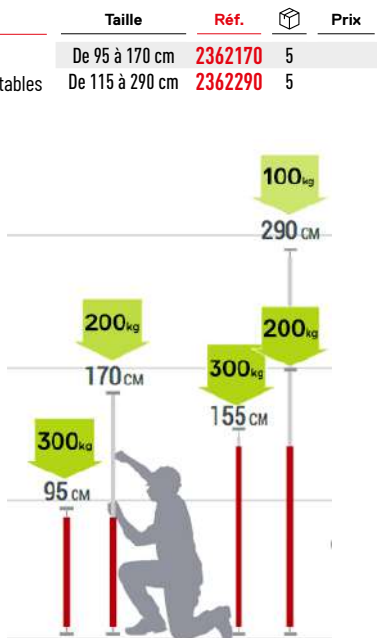

## Kit Porte Magnétique Anti-poussière

POUR MURS OU PORTES DE CONFINEMENT - RÉUTILISABLE

- Fermeture magnétique automatique - Ouverture et fermeture sans main
- A fixer sur une bâche pour isoler un chantier (Réf 2047 ou 2048)
- Étais automatiques Réf. 2362 recommandés pour fixer la bâche

**Détails techniques**

Comprend :

- 1 porte magnétique souple de 225 x 31 cm
- 4 lattes métalliques 36 cm pour suspendre la porte
- 2 supports multiclamps avec œillet fermé
- Sac de transport inclus

Réf.	📦	Prix
2365000	1	

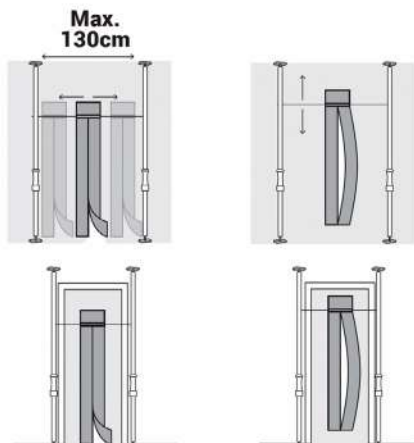

## Bâche de protection Fine

POUR LA PROTECTION DES MEUBLES

- Légère et maniable

### Détails techniques

- Polyéthylène 5 microns
- Présentation pliée
- CE
- LDPE 4

Dimensions	Surface	Réf.		Prix
4 x 5 m	20 m <sup>2</sup>	<b>1048001</b>	40	



## Bâche de protection Épaisse

POUR LA PROTECTION DES SOLS

- Maniable et résistante

### Détails techniques

- Polyéthylène 13 microns
- Présentation pliée

Dimensions	Surface	Réf.		Prix
4 x 5 m	20 m <sup>2</sup>	<b>1049000</b>	20	



## Bâche de protection Pro

POUR LA PROTECTION DES MEUBLES, SOLS, MURS ET FENÊTRES

- Très résistante

### Détails techniques

- Polyéthylène 37 microns
- Présentation pliée
- CE
- LDPE 4

Dimensions	Surface	Réf.		Prix
4 x 5 m	20 m <sup>2</sup>	<b>1147000</b>	10	



## Film protecteur vitrage

PROTECTION VERTICALE AUTOADHÉSIVE TEMPORAIRE

- Résistant à l'extérieur : Conçu pour durer jusqu'à 30 jours et supporter jusqu'à 40 °C

### Détails techniques

- Rouleau
- Film PE bleu 45 microns Anti-UV
- Adhésif acrylique à base d'eau

Dimensions	Réf.		Prix
30 m x 60 cm	<b>1883060</b>	8	



## Bâche de protection en rouleau

POUR LA PROTECTION DES MEUBLES, SOLS, MURS ET FENÊTRES  
 LORS DE TRAVAUX DE PEINTURE ET RÉNOVATION

Détails techniques	Dimensions	Surface	Réf.	Prix
<b>Bâche de protection 30 µm</b>				
- Polyéthylène	3 x 25 m	75 m <sup>2</sup>	<b>2031000</b>	6
- Largeur du rouleau 0,75 m				
<b>Bâche de protection 45 µm</b>				
- Matière Première Recyclée	3 x 25 m	75 m <sup>2</sup>	<b>2046000</b>	6
	3 X 15 m	45 m <sup>2</sup>	<b>2046015</b>	9
<b>Bâche de protection 80 µm</b>				
	3 x 25 m	75 m <sup>2</sup>	<b>2047000</b>	4
<b>Bâche de protection 95 µm</b>				
	3 x 25 m	75 m <sup>2</sup>	<b>2048000</b>	1



## PROTECT'Feutre

ASSURE LA PROTECTION LORS DE TRAVAUX AVEC PROJECTIONS

- Idéal pour les sols, escaliers et couloirs
- Antidérapante et réutilisable

Détails techniques	Dimensions	Surface	Réf.	Prix
- Face inférieure anti-choc feutre + Face supérieure étanche polyéthylène	1 x 10 m	10 m <sup>2</sup>	<b>2791010</b>	12
	1 x 25 m	25 m <sup>2</sup>	<b>2791025</b>	1
	2 x 30 m	60 m <sup>2</sup>	<b>1791000</b>	1



PRÉSENTATION EN BOX DE 12 UNITÉS

## PROTECT'Feutre blanc

PROTÈGE DES CHOCS ET DES TÂCHES - ASSURE UNE BONNE ADHÉRENCE SUR TOUTES SURFACES

- Protection résistante et réutilisable
- Antidérapante et auto-adhésive
- Mise en place rapide sans adhésif ni agrafe

Détails techniques	Dimensions	Surface	Réf.	Prix
- Feutre antidérapant 200 g/m <sup>2</sup>	1 x 20 m	20 m <sup>2</sup>	<b>2030000</b>	6
- 100 % polyester non tissé blanc contrecollé sur film plastique étanche				
- Ne pas utiliser sur des dalles en pierres naturelles et poreuses fraîchement posées				



PRÉSENTATION EN BOX DE 6 UNITÉS



## PROTECT'Carton

**POUR PASSAGES INTENSIFS ET UTILISATION DE MATÉRIEL LOURD**

- Nettoyable et réutilisable
- Rapide et facile à poser et déposer
- Pas de plis, ne se déplace pas

**Détails techniques**

- Carton avec revêtement PE sur les 2 faces
- Épaisseur : 210-230 gr/m<sup>2</sup>
- 100 % imperméable
- A utiliser avec face blanche réfléchissante apparente

Dimensions	Surface	Réf.	📦	Prix
1.20 m x 21 m	25 m <sup>2</sup>	<b>2956000</b>	1	

## PROTECT'Papier PREMIUM

**PROTÈGE DES TRAVAUX AVEC ÉCLABOUSSURES**

**Détails techniques**

 Papier Kraft 90 g/m<sup>2</sup>

Dimensions	Réf.	📦	Prix
20 m x 90 cm	<b>2036020</b>	16	
45 m x 90 cm	<b>2036045</b>	6	

## PROTECT'Papier Adhésif

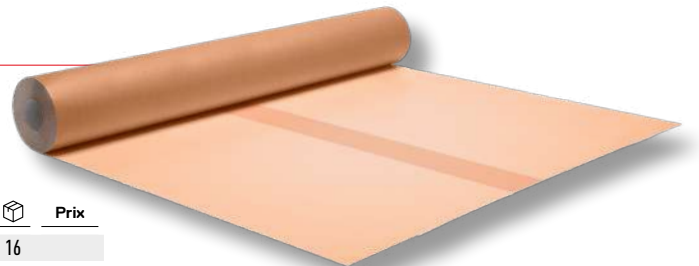
**POSITIONNEMENT RAPIDE ET EFFICACE  
SUR CARRELAGE, PARQUET...**

**Détails techniques**

- Papier Kraft 100 gr/m<sup>2</sup>
- Bande adhésive centrale

Dimensions	Surface	Réf.	📦	Prix
20 m x 90 cm	18 m <sup>2</sup>	<b>2958020</b>	16	
50 m x 90 cm	45 m <sup>2</sup>	<b>2958050</b>	6	



Le papier kraft est la **solution la plus durable** pour protéger vos chantiers et la planète.

- **Matériau naturel** sans dérivé de pétrole
- **Génère peu d'émission** lors de la fabrication par rapport à d'autres matériaux
- **Biodégradable et se recycle jusqu'à 7 fois.**



# PROTECTION DES HOMMES

Gants Manutention de Précision. ....	179
Gants Manutention Lourde . .	180
Gants Milieux Humides et Huileux . . . . .	180 à 181
Vêtements de protection . . . .	182
Masques et Galettes . .	184 à 185
Lunettes - Grenouillères - Casques et Harnais . . .	186 à 188

# DES GANTS QUI PROTÈGENT L'HOMME ET LA PLANÈTE

PRÉPARATION

 FINITION  
 BROSSES & ROULEAUX

 POSE  
 DE REVÊTEMENTS

PROTECTION

OUTILLAGE DU PEINTRE ET PLAQUISTE

## Gants ergonomiques

- > **Optimisation de la forme** pour un effet seconde peau
- > **Tactilité et dextérité**
- > **Finition du poignet sur ligne** (le poignet n'est pas trop serré)



## Technologie AD-APT® pour des mains plus fraîches exemptes de transpiration et productives

- > **Régule la température** pour un meilleur refroidissement grâce à la libération d'un agent rafraîchissant naturel.
- > **Ventile le gant** grâce à un réseau de tunnels structurés
- > **Évacue l'humidité** à l'intérieur grâce à la technologie AIRTech®



## Une gamme certifiée OEKO-TEX

- > Tous les matériaux utilisés pour fabriquer les gants répondent aux **normes REACH**.
- > La fabrication est contrôlée et mesurée pour réduire au maximum l'empreinte écologique : **certifiée ISO 14001**
- > **Des gants parfaitement hygiéniques** pendant le travail grâce à la technologie VIROSAN



## TABLEAU DES NORMES :

PROTECTION CONTRE LES RISQUES MINIMES	PROTECTION CONTRE LES RISQUES MÉCANIQUES	
 <b>EN 420:2003 A1:2009</b>	<b>2003</b>  <b>EN 388</b>	<b>2016</b>  <b>EN 388</b>
Exigences générales pour les gants de protection : <ul style="list-style-type: none"> <li>• pH (supérieur à 3,5 - inférieur à 9,5)</li> <li>• Innocuité (ni la construction du gant, ni les matériaux utilisés, ni aucune dégradation résultant d'une utilisation normale du gant ne doit en aucun cas nuire à la santé ou à l'hygiène de l'utilisateur)</li> <li>• Taille</li> <li>• Dextérité</li> <li>• Spécifique aux gants en cuir (concentration en chrome VI)</li> <li>• Spécifique aux gants en caoutchouc naturel : taux de protéines</li> </ul>	Résistance à l'abrasion (0 à 4) Résistance à la découpe Couptest (0 à 5) Résistance à la déchirure (0 à 4) Résistance à la perforation (0 à 4)	Résistance à l'abrasion (0 à 4) Résistance à la découpe Couptest (0 à 5 ou X) Résistance à la coupure ISO (A à F) Résistance à la perforation (0 à 4) Résistance à la déchirure (0 à 4) La lettre "X" signifie que le test n'a pas été réalisé ou n'est pas applicable

# Gants Manutention de précision

## Gants Spécial Peintre

GANTS FINS POUR TRAVAUX DE PRÉCISION ET MANIPULATION FINE

- Confort & Dextérité (effet seconde peau)
- Respirabilité

Détails techniques

- Tricotés 100% polyester
- Enduction polyuréthane sur paume et bouts des doigts
- Normalisation CE EN420:2003 / EN388:2003 (2131)

Taille	Réf.	Prix
<b>Présentation vrac</b>		
9	1505009	10
10	1505010	10
<b>Présentation Libre service</b>		
9	3505009	5
10	3505010	5



## Gants Spécial Bâtiment

GANTS FINS POUR TRAVAUX DE PRÉCISION ET MANIPULATION FINE (POLISSAGE, MONTAGE)

Détails techniques

- Tricotés 100% polyester
- Enduction polyuréthane sur paume et bouts des doigts
- Normalisation CE EN420:2003 / EN388:2016 (3131x)

Taille	Réf.	Prix
<b>Présentation Vrac.</b>		
9	1506009	10
10	1506010	10



## Gants Maxifoam® Lite™

MANUTENTION DE PRÉCISION EN ENVIRONNEMENTS SECS

- Spécial peinture / Multi-usage

Détails techniques

- Support stretch sans couture en nylon jauge 15
- Enduction mousse caoutchouc nitrile sur la paume
- Normes EN 388:2016 : 4121A
- EN ISO 21420 : 2020
- Présentation Libre service

Taille	Réf.	Prix
8	3511008	10
9	3511009	10
10	3511010	10
11	3511011	10



NOUVEAUTÉ



LE + : Grip

## Gants Maxiflex® Comfort™

GANT DE MANIPULATION DE PRÉCISION EN MILIEU SEC

- Compatible avec les écrans tactiles

Détails techniques

- Support coton, nylon et élasthane
- Enduction micro mousse caoutchouc nitrile sur la paume
- EN 388:2016 : 3121A
- Contact alimentaire (Union européenne)
- Présentation Libre service

Taille	Réf.	Prix
8	3504008	10
9	3504009	10
10	3504010	10
11	3504011	10



NOUVEAUTÉ



LE + : protection thermique

# Gants manutention lourde

## Gants MaxiFlex® Endurance™

**NOUVEAUTÉ**
**MANIPULATION DE LOURDES CHARGES**

- Compatibles avec les écrans tactiles
- Excellent Grip

**Détails techniques**

	Taille	Réf.	☐	Prix
- Support en Nylon, élasthanne	8	3501008	10	
- Enduction micro mousse caoutchouc nitrile sur la totalité	9	3501009	10	
	10	3501010	10	
- Picots Nitrile	11	3501011	10	

- **EN 388:2016 : 4131A**
- Présentation Libre service

**LE + : résistance mécanique**

## Gants Maxicut® Ultra™

**NOUVEAUTÉ**
**HAUTE RÉSISTANCE À L'ABRASION ET À LA COUPURE**

- Excellent grip et dextérité

**Détails techniques**

	Taille	Réf.	☐	Prix
- Support polyester, élasthanne, UHMPE-verre-nylon	8	3503008	10	
	9	3503009	10	
- Enduction micro mousse caoutchouc nitrile sur la paume	10	3503010	10	
	11	3503011	10	

- Picots Nitrile
- **EN 388:2016 : 4442C**
- **ANSI/ISEA 105 (2016): A3**
- Présentation Libre service

**LE + : dextérité**

# Gants Milieux humide & huileux

## Gants néoprène Tous travaux

**PROTECTION CONTRE LES ÉCLABOUSSURES DE PRODUITS CHIMIQUES ET DÉCAPANTS (SOUDE CAUSTIQUE, ACIDE SULFURIQUE)**

- PROTECTION CONTRE LES BACTÉRIES ET LES CHAMPIGNONS
- Finition extérieure adhésive diamant

**Détails techniques**

	Taille	Réf.	☐	Prix
- Polychloroprène et Latex, intérieur floqué coton	8	3814008	5	
- Longueur : 31 cm	9	3814009	5	
- Épaisseur : 0,70 mm	10	3814010	5	

- **Certifié agroalimentaire**
- **Normalisation CE - EN388:2016 (3121X) / EN420:2003 + A1:2009**
- Présentation Libre Service



## Gants de Ménage latex

**CONSEILLÉ POUR LA MANIPULATION DE PRODUITS CHIMIQUES TOXIQUES LORS DES TRAVAUX DE NETTOYAGE**

- Grip en milieu humide
- Confortable et souple

**Détails techniques**

	Taille	Réf.	☐	Prix
- Latex naturel, intérieur coton floqué	8	3059008	5	
- Finition extérieure adhésive diamant	9.5	3059000	5	

- Longueur : 30 cm
- Épaisseur : 0,40 mm
- **Certifié agroalimentaire**
- **Conforme aux dispositions de l'annexe II de l'article R-233.151 du code du Travail**
- Présentation Libre Service





# Gants Milieux humide & huileux

## Gants Maxidex

PROTECTION DES FLUIDES ET DES MATÉRIAUX SOUILLÉS

- Utilisation Maintenance, Carreleur, Peintre et Enduiseur

Détails techniques	Taille	Réf.	Boîte	Prix
- Support Nylon	8	3502008	10	
- Enduction texture pleine en caoutchouc nitrile intégrale	9	3502009	10	
	10	3502010	10	
- EN 388:2016 : 3T11A	11	3502011	10	

- EN ISO 374-5:2016 - EN ISO 374-1:2016

- Épaisseur du gant : 0.7 mm

- Présentation Libre service

LE + : compatibles écran tactile



NOUVEAUTÉ



## Gants vinyle

NE PROTÈGE PAS DES RISQUES CHIMIQUES

- Boîte de 100 gants

Détails techniques	Taille	Réf.	Boîte	Prix
- Poudrés à usage unique	<b>Boîte de 100 gants</b>			
- Non stériles	8/8.5	1017000	1	
- Gants fins et ambidextres	<b>Boîte de 10 gants</b>			
- Certifié agroalimentaire	8-8.5	3117000	1	

- Conforme au règlement (CE) 1935/2004

- Classification. CAT I : risques minimaux



## Gants latex

CONSEILLÉ LORS DE LA MANIPULATION DE PRODUITS CHIMIQUES TOXIQUES

- Fins, résistants et élastiques: offrent une dextérité importante

- Boîte de 100 gants

Détails techniques	Taille	Réf.	Boîte	Prix
- Poudrés à usage unique	<b>Boîte de 100 gants</b>			
- Non stériles	8-9	1016000	1	
- Gants fins et ambidextres	<b>Boîte de 10 gants</b>			
- Certifié agroalimentaire	8-9	3016000	1	

- Conforme à la directive EPI 89/686/CEE et à la norme européenne EN420

- Classification. CAT I : risques minimaux



## Gants nitrile

PROTECTION ACCRUE CONTRE LA PROJECTION DE PRODUITS CHIMIQUES

- PROTECTION CONTRE LES MICRO ORGANISMES

- Résistance à la perforation, aux entailles, à l'abrasion

- Finition bouts des doigts texturés

- Boîte de 100 gants

Détails techniques	Taille	Réf.	Boîte	Prix
- Non poudré à usage unique	<b>Boîte de 100 gants</b>			
- Texture non glissante	9	1019009	1	

- Certifié agroalimentaire

- Normalisation CE EN420:2003 + A1:2009



## Combinaison Micromax NS Cool Suit

**NOUVEAUTÉ**
**COMBINAISON JETABLE DE TYPE 5.6**

- Panneau dorsal respirant

**Détails techniques**

- Tissu recouvert d'un film microporeux (65 g/m<sup>2</sup>)
- Dos bleu respirant 4 feuilles en tissu SMS
- Soufflet confort à l'entrejambe
- Coutures bord-côte (capuche, taille, manches et jambes)
- Capuche confortable en 3 parties

Taille	Réf.	📦	Prix
L	1238001	5	
XL	1238000	5	
XXL	1238002	5	



## Combinaison Micromax NS

**NOUVEAUTÉ**
**COMBINAISON JETABLE DE TYPE 5.6**

- Usage court

**Détails techniques**

- Film PE microporeux étirable bidirectionnel 65 g/m<sup>2</sup>
- Avec capuche en 3 parties, poignets, taille et chevilles élastiques
- Coutures 3 fils
- Fermeture à glissière double sens
- Protection EN Type 6 contre les aérosols liquides et Type 5 contre les particules sèches

Taille	Réf.	📦	Prix
L	1240001	5	
XL	1240000	5	
XXL	1240002	5	



## Gilet de signalisation

**HAUTE VISIBILITÉ - 2 BANDES TORSO RETRORÉFLÉCHISSANTES**

- Conforme à la norme EN340:2003

**Détails techniques**

- Matière extérieure : maille polyester 120 g/m<sup>2</sup>
- Fermeture par bande agrippante ajustable
- EN 20471:2013 classe 2

Taille	Réf.	📦	Prix
GT	1460002	1	

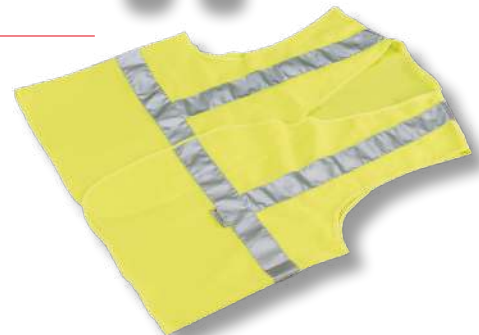

## Casque de Chantier

**CASQUE DE SÉCURITÉ LÉGER**

- Réglage du tour de tête

**Détails techniques**





- Polypropylène haute densité, traité anti UV
- Coiffe polyamide 3 bandeaux avec 8 points de fixation, serrage par glissière
- CE Directive EPI 89/686/CEE : EN397 + A1:2013

Couleur	Réf.	📦	Prix
Jaune	190003	1	
Blanc	190005	1	

**RETROUVEZ NOTRE GAMME DE LUNETTES DE PROTECTION**
**P. 186**

# NOS PRÉCONISATIONS

## VÊTEMENTS DE PROTECTION CONTRE LES DANGERS DE TYPES 5 ET 6

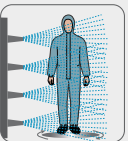
<b>TYPE 5</b> <b>EN 13982</b> Protection contre les particules sèches dangereuses.	<b>EN 1073-2</b> Protection contre les poussières radioactives	<b>TYPE 6</b> <b>EN 13034</b> Protection contre les pulvérisations et projections liquides limitées/légères
		
<p><b>Type 5 - Particules sèches dangereuses</b></p> <ul style="list-style-type: none"> <li>- Cabine de peinture remplie de poussière</li> <li>- Le sujet exécute un exercice sur tapis roulant</li> <li>- Trois compteurs de particules dans la combinaison</li> <li>- Calcul des infiltrations de particules</li> <li>- Enregistrées sous forme de % d'infiltrations</li> </ul> 	<p><b>EN 1073-2</b></p> <p>L'essai est une variante de l'essai de type 5 stand</p>	<p><b>Type 6 - Projection réduite de produits liquides (aérosols)</b></p> <ul style="list-style-type: none"> <li>- Quatre buses, projection d'aérosol liquide</li> <li>- Le sujet tourne sur le plateau</li> <li>- Pénétration vérifiée dans la combinaison absorbante</li> <li>- Vêtement conforme ou non conforme selon les critères de l'essai</li> </ul> 

**TROIS SORTES DE TISSUS SONT UTILISÉES POUR FABRIQUER LES VÊTEMENTS DE TYPES 5 ET 6.**



Polyéthylène par filage éclair (FSPE)



SMS - non tissé et soufflé à l'état fondu



Film microporeux laminé (MPFL) MicroMax®

### QUELLES SONT LES DIFFÉRENCES ENTRE CES TISSUS ?

TROIS FACTEURS IMPORTANTS PEUVENT ÊTRE PRIS EN COMPTE :

<p><b>1</b></p> <p><b>PROTECTION CONTRE LES LIQUIDES</b></p>	<p>Les essais CE de type 6 comprennent des essais de répulsion et de pénétration des liquides pour quatre produits chimiques. Pour deux de ces quatre produits chimiques, les options MicroMax® obtiennent des résultats supérieurs à la solution alternative la plus proche.</p>	<p>Les essais CE pour les agents infectieux dans le cadre de la norme EN 14126 incluent des essais contre quatre types de contamination. À l'issue des quatre essais, les options MicroMax® obtiennent de meilleurs résultats et se placent dans la classe supérieure par rapport à la solution alternative FSPE, qui n'est pas classée par rapport à l'essai de conformité ISO 16604 critique.</p>
<p><b>2</b></p> <p><b>CARACTÉRISTIQUES PHYSIQUES</b></p>	<p>Les essais dans le cadre de la certification CE permettent de comparer les propriétés de résistance : à l'abrasion, à la traction, à la déchirure trapézoïdale, etc. En comparant les trois types de tissus, l'option MicroMax® constitue un meilleur choix par rapport à l'option alternative FSPE dans la plupart des cas.</p>	
<p><b>3</b></p> <p><b>CONFORT ET RESPIRABILITÉ</b></p>	<p>Le confort découle principalement de la perméabilité à l'air.</p> <p>Des essais indépendants indiquent que la différence entre MicroMax® et le FSPE est minime et quasi nulle. Les deux matières offrent une très faible perméabilité à l'air.</p>	<p>Une approche logique et de simples essais « maison » confirment la faible perméabilité à l'air de MicroMax®.</p> <p><b>Associant les meilleures caractéristiques des tissus, MicroMax® peut représenter le meilleur choix dans les cas où protection ET confort s'imposent.</b></p>

**Les vêtements de types 5 et 6 peuvent être sélectionnés sur la base de trois facteurs : protection, caractéristiques physiques, confort et respirabilité.**

## EN149:2001 NORME EUROPÉENNE POUR LES MASQUES ANTIPOUSSIÈRES JETABLES.

**FF** : conception jetable

**P** : protection contre les particules (aérosols : poussières, fumées, brouillards)

**1, 2, 3** : classe de protection des filtres (1 : faible capacité, 2 : moyenne, 3 : grande)

**R** réutilisable, **NR** non réutilisable

FFP1	FFP2	FFP3
<b>Contre les particules solides grossières sans toxicité spécifique</b> et les brouillards dont la phase liquide est l'eau ou l'huile. Ne pas utiliser contre les substances cancérigènes radioactives, aérobiologiques et les enzymes	<b>Aérosols solides et/ou liquides indiqués comme dangereux ou irritants.</b> Contre les poussières toxiques, fumées et brouillards dont la phase liquide est l'eau ou l'huile.	<b>Aérosols solides et/ou liquides toxiques.</b> Contre toutes les poussières, fumées et brouillards dont la phase liquide est l'eau ou l'huile.
coton, graphite, hydroxyde de sodium, carbonate de calcium, kaolin, ciment, cellulose, ...	bois tendres, métaux, résine...	bois durs, céramique, laine de roche, cadmium, chrome...

## Masque Hygiène

### MASQUE HYGIÈNE À COQUE SEMI-RIGIDE - NON TISSÉ

**Détails techniques**

- Boîte de 50 masques
- Barrette nasale de réglage
- Double lanières élastiques de maintien
- Cet article n'est pas un EPI

**Réf.** **Prix**

<b>Boîte de 50 masques</b>	
<b>805000</b>	<b>1</b>
<b>Lot de 5 masques</b>	
<b>807000</b>	<b>10</b>



## Masque FFP1 NR D

**USAGE UNIQUE CONTRE LES PARTICULES SOLIDES SANS TOXICITÉ ET AÉROSOLS DE PARTICULES, À BASE D'EAU OU À PHASE DISPERSÉE LIQUIDE (CONCENTRATION <4XCMA)**
**Détails techniques**

- Boîte de 15 masques
- Coque semi-rigide Polypropylène
- Joint nasal en mousse de polyuréthane
- Barrette nasale réglable
- **Bandes élastiques de réglage**
- **EPI CAT. III - EN149:2001 + A1:2009**

**Réf.** **Prix**

<b>611015</b>	<b>1</b>
---------------	----------



## Masque FFP2 NR D

**USAGE UNIQUE CONTRE LES PARTICULES SOLIDES À TOXICITÉ FAIBLE ET AÉROSOLS DE PARTICULES, À BASE D'EAU OU À PHASE DISPERSÉE LIQUIDE (CONCENTRATION <10XCMA)**
**Détails techniques**

- Boîte de 10 masques
- Polypropylène / Couche interne polyuréthane
- Soupape d'échappement de l'air
- Joint nasal en mousse de polyuréthane
- Barrette nasale réglable
- **Bandes élastiques avec boucles de réglage**
- **EPI CAT. III - EN 149:2001+A1:2009**

**Réf.** **Prix**

<b>613010</b>	<b>1</b>
---------------	----------



## Masque FFP3 NR D

**USAGE UNIQUE CONTRE LES PARTICULES SOLIDES ET AÉROSOLS DE PARTICULES, À BASE D'EAU OU À PHASE DISPERSÉE LIQUIDE (CONCENTRATION <30XCMA)**
**Détails techniques**

- Boîte de 10 masques
- Polypropylène / Couche interne polyuréthane
- Joint facial et nasal en mousse de polyuréthane
- Soupape d'échappement de l'air
- Barrette nasale réglable
- Bandes élastiques avec boucles de réglage
- **EPI CAT. III - EN 149:2001+A1:2009**

**Réf.** **Prix**

<b>625010</b>	<b>1</b>
---------------	----------





## Demi masque - Double galette

CONFORTABLE À PORTER - POINTS D'ENCRAGE POUR UN EXCELLENT MAINTIEN - BONNE RÉPARTITION DU POIDS  
- A compléter par 2 galettes filtrantes (non fournies) suivant l'utilisation souhaitée

### Détails techniques

- Coque caoutchouc hypoallergénique et sans odeur
- Double bride serre-tête
- Valve d'expiration
- Norme EN 140:1998. CE

Réf.	Coque	Prix
383000	1	



## Galettes A2

CHANGER LA GALETTE DANS LE CAS OÙ ELLE PRÉSENTE UN ACCROISSEMENT DE RÉSISTANCE À LA RESPIRATION OU SI UNE ODEUR QUELCONQUE EST RESENTIE PAR LE PORTEUR

### Détails techniques

- Blister de 2 galettes
- Coque en plastique
- Filtres au charbon actif
- Norme EN 143:2004/A1:2008 CE0099

Réf.	Coque	Prix
384000	1	



## Galettes A1B1E1K1

CHANGER LA GALETTE DANS LE CAS OÙ ELLE PRÉSENTE UN ACCROISSEMENT DE RÉSISTANCE À LA RESPIRATION OU SI UNE ODEUR QUELCONQUE EST RESENTIE PAR LE PORTEUR

### Détails techniques

- Blister de 2 galettes
- Coque en plastique
- Filtres au charbon actif
- Norme EN 143:2000/A1:2006 CE0099

Réf.	Coque	Prix
376000	1	



## Galettes P3R

CHANGER LA GALETTE DANS LE CAS OÙ ELLE PRÉSENTE UN ACCROISSEMENT DE RÉSISTANCE À LA RESPIRATION OU SI UNE ODEUR QUELCONQUE EST RESENTIE PAR LE PORTEUR

### Détails techniques

- Blister de 2 galettes
- Coque en plastique
- Filtres au charbon actif
- Norme EN 143:2001/A1:2006 CE0099

Réf.	Coque	Prix
385000	1	



## NORMES DÉFINISSANT LES CATÉGORIES DE FILTRES À RATTACHER À UN MASQUE

### EN 141 (Filtre anti-gaz)

Classification selon la capacité de filtration		
Type A	Brun	Contre les gaz et vapeurs organiques dont le point d'ébullition > à 65°C Solvants et hydrocarbures : Alcools, benzène, butanol, essences aromatiques, kérosène, perchloréthylène, phénols, (AB), styrène, térébenthine, trichloréthylène, trichloroéthane, toluène, white spirit, xylènes
Type AX	Brun	Gaz et vapeurs organiques dont le point d'ébullition est < à 65°C Acétate de méthyle, Acétone, Butane, Chloroforme, Chlorure de vinyle, Formiate d'éthyle, Fréons, Méthanol, Trichlorométhane
Type B	Gris	Contre les gaz et vapeurs inorganiques, sauf l'oxyde de carbone Acides, Chlore, Cyanures, Formol, Sulfure de carbone
Type E	Jaune	Contre les gaz et vapeurs acides Acides, Dioxyde de soufre, Gaz hydrochlorique
Type K	Vert	Protection contre l'Ammoniac et certains dérivés aminés Butylamine, Ethylène imine, Méthylamine
Classification selon leur capacité d'absorption		
Classe 1	Filtre à faible capacité (concentration de polluant < à 0.1 % ou 1000 ppm*).	Galette
Classe 2	Filtre à capacité moyenne (concentration de polluant < à 0.5 % ou 5000 ppm*).	Cartouche
Classe 3	Filtre à forte capacité (concentration de polluant < à 0.1 %).	Bidons porté à la ceinture

\*ppm : concentration en parties par million

### NF EN 143 Filtres à particules (nouvelle législation P1 2 3 anti poussière R réutilisable, Non Réutilisable)

P1	Blanc	Contre les particules, aérosols solides et liquide. Poussières sans toxicité particulière.	Poussières de ponçage (bois dur, ciment), Traitement du bois à base de cuivre, chrome ou Arsenic, décapage de peinture par impact.
P2	Blanc	Contre les particules, aérosols solides et liquide indiqués dangereux ou irritants. Poussières toxiques.	Silice, carbonate de sodium, poussières de bois ou résine polyester, fumées métalliques.
P3	Blanc	"Contre les particules, aérosols solides et liquide toxiques. Poussières très toxiques."	Béryllium, particules radioactives, amiante, arsenic, cadmium, plomb, fumées de soudage

# Accessoires de protection

## Lunettes de protection Anti-rayure

PROTÈGENT LES YEUX LORS DES INTERVENTIONS  
- LÉGÈRES ET CONFORTABLES  
- Monture et oculaires courbés pour une protection latérale

**Détails techniques**

	Réf.		Prix
- Branche et monture polycarbonate	1223000	5	
- Oculaire polycarbonate incolore, épaisseur : 2,2 mm			
- Traitement anti-UV et anti-rayure K			

## Lunettes de protection transparentes

PROTÈGENT LES YEUX LORS DES INTERVENTIONS  
- COMPATIBLE AVEC LE PORT DE LUNETTES CORRECTRICES  
- Branches aérées : ventilation directe latérale  
- Large champ de vue

**Détails techniques**

	Réf.		Prix
- Sur-lunettes en polycarbonate incolore, traitement anti-UV	1206000	1	

## Lunette de protection Souple

VISION SANS DÉFORMATION

**Détails techniques**

	Réf.		Prix
- Lunette masque souple avec ventilation directe	1187000	1	
- Bande de serrage élastique réglable			
- Normes : CE, EN166:2001, EN170:2003			



## Casque anti-bruit

PROTECTION AUDITIVE A CCRUE - ARCEAU RÉGLABLE  
3 POSITIONS

**Détails techniques**

	Taille	Réf.		Prix
- Coquilles en ABS	Unique	1150000	1	
- Coussinets PVC sensation cuir				



## Bouchons d'oreilles

BOUCHONS D'OREILLES À ROULER POUR UNE PROTECTION AUDITIVE ÉLEVÉE  
- utilisation possible en double protection sous un casque antibruit

**Détails techniques**

	Réf.		Prix
- 6 paires de bouchons jetables	1209000	10	
- Mousse polyuréthane			
- Catégorie EPI III			

## Genouillères à roulettes

PROTECTION DES GENOUX SUR ROULETTES POUR PROFESSIONNELS DU BÂTIMENT

- La paire

**Détails techniques**

- 3 roulettes pour une rotation de 360°
- Base à roulettes détachable par simple pression
- Coussin en gel pour plus confort
- Sangle réduisant la tension derrière le genou

Réf.	Prix
6170000	1



## Genouillères à coquille

PROTECTION DES GENOUX CONTRE LES SURFACES DURES ET RUGUEUSES

- Résistantes à l'eau, l'abrasion et l'usure
- Utilisation professionnelle intensive

**Détails techniques**

- Coques rigides en polypropylène
- Rembourrage en mousse caoutchouc
- Tissu de revêtement extra-résistant
- Pattes de fermeture réglables auto-agrippantes

Réf.	Prix
6070000	1



## Genouillères insertion pantalon

POUR LA PROTECTION DES GENOUX SUR SOLS PLATS, LISSES ET SECS

**Détails techniques**

- Taille unique
- Dimensions : 17 x 28 cm
- Épaisseur : 1,6 cm
- 100% polyéthylène
- Type 2 - Niveau 0

Réf.	Prix
3125000	1



## Genouillères de protection caoutchoutées

POUR LES SURFACES DURES ET RUGUEUSES

- Lanières réglables

**Détails techniques**

- Coque et lanière en matière caoutchoutée

Réf.	Prix
127000	1



## Genouillères de protection polyuréthane

POUR LES SURFACES DURES ET RUGUEUSES

**Détails techniques**

- Coque en polyuréthane
- Lanières élastiques réglables
- Forme arrondie

Réf.	Prix
1558000	1

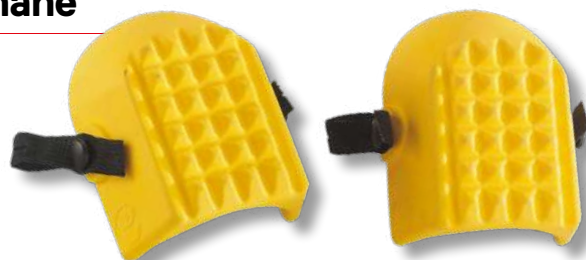

## Protection Antichute verticale

**CE KIT ANTICHUTE SPÉCIAL DÉPLACEMENTS VERTICAUX - ANTI CHUTE MOBILE AVEC SUPPORT D'ASSURAGE FLEXIBLE**

**Détails techniques**

Réf. Prix

**1582000** 1

Comprend :

- 1 harnais complet avec sous-fessière
- 1 antichute mobile stop corde + absorbeur d'énergie
- 1 longe de maintien au travail 1,8 m et 2 connecteurs automatique
- Taille unique



## Protection Antichute horizontale

**SPÉCIAL DÉPLACEMENTS HORIZONTAUX DE COURTE DISTANCE - LIVRÉ EN SAC DE RANGEMENT**

**Détails techniques**

Réf. Prix

**2596000** 1

Comprend :

- 1 harnais complet avec sous-fessière
- 1 sangle d'ancrage provisoire 1,0 m
- 1 longe de maintien réglable 2,0 m et 2 connecteurs automatiques
- Taille unique



### TABLEAU DES NORMES

	RÉF.	COMPOSITION	CONFORMITÉ	NATURE DE LA FORME
Harnais	1582 et 2596	<ul style="list-style-type: none"> <li>• Sangles 100% polyester, largeur 44 mm</li> <li>• Points d'attache : 1 anneau dorsal en acier + 2 boucles textiles sternoales</li> <li>• Fermoirs par boucles carrées en acier sur chaque cuisse</li> <li>• Réglage par serrage des sangles</li> <li>• Fermeture sternoales : sangles polyester 25 mm avec fermoir</li> </ul>	CE EN 361:2002	La norme EN 361 de 2002 est la norme qu'il faut respecter pour les harnais antichute. Elle précise les exigences et les méthodes d'essais des harnais dit "antichute". Pour que celui-ci soit considéré comme antichute, il doit posséder des accrochages dorsaux et sternoaux afin de mieux de stopper la chute et réduire le choc.
Connecteurs (Mousquetons)	1582 et 2596	<ul style="list-style-type: none"> <li>• Acier avec fermeture automatique 1/4 de tour</li> <li>• Plaque zinc</li> </ul>	CE EN 362:2004	La norme EN 362 concerne les mousquetons utilisés en milieu professionnel. Cette norme exige que le mousqueton soit capable de résister à une charge de 15 KN à 20 KN et doit durer au minimum 3 minutes + 3 secondes.
Sangle d'ancrage provisoire	2596	<ul style="list-style-type: none"> <li>• Sangles 100% polyester, largeur 44 mm, longueur 1 m</li> <li>• 2 boucles D en acier, ébarbées et polies.</li> </ul>	EN 795:1996 + A1:2000	EN 795 A pour des points d'ancrage pour toits plats et inclinés
Longe de maintien au travail réglable 2 m	2596	<ul style="list-style-type: none"> <li>• Polyamide diamètre 14 mm</li> <li>• Boucle d'ajustement de la longueur</li> <li>• 2 boucles, dont une avec insert de protection en polyéthylène</li> <li>• Livrée avec 2 mousquetons</li> </ul>	CE EN 358:1999	La norme EN 358 de 1999 a pour rôle de définir les exigences relatives aux matériel servant au maintien au travail. Cela concerne donc les harnais de sécurité mais aussi les langes de maintien au travail et de retenue car ils disposent tous trois de points d'attache. Ces points d'attache servent à maintenir en place à empêcher d'atteindre un emplacement où une chute est possible.
Antichute mobile stop corde + absorbeur d'énergie	1582	<ul style="list-style-type: none"> <li>• Non-ouvrable, fixé sur le cordage</li> <li>• 1 mousqueton</li> <li>• Corde bourdonnée avec nœud d'arrêt</li> <li>• 1 boucle avec protection polyéthylène + protection plastique sur la boucle de l'absorbeur d'énergie</li> <li>• Tirant d'air de 6m.</li> </ul>	CE EN 353-2:2002	Équipement de protection individuelle contre les chutes de hauteur. Partie 2 : antichutes mobiles à blocage automatique solidaire de son support d'assurage flexible
Longe de maintien au travail 1,8 m	1582	<ul style="list-style-type: none"> <li>• Polyamide tréssé diamètre 12 à 12,5 mm</li> <li>• 2 boucles avec protection en polyéthylène</li> </ul>	CE EN 354:2002	Équipement de protection individuelle contre les chutes de hauteur.





Lasers ..... 190

Mesures - Télémètre -  
Colorimètre -  
Testeurs d'humidité ..... 191

Pistolets extrudeurs -  
Pistolet à colle ..... 192 à 193

Turbines et Malaxeurs .194 à 195

Boîtes à onglet - Pointes ... 196

Scies ..... 197

Tournevis, pinces ..... 198

Coffres de chantier - Chariot 199

Pulvérisateurs ..... 200

Projecteurs - Baladeuses -  
Ampoules ..... 201 à 203

Enrouleurs ..... 204

# MATÉRIEL DE CHANTIER

## Laser vert en croix

NIVELLEMENT AUTOMATIQUE DES LIGNES VERTICALES ET HORIZONTALES

### Détails techniques

- Sacoches de transport
- Précision du nivellement :  $\pm 1,5\text{mm}/5\text{m}$
- Heures de travail : 10 heures
- Classe 2
- Étanchéité : IP54

Réf.	Quantité	Prix
2808000	1	



## Laser Autocross

NIVELLEMENT AUTOMATIQUE

- Multiligne : faisceau horizontal, vertical, point d'aplomb sols et plafonds
- Mode inclinaison

### Détails techniques

- Valise de transport
- Support multifonction magnétique
- Cible réfléchissante
- Précision du nivellement :  $\pm 3\text{mm}/10\text{m}$
- Portée intérieure : 30 m /  
Portée extérieure : 50 m
- Heures de travail : 6 heures
- Classe 2
- Étanchéité : IP54

Réf.	Quantité	Prix
2809000	1	

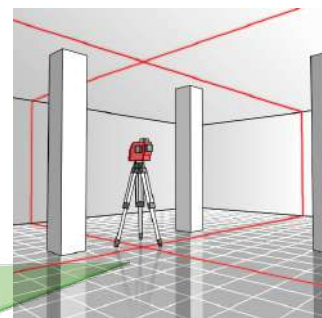

## Multilaser 3D

MODE DE NIVELLEMENT AUTOMATIQUE 3D, AVEC POSSIBILITÉ D'ACTIVER CHAQUE LIGNE SÉPARÉMENT

- Visibilité maximale du laser avec grille de lignes 3D, deux pions et un niveau à 360 degrés

### Détails techniques

- Valise de transport
- Support multifonction magnétique + clip mural
- Cible réfléchissante
- Trépied avec coussinet d'orientation
- Câble chargeur USB
- Précision du nivellement :  $\pm 2\text{mm}/10\text{m}$
- Diamètre de la zone de visibilité laser : 70 m
- Diamètre de la zone de détection laser : 100 m
- Heures de travail : 4 heures
- Classe 2
- Étanchéité : IP54

Réf.	Quantité	Prix
2810000	1	
Batterie pour Multilaser 3D		
2812000	1	

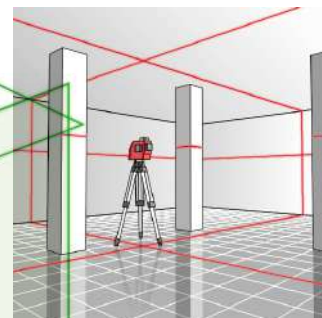

## Trépied pour Laser

TRÉPIED POUR LASER AUTOCROSS RÉF. 2809000, MULTILASER 3D RÉF. 2810000 ET NIVEAU LASER EN CROIX 2808000

### Détails techniques

- Télescopique : de 0,6 à 1,7 m
- Capacité de charge maxi : 3 kg
- Poids : 1,35 kg
- Filetage : 1/4"
- Crochet de fixation de poids pour le maintien du trépied au sol

Réf.	Quantité	Prix
2811000	1	





## Mesure à ruban SOFT

### MODÈLE COMPACT

#### Détails techniques

- Boîtier bi-matière antichoc
- Ruban acier Mat traité anti-abrasion
- Graduation recto/verso
- Équerre magnétique
- Bouton de blocage
- Homologuée, contrôlée et poinçonnée selon les normes CE (Classe II pour les rubans acier)

Longueur	Réf.	📦	Prix
Livré en boîte display de 12			
3 m	4240003	12	
5 m	4240005	12	
8 m	4240008	12	
Présentation L.S.			
3 m	240003	1	
5 m	240005	1	
8 m	240008	1	



## Télémètre laser

### POUR LES MESURES À DISTANCE, ACCÈS DIFFICILES

- Calcul de surfaces et volumes, en continu, addition, soustraction, pythagore

#### Détails techniques

- Livré avec une pochette
- Simple et précis : lecture à +/- 2 mm
- Jusqu'à 40 m
- Dimensions : 116 x 47 x 29 mm
- Poids 96 g
- Fonctionne avec 2 piles AAA fournies

Réf.	📦	Prix
1058000	1	



## Testeur d'humidité

### MESURE LE TAUX D'HUMIDITÉ EN DÉTECTANT LA RÉSISTIVITÉ ÉLECTRIQUE DU MATÉRIAUX CIBLE GRÂCE À 2 AIGUILLES (CAPOT D'ÉTALONNAGE FOURNI)

#### Détails techniques

- Taux d'humidité affiché par LCD
- Précision : +/- 2 %
- Dimensions : 145 x 62 x 27 mm
- Poids environ 86 g sans la pile
- Alimentation : pile 9 v fournie
- Présentation libre service

Réf.	📦	Prix
1086000	1	



## Colorimètre

### DÉFINITION NUMÉRIQUE D'UNE COULEUR DANS L'ESPACE COULEUR CIELAB (PRISE EN COMPTE DE LA VISION PAR L'ŒIL)

- Mesure la différence d'intensité de la couleur entre l'échantillon examiné et la palette paramétrée dans l'appareil et donne l'écart par rapport à la référence
- Palette de couleur RAL classic paramétrée par défaut
- En option : large gamme de palette fabricant de couleur dans le menu
- Voir modalités

#### Détails techniques

- Vendu dans une mallette de transport
- Source lumineuse : LED blanche
- Dimensions en mm : 128 x 79 x 25
- Poids 162 gr avec les piles (2 piles AA fournies)

Réf.	📦	Prix
1084000	1	



## Pistolet métal

POUR CARTOUCHE 310 ML ET 400 ML - SILICONE, COLLE, MASTIC

### Détails techniques

- Corps ouvert
- Diamètre : 50 mm
- Acier laqué époxy
- Poignée et gâchette métal
- Tige et plaque en zinc
- Longueur : 225 mm

Réf.		Prix
1699000	1	



## Pistolet plastique

POUR CARTOUCHE 310 ML - SILICONE, COLLE, MASTIC  
- MODÈLE ANGLAIS

### Détails techniques

- Corps ouvert
- Diamètre : 50 mm
- Cadre et poignée en nylon renforcé de fibres de verre
- Tige et plaque en zinc
- Longueur : 225 mm

Réf.		Prix
2008000	1	



## Pistolet cartouche

**NOUVEAUTÉ**

POUR CARTOUCHE SILICONE, ADHÉSIFS ET MASTICS DURS JUSQU'À 310 ML

### Détails techniques

- Corps tournant métal
- Diamètre : 50 mm
- Poignée aluminium
- Tige acier trempé
- Plaque métallique à ressort
- Rapport de poussée 16:1

Réf.		Prix
2014000	1	



## Pistolet cartouche Convoy

UTILISATION PROFESSIONNELLE INTENSIVE

- Système « stop gouttes »

### Détails techniques

- Corps tournant aluminium
- Diamètre : 50 mm
- Poignée rotative à 360°
- Double système de transmission
- Rapport de poussée 12:1

Réf.		Prix
2006000	1	





## Pistolet cartouche Super Pro

SÉCIELEMENT ADAPTÉ POUR LES MATIÈRES VISQUEUSES ET RÉSINES  
- Écoulement du produit régulier

### Détails techniques

	Réf.		Prix
- Corps tournant ouvert	2011000	1	
- Diamètre : 50 mm			
- Acier laqué époxy			
- Longueur : 265 mm			
- Système Twin Thrust			
- Rapport de poussée 26:1			



## Pistolet multi-recharge

PISTOLET MIXTE POUR CARTOUCHE 310 ML OU POCHE SOUPLE DE 300 À 600 ML

- Peut également être utilisé comme pistolet à graisse

### Détails techniques

	Réf.		Prix
- Corps fermé	2004600	1	
- Diamètre 50 mm			
- Cylindre et poignées aluminium			
- Tige et piston en acier			
- Rapport de poussée 18:1			



## Pistolet à colle

NOUVEAUTÉ

PRÊT À L'EMPLOI EN 8 MN ENVIRON

- Livré avec 2 bâtons de colle transparente Ø11 mm

### Détails techniques

	Réf.		Prix
Débit de colle de 13 g/min	1138000	1	
- Température de fusion : 200°C			
- Longueur de câble : 2 m			
- Dimensions : 175 x 30 x 125 mm			
- Recharge 10 Bâtons de colle Réf. 3039600			



## Bâtons de colle Ø11 mm

NOUVEAUTÉ

COLLE CHAUDE UNIVERSELLE POUR MATÉRIAUX LES PLUS DIVERS

### Détails techniques

	Réf.		Prix
- 10 bâtons de colle pour pistolet électrique 1138000	3039600	1	
- Sans solvant			



## Turbine P Peintures

POUR MATÉRIEAUX LIQUIDES, AGRESSIFS À FAIBLE VISCOSITÉ  
 COMME VERNIS GLACIS, PEINTURES, DILUANTS

- Pour utilisation avec une perceuse

Détails techniques	Dimensions	Réf.	📦	Prix
- Tige ronde	350 x 60 mm	<b>824000</b>	1	

- Diamètre 6 mm  
 - **Quantité mélangée : 5 kg**



## Turbine L Liquides

POUR MATÉRIEAUX LIQUIDES TELS QUE DISPERSIONS, PEINTURES MURALES

- Pour utilisation avec une perceuse

Détails techniques	Dimensions	Réf.	📦	Prix
- Tige hexagonale Ø8 mm (Turbine 60/80 )	400 x 60 mm	<b>823060</b>	1	
ou Ø 10 mm (Turbine 100 )	400 x 80 mm	<b>823080</b>	1	
- <b>Quantité mélangée :</b>	590 x 100 mm	<b>823100</b>	1	

- **Turbine 60 mm : 5 kg**  
 - **Turbine 80 mm : de 5 à 10 kg**  
 - **Turbine 100 mm : de 10 à 25 kg**  
 - **Effet de mélange de bas en haut**



## Turbine PX Produits Pateux

POUR MATÉRIEAUX DENSES ET COLLANTS COMME LES COLLES,  
 ENDUITS DE FINITION ET ENDUITS PRÊTS À L'EMPLOI

- Pour utilisation avec une perceuse ou à adapter à un malaxeur  
 avec l'adaptateur Réf. 826000

Détails techniques	Dimensions	Réf.	📦	Prix
- Tige hexagonale Ø8 mm	500 X 90 mm	<b>826090</b>	1	

- **Quantité mélangée : de 7 à 10 kg**  
 - **Effet de mélange de bas en haut**



## Turbine L Liquides

POUR MATÉRIEAUX LIQUIDES COMME LA PEINTURE

Détails techniques	Dimensions	Réf.	📦	Prix
- Système M14 pour malaxeur	590 X 120 mm	<b>2705120</b>	1	

- **Quantité mélangée : de 20 à 30 kg**  
 - **Effet de mélange de haut en bas**

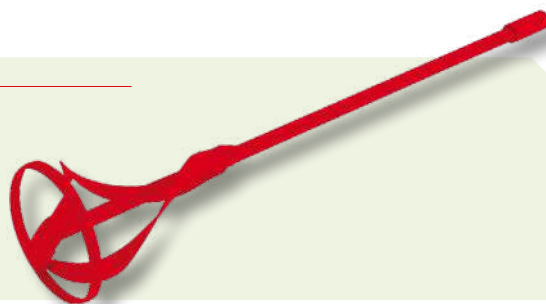

## Turbine PX Produits Pateux

POUR MATÉRIEAUX DENSES ET COLLANTS COMME LES COLLES, ENDUITS  
 DE FINITION

Détails techniques	Dimensions	Réf.	📦	Prix
- Système M14 pour malaxeur	590 X 140 mm	<b>2706140</b>	1	

- **Quantité mélangée : de 30 à 50 kg**  
 - **Effet de mélange de bas en haut**



## Turbine PV Produits Visqueux

POUR MATÉRIEAUX DE HAUTE VISCOSITÉ COMME LE BÉTON, CIMENT,  
 ENDUITS, PRODUIT DE RAGRÉAGE, RÉSINES ÉPOXY

Détails techniques	Dimensions	Réf.	📦	Prix
- Système M14 pour malaxeur	590 X 140 mm	<b>2707140</b>	1	

- **Quantité mélangée : de 30 à 50 kg**  
 - **Effet de mélange de bas en haut**



## Turbine Produits en pâte

### POUR MÉLANGE DE PRODUITS PÂTEUX ET VISQUEUX

- Augmente l'homogénéité des enduits, évite les bulles d'air et diminue le temps de séchage
- Pour utilisation avec une perceuse ou à adapter à un malaxeur avec l'adaptateur Réf. 826000

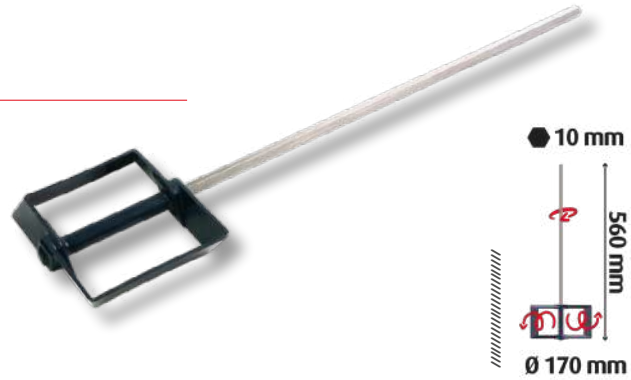

#### Détails techniques

- Tige acier inox hexagonale Ø10
- Pale en polypropylène Ø170 mm
- **Quantité mélangée : de 10 à 50 kg**
- **Effet de mélange vortex latéral**

Longueur	Réf.	Quantité	Prix
560 mm	825000	1	

## Palette de mixage Delko Turbo

NOUVEAUTÉ

### TURBINE SPÉCIALE ENDUITS DE FINITION ET ENDUITS PRÊTS À L'EMPLOI

- Pour utilisation avec une perceuse 18V avec ou sans fil ou avec un malaxeur avec l'adaptateur Réf. 826000

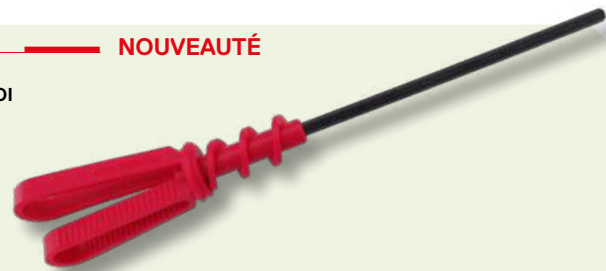

#### Détails techniques

- Lame en caoutchouc très souple et durable
- Tige hexagonale Ø10 mm

Réf.	Quantité	Prix
3055000	1	

## Malaxeur 1600 W

NOUVEAUTÉ

### POUR PRODUITS DENSES (PLÂTRE, CIMENT/MORTIER, ADHÉSIF POUR CARRELAGE, ENDUIT)

- Pour un mélange homogène jusqu'à 250 L
- Livré avec 1 turbine Ø140 mm

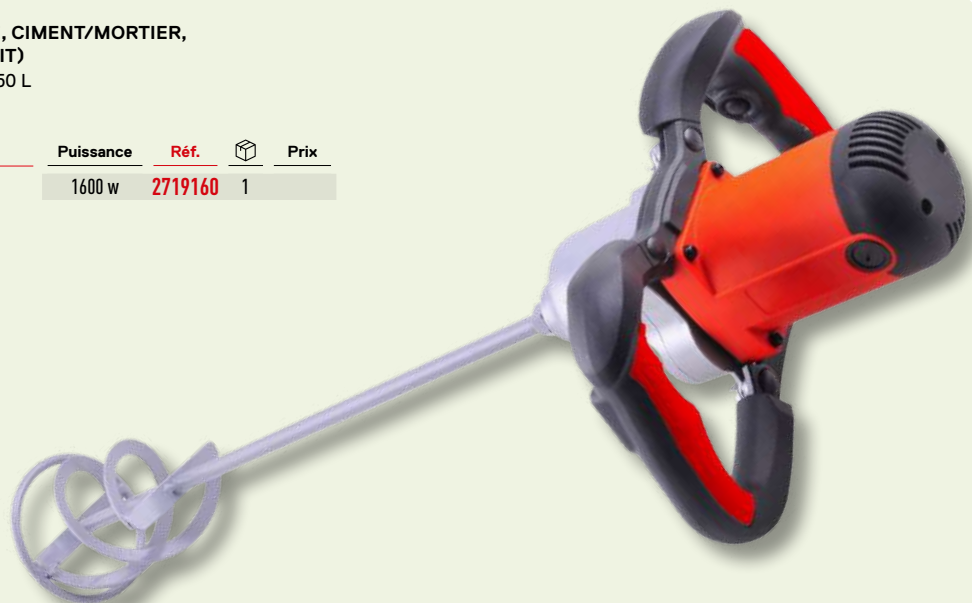

#### Détails techniques

- Puissance 1600 watts
- Filetage M14
- 2 vitesses variables :
- 300-650 ou 180-380 tr/mn

Puissance	Réf.	Quantité	Prix
1600 w	2719160	1	

## Adaptateur M14

### POUR TURBINE RÉF.825000 ET 3055000

#### Détails techniques

- Adaptateur à turbines tige hexagonale Ø10 sur un malaxeur n'acceptant que les embout M14

Réf.	Quantité	Prix
826000	1	



## Boîte à onglet Chantier

PERMET DE SCIER PRÉCISÉMENT EN SUIVANT DIFFÉRENTS ANGLES DE COUPE PRÉDÉFINIS

Détails techniques	Dimensions	Réf.	📦	Prix
- En hêtre verni	300x35x60 mm	<b>761300</b>	1	
- Emboîté et collé	350x40x60 mm	<b>761350</b>	1	

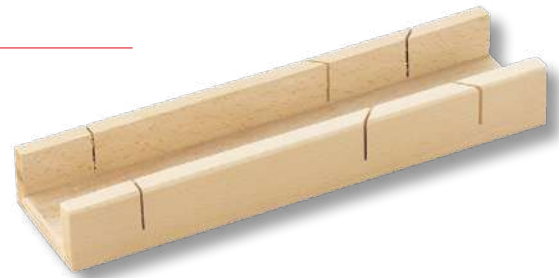

## Boîte à onglet Électricien

POUR LA COUPE PRÉCISE DE BAGUETTES ET GOUTTIÈRES À ABOUTER

Détails techniques	Dimensions	Réf.	📦	Prix
- En hêtre verni	350x43x80 mm	<b>762000</b>	1	
- Emboîté et collé				

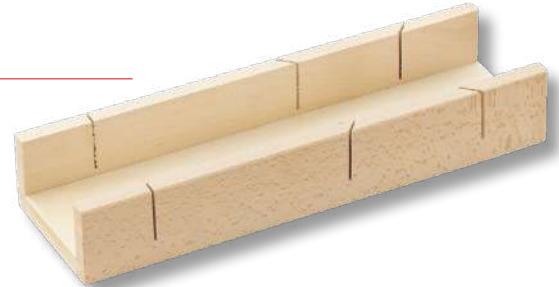

## Boîte à onglet Professionnelle

PERMET DE SCIER PRÉCISÉMENT EN SUIVANT DIFFÉRENTS ANGLES DE COUPE PRÉDÉFINIS - QUALITÉ PROFESSIONNELLE

Détails techniques	Dimensions	Réf.	📦	Prix
- En hêtre verni	350x43x80 mm	<b>739000</b>	1	
- Vissé et collé				

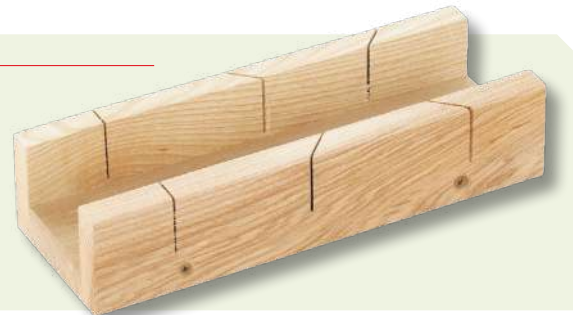

## Boîte à onglet plinthes

SPÉCIALE POUR PLINTHES ET ÉLÉMENTS LARGES À ABOUTER - QUALITÉ PROFESSIONNELLE

Détails techniques	Réf.	📦	Prix
- Montants en hêtre PEFC	<b>766350</b>	1	
- Fond MDF			

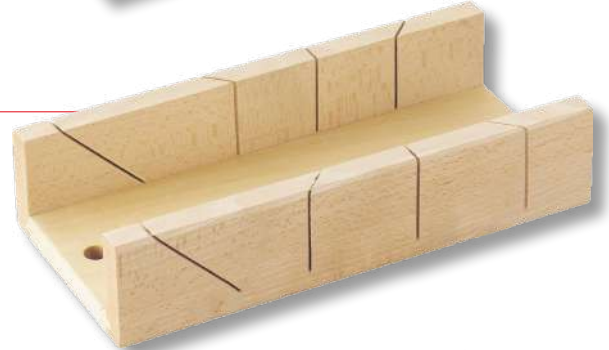

## Boîte à onglet corniches

FORME V POUR CORNICHES DE TOUTES FORMES

- Permet 3 coupes verticales : 45° à gauche, 90° et 45° à droite, sur moulures, corniches et angles

Détails techniques	Taille	Réf.	📦	Prix
- En médium indéformable	550 mm	<b>1647000</b>	1	
- Livré en kit avec vis et chevilles				



## Pointes tête d'homme

POSE DE PARQUET, DE LAMBRIS - MENUISERIES FINITIONS SOIGNÉES



Détails techniques	Réf.	📦	Prix
- Sachet de 100 gr	<b>1255000</b>	1	
- Pointes tête d'homme 1,5 x 30			

## Pointes vitrier

FIXATION DE PLAQUES DE VERRE DANS L'ENCADREMENT DES HUISSERIES BOIS



Détails techniques	Réf.	📦	Prix
- Sachet de 100 gr	<b>1257000</b>	1	
- Pointe sans tête 1,5 x 18			



## Scie à dos fixe

NOUVEAUTÉ

COUPE FINE ET PRÉCISE SUR BOIS, DÉRIVÉS, ALUMINIUM, PLASTIQUES

**Détails techniques**

- lame acier au carbone SK5 laquée
- Denture extra fine : 15 dents/pouce
- Poignée bi-matière ABS et TPR

Taille	Réf.		Prix
40 cm	3056400	1	



## Scie à araser

SPÉCIAL MATÉRIAUX EN BOIS ET PLASTIQUE - PETITE SCIE À DENTURE UNIVERSELLE FINE AVEC DES DENTS HARDPOINT

- Utilisation de la lame à plat

**Détails techniques**

- Denture F15 trempée
- Poignée bi-composant

Taille	Réf.		Prix
25 cm	3070000	1	



## Scie à araser Poignée tournante

SPÉCIAL MATÉRIAUX EN BOIS ET PLASTIQUE - PETITE SCIE À DENTURE UNIVERSELLE FINE AVEC DES DENTS HARDPOINT

- Utilisation de la lame à plat

**Détails techniques**

- Denture F15 trempée
- Poignée tournante bi-composant
- Ambidextre

Taille	Réf.		Prix
25 cm	3071000	1	



## Scie Japonaise

POUR DÉCOUPE DE PRÉCISION DE TOUS TYPES DE BOIS

- Coupe en tirant - 3 fois plus rapide avec moins d'effort

**Détails techniques**

- Denture 16TPI
- Poignée en alliage d'aluminium gainée élastomère

Taille	Réf.		Prix
26.5 cm	3057000	1	



## Scie Japonaise Magnum

POUR DÉCOUPE DE FINITION DE TOUS TYPES DE BOIS

- Coupe en tirant  
- 3 fois plus rapide avec moins d'effort

**Détails techniques**

- Denture 13TPI
- Revêtement Fluorine pour empêcher la sciure et la résine de coller
- Poignée aluminium gainée élastomère

Taille	Réf.		Prix
30 cm	3058000	1	



## Pince Knipex multiprise Gainée

**AUTOBLOQUANTE SUR TUBES ET ÉCROUS**
**Détails techniques**

	Taille	Réf.		Prix
- Acier électrique au chrome-vanadium, trempé à l'huile et revenu	25 cm	<b>392000</b>	1	
- Forme usinée mince				
- Pour tube jusqu'au diamètre 2" (env.51 mm), boulons jusqu'au 46 mm				
- 9 positions de réglage				



## Coffret de 6 Tournevis Bahco

**Détails techniques**

	Réf.		Prix
- Jeu de 4 tournevis plats (3x75 ; 4x100 ; 5,5x125 et 6,5x125) et 2 cruciformes (PH1x100 et PH2x125)	<b>1584000</b>	1	
- Lame en acier allié haute performance			
- Chromée et entièrement trempée			
- Finition brunie pour une meilleure précision			
- <b>Manche bi-matière conçu pour ne pas rouler</b>			



## Jeu de 7 Clés 6 pans

**RÉSISTANT AUX IMPACTS - NON CONDUCTEUR DE CHALEUR OU DE FROID**
**Détails techniques**

	Réf.		Prix
- Clés mâles coudées 6 pans	<b>1586000</b>	1	
- Finition brunie			
- Dimensions métriques (Tailles 2,5-3-4-5-6-8-10)			
- <b>En acier au chrome-vanadium</b>			
- <b>Manche bi-matière</b>			



## Jeu de 8 Clés Torx

**RÉSISTANT AUX IMPACTS - NON CONDUCTEUR DE CHALEUR OU DE FROID**
**Détails techniques**

	Réf.		Prix
- Clés coudées à tête sphérique TORX (Taille T9-T10-T15-T20-T25-T27-T30-T40)	<b>1587000</b>	1	
- Finition brunie			
- Taille T9-T10-T15-T20-T25-T27-T30-T40			
- <b>En acier au chrome-vanadium</b>			
- <b>Manche bi-matière</b>			



## COFFRETS PROFESSIONNELS

### Coffret 10 forets Métaux

**FORETS HSS  
TAILLÉS MEULÉS**

Détails techniques	Réf.		Prix
- Emmanchement cylindrique	<b>1247000</b>	1	
- Diamètre de 1 à 10 mm			

### Coffret 8 forets Bois



Détails techniques	Réf.		Prix
- Emmanchement cylindrique	<b>1249000</b>	1	
- Diamètre 3, 4, 5, 6, 7, 8, 9, 10			

### Coffret 8 forets Béton



Détails techniques	Réf.		Prix
- Emmanchement cylindrique	<b>1248000</b>	1	
- Diamètre 3, 4, 5, 6, 7, 8, 9, 10			

## Coffre de chantier

CONCEPTION COMPACTE ET LÉGÈRE, IDÉALE POUR LE TRANSPORT  
- Inclus : Plateau intérieur amovible

### Détails techniques

- Construction robuste en polypropylène et aluminium
- Serrures en acier galvanisé
- Verrouillable par cadenas (non fourni)
- Poignée de sécurité anti-ouverture
- Supporte 120 kg

Dimensions	Réf.		Prix
65 x 30 x 29.5 cm	1681000	1	



## Roulante de chantier

ORGANISATEUR IDÉAL DE CHANTIER POUR VOS OUTILS, PETITES PIÈCES ET ACCESSOIRES

- Inclus : un plateau à outils amovible et 3 compartiments amovibles de rangement sur le couvercle

### Détails techniques

- Coffre de chantier roulant robuste
- Charge maximum : 30 kg
- Large poignée métallique télescopique avec manche en caoutchouc
- Double fermeture métallique

Contenance	Réf.		Prix
50 l	1692000	1	



## Caisse à outils

AVEC PLATEAU AMOVIBLE DE RANGEMENT ET POIGNÉE RABATTABLE

### Détails techniques

- En matière plastique
- Double fermeture

Réf.		Prix
1612000	1	



## Chariot de transport

GRAND PLATEAU PORTEUR ET ROUES RABATTABLES  
- 2 FREINS À L'ARRIÈRE

### Détails techniques

- Aluminium et plastique résistant ultra léger
- 4 roues Ø10 cm pivotantes 360° avec bandes caoutchouc
- 2 freins à l'arrière
- Dimensions du plateau : 67 x 41 cm
- Charge utile 137 Kg

Réf.		Prix
1760001	1	



## Pulvérisateur à gâchette 1 L

POUR L'APPLICATION DES HUILES, DES HYDROFUGES DE FAÇADE, DES TRAITEMENTS DU BOIS, DES ACIDES DILUÉS, DES DÉGOURDRONNANTS, DES ANTI-MOUSSE À BASE NEUTRE ET DES PRODUITS DE DÉSINSECTISATION.

### Détails techniques

- Capacité maximale : 1 L
- Anneau de pulvérisation on/off
- Ressorts et billes en acier inoxydable
- Échelle graduée - Buse réglable

Réf.	📦	Prix
105001	1	



## Pulvérisateur 5L Joints Nitrile

POUR PRODUITS NEUTRES, PHASE AQUEUSE ET SANS ACIDE.

### Détails techniques

- Pulvérisateur à pression préalable
- Capacité maximale : 5,8 L
- Soupape de sécurité tarée de 3 bars
- Buse réglable
- Ressorts et billes en acier inoxydable

Réf.	📦	Prix
104005	1	



## Pulvérisateur 1,5 L Joints Viton

POUR LA PULVÉRISATION DES HUILES, HYDROFUGES DE FAÇADE, TRAITEMENTS DES BOIS, ACIDES DILUÉS, DÉGOURDRONNANTS, ANTI-MOUSSE À BASE NEUTRE, PRODUITS DE DÉSINSECTISATION ET DÉSACTIVANT BÉTON

### Détails techniques

- Réservoir translucide pour un dosage précis
- Soupape avec ressort acier inox pour un maintien long de la pression et une pulvérisation uniforme

Réf.	📦	Prix
2692000	1	



## Pulvérisateur Joints Viton 7 L

POUR LA PULVÉRISATION D'HUILES DE DÉCOFFRAGE, HYDROFUGES DE FAÇADE, TRAITEMENT DES BOIS, ACIDES DILUÉS, DÉGOURDRONNANTS, ANTI-MOUSSE À BASE NEUTRE, PRODUITS DE DÉSINSECTISATION ET DÉSACTIVANT BÉTON

### Détails techniques

- Pulvérisateur à pression préalable - Joints Viton
- Soupape de sécurité et indicateur de pression
- Pompe résistante, avec tige en résine renforcée
- Lance avec 1 buse à jet réglable

Réf.	📦	Prix
6117007	1	



## Pulvérisateur Joints EPDM 2 L

POUR PULVÉRISATION DES PRODUITS CHLORÉS, DÉCAPANTS ET DÉSINFECTANTS

### Détails techniques

- Soupape de sécurité et indicateur de pression longue durée
- Pulvérisation continue
- Jet réglable
- Pression moyenne : 3 bars
- Tige en acier

Réf.	📦	Prix
2618002	1	



## Pulvérisateur Joints EPDM 7 L

POUR LA PULVÉRISATION DES PRODUITS CHLORÉS, DÉCAPANTS ET DÉSINFECTANTS

### Détails techniques

- Pulvérisateur à pression préalable
- Joints EPDM
- Soupape de sécurité et indicateur de pression
- Pompe résistante, avec tige en résine renforcée
- Lance avec 1 buse à jet réglable

Réf.	📦	Prix
6115007	1	





## VALORISEZ NOTRE MATÉRIEL ÉLECTRIQUE

GRÂCE AU PRÉSENTOIR EN MÉTAL DE L'OUTIL PARFAIT

Avec sa largeur de 50 cm, il s'adapte à tous les points de vente.



Préconisation de mise en avant

## Projecteur LED 2 x 20 w rechargeable

PROJECTEUR ARTICULÉ ET REPLIABLE SUR TRÉPIED

- Avec sortie USB 5V 1A, pour charger un téléphone - Avec indicateur de charge

**Détails techniques**

- Éclairage 2 LED 20 W
- **Flux lumineux 1200 lumens**
- Chargeur secteur + Chargeur voiture 12V
- Batterie 7,4V
- Temps de charge : 4 à 5 h
- Temps de fonctionnement : 3 à 4 h
- Conforme aux normes IP54 et IK08 et convient à une utilisation en extérieur, mais doit être rechargé dans un endroit frais et sec

Ref.	Prix
1428080	1



## Lampe Tube LED 100 w sur pied

PRÉCONISÉ POUR LES TRAVAUX INTÉRIEURS OU EXTERIEURS

**Détails techniques**

- Éclairage 1 tube LED 100 W
- **Flux lumineux : 8000 lumens**
- câble 5 mètres H07RN-F 3x1.5mm<sup>2</sup>
- Utilisation en intérieur et en extérieur
- IP44

Ref.	Prix
1430100	1



# Projecteurs

## Projecteur LED sur trépied

PROJECTEUR FILAIRE DE CHANTIER LED ORIENTABLE SUR TRÉPIED TÉLESCOPIQUE

**Détails techniques**

	Puissance	Réf.		Prix
- Éclairage 1 LED COB	20 w	1439020	1	
- <b>Flux lumineux 1800 ou 4000 lumens selon la référence</b>	50 w	1439050	1	

- Angle du faisceau : 130°
- 3 mètres de câble 361.0mm<sup>2</sup>
- Corps en aluminium moulé, verre trempé et boîtier de protection IP 65
- Hauteur totale : 185 cm



## Projecteur Magnétique 20 W Rechargeable

PROJECTEUR PORTATIF DE CHANTIER

- 5 fonctions : éclairage 100 % (Autonomie : 3 heures), éclairage 50 % (Autonomie : 6 heures), SOS (intermittence régulière rapide), flash (intermittence régulière espacée) et coupure
- Livré avec chargeur USB

**Détails techniques**

	Réf.		Prix
- Faisceau LED COB 20W	1420020	1	

- **Luminosité Max : 1600 lumens**
- Temps de charge : 4 heures
- Poignée magnétique
- Témoin de batterie
- Matériaux : ABS + PVC + Aluminium
- IP 54



## Projecteur LED 20 W Rechargeable

INCLUS : ALIMENTATION SECTEUR + CHARGEUR 12V DE VOITURE.

**Détails techniques**

	Réf.		Prix
- Éclairage 1 LED 20 W	1469020	1	

- **Flux lumineux : 1200 lumens**
- Batterie 7,4V
- Chargeur secteur + Chargeur voiture 12V
- Temps de charge : 4 à 5 h
- Temps de fonctionnement : 3 à 4 h
- Corps en aluminium avec poignée de transport en mousse épaisse
- Verre trempé et boîtier de protection IP54



## Projecteur LED

PROJECTEUR PORTATIF FILAIRE DE CHANTIER SUPER LED

**Détails techniques**

	Puissance	Réf.		Prix
- Éclairage : 1 LED	30 w	1426030	1	
- <b>Flux lumineux : 3 000 ou 4 200 lumens selon la référence</b>	50 w	1426050	1	

- Température de couleur : 6500 K
- 1,5 ou 3 m de câble H07RN-F 361,0 mm<sup>2</sup> (selon le modèle)
- Corps en aluminium et verre trempé
- Conforme à la norme IP 65



## Projecteur LED 100 w

PROJECTEUR ULTRA PLAT

**Détails techniques**

	Réf.		Prix
- Éclairage 1 LED SMD 100 W	1427100	1	

- **Flux lumineux 9000 lumens**
- 3 mètres de câble H05RN-F 3 X 1.0 mm<sup>2</sup>
- Corps en fonte d'aluminium
- Verre trempé
- Boîtier de protection IP65



## Projecteur halogène 330 w

### PROJECTEUR PORTATIF FILAIRE DE CHANTIER

#### Détails techniques

- Éclairage ampoule halogène 330 W
- Câble 1,5 m
- H07RN-F 3X1.0 mm<sup>2</sup>
- Alimentation : secteur 220-240V 50Hz
- Température d'utilisation : -20 à +50°C
- Poids approximatif : 1,5 kg
- Corps en aluminium avec poignée de transport en mousse épaisse
- Verre trempé et boîtier de protection IP44

Réf.		Prix
1423000	1	



## Projecteur halogène 330 w télescopique

### PROJECTEUR FILAIRE DE CHANTIER SUR TRÉPIED TÉLESCOPIQUE

- Réglable de 0.70 à 1.75 m avec le projecteur

#### Détails techniques

- Éclairage 1 ampoule halogène 330 W
- Câble 2 m
- H07RN-F 3X1.0 mm<sup>2</sup>
- Alimentation : secteur 220/240 W
- Température d'utilisation : -20 à +50°C
- Poids approximatif : 3.2 kg
- Corps en aluminium, verre trempé et boîtier de protection IP44
- Grille de protection

Réf.		Prix
1422000	1	



## Ampoule crayon halogène

#### Détails techniques

- Forme crayon
- Classe C
- Couleur : 8600 lumens
- Durée de vie : 1000 heures
- Dimmable

Puissance	Réf.		Prix
230 w	1510200	10	
330 w	1510330	10	
Lot de 2			
330 w	3510330	1	



## Baladeuse Pro

### ÉTANCHE ET NON DÉMONTABLE

#### Détails techniques

- Ampoule à douille E27
- Câble néoprène H07 RN-F 2 x 1 mm
- Poignée bi-matière
- Cage et crochet métallique de fixation
- Ampoule 60W maxi
- IP44

Réf.		Prix
1576005	1	



## Ampoule LED SMD

### PUISSANCE D'ÉCLAIRAGE 70W, PUISSANCE CONSOMMÉE 11W

#### Détails techniques

- Culot E27 A60
- Puissance d'éclairage 70W
- Flux lumineux : 1000 lumens
- Température d'éclairage : 4000K (Blanc froid)
- Non compatible avec les variateurs

Puissance	Réf.		Prix
11 w	1514042	10	



## Baladeuse Domestique

### 10 M DE CÂBLE - AVEC INTERRUPTEUR

#### Détails techniques

- Douille E27 (Pour ampoule 60 watt maximum)
- Câble H05 VVF 2 x 0.75 mm
- Poignée bi-matière
- Cage et réflecteur métallique
- IP20

Taille	Réf.		Prix
10 m	1573000	1	



# Enrouleurs

## Enrouleur Domestique

ENROULEUR ÉLECTRIQUE TOUT USAGE À CASSETTE

**Détails techniques**

- 3 prises
- Protection des prises à éclipse
- Câble H05 VVF 3 x 1 mm

Longueur	Réf.	Prix
15 m	<b>1085015</b>	1



## Enrouleur électrique

ENROULEUR ÉLECTRIQUE SUR TOURET

- Mise hors tension automatique en cas de surchauffe

**Détails techniques**

- 4 prises
- Disjoncteur thermique
- Câble H07RN-F 3x 1.5 mm<sup>2</sup>
- Puissance maximale: 1100W (enroulé) / 3200W (déroulé)
- IP44

Longueur	Réf.	Prix
25 m	<b>2785025</b>	1
40 m	<b>2785040</b>	1



## Enrouleur électrique professionnel

ENROULEUR ÉLECTRIQUE SUR TOURET

- Mise hors tension automatique en cas de surchauffe

**Détails techniques**

- 4 prises
- Disjoncteur thermique
- Câble H07RN-F 3x 2.5 mm<sup>2</sup>
- Puissance maximale : 1200W (enroulé) / 3200W (déroulé)
- IP44

Longueur	Réf.	Prix
25 m	<b>2786025</b>	1



## INDICE DE PROTECTION CADRE DE LA NORME

### Classification de la norme IEC 60529 : IP - XX

1 <sup>er</sup> chiffre : protection contre les solides		2 <sup>ème</sup> chiffre : protection contre les liquides	
0	Non protégé	0	Non protégé
1	Protégé contre les corps solides supérieurs à 50 mm	1	Protégé contre les chutes verticales de gouttes d'eau
2	Protégé contre les corps solides supérieurs à 12 mm	2	Protégé contre les chutes d'eau pour une inclinaison maximale de 15 °
3	Protégé contre les corps solides supérieurs à 2.5 mm	3	Protégé contre l'eau en « pluie »
4	Protégé contre les corps solides supérieurs à 1 mm	4	Protégé contre les projections d'eau
5	Protégé contre la poussière	5	Protégé contre les jets d'eau
6	Totalement protégé contre la poussière	6	Protégé contre les paquets de mer
		7	Protégé contre les effets de l'immersion
		8	Protégé contre l'immersion prolongée

Exemple : IP65 : matériel étanche à la poussière et protégé contre les jets d'eau

RETROUVEZ NOTRE LAMPE RASANTE :

**P. 23 OU P. 40**





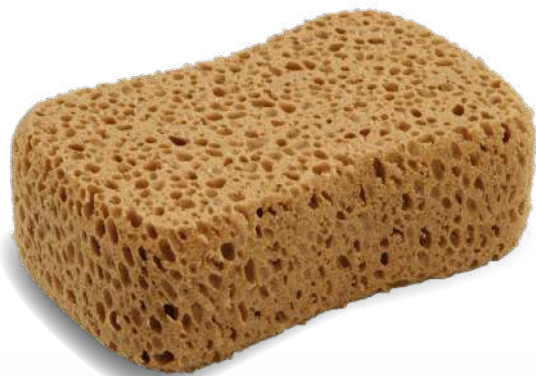

Balais - Manches  
à balais . . . . . 206 à 207

Pelles à poussière -  
Balayettes . . . . . 208

Serpillères - Raclette sols . . . 209

Éponges . . . . . 210 à 211

Raclettes - Vitres . . . . . 212

Poubelles - Sacs poubelle -  
Sacs à gravats . . . . . 213

ParfaitClean® . . . . . 214 à 215

Big Wipes® - Ouate . . . . 215 à 216

# NETTOYAGE ET ENTRETIEN

OUTILLAGE DU PEINTRE ET PLAQUISTE

NETTOYAGE ET ENTRETIEN	MATÉRIEL DE CHANTIER	PROTECTION	POSE DE REVÊTEMENTS	FINITION BROSSES & ROULEAUX	PRÉPARATION
---------------------------	-------------------------	------------	------------------------	--------------------------------	-------------

PRÉPARATION

 FINITION  
 BROSSES & ROULEAUX

 POSE  
 DE REVÊTEMENTS

PROTECTION

 MATÉRIEL  
 DE CHANTIER

 NETTOYAGE  
 ET ENTRETIEN

**OUTILLAGE DU PEINTRE ET PLAQUISTE**

## Balai de chantier Coco

**Détails techniques**

- Semelle bois hévéa naturel poncé
- Fibres coco
- 5 rangs
- Douille métal pour semelle 60 cm / plastique vis incorporée pour semelle 30 cm

Sortie Fibres	Taille	Réf.	📦	Prix
75 mm	30 cm	<b>1069029</b>	12	
60 mm	60 cm	<b>1069060</b>	1	



## Balai Coco zébré

**Détails techniques**

- Semelle bois hévéa naturel poncé
- Fibres mélangées : coco/vinyle ondulé
- 5 rangs
- Douille à vis externe en PP noir
- Filetage standard

Sortie Fibres	Taille	Réf.	📦	Prix
75 mm	30 cm	<b>1117029</b>	12	



## Balai Spécial carrelage

**Détails techniques**

- Semelle expansée vernie
- Fibres mélangées : coco/vinyle
- 7 rangs
- Douille à vis rapportée
- Filetage standard

Sortie Fibres	Taille	Réf.	📦	Prix
80 mm	30 cm	<b>1114029</b>	6	



## Balai Piassava

**Détails techniques**

- Semelle bois rouge
- Douille à vis incorporée
- Filetage standard
- Fibres Piassava noires
- 4 rangs

Sortie Fibres	Taille	Réf.	📦	Prix
140 mm	25 cm	<b>1068000</b>	1	



## Balai de chantier Ciment

**Détails techniques**

- Semelle expansée
- Fibres en PP ondulées
- 5 rangs
- Douille rapportée
- Filetage standard

Sortie Fibres	Taille	Réf.	📦	Prix
70 mm	29 cm	<b>1067029</b>	6	



## Balai de Cantonnier PVC

### Détails techniques

- Semelle bois hêtre naturel poncé
- Douille métal Ø28 mm
- Fibres PVC Ø1 mm
- 5 rangs

Sortie Fibres	Taille	Réf.		Prix
80 mm	30 cm	1070030	6	
80 mm	40 cm	1070040	6	
70 mm	60 cm	1070060	1	

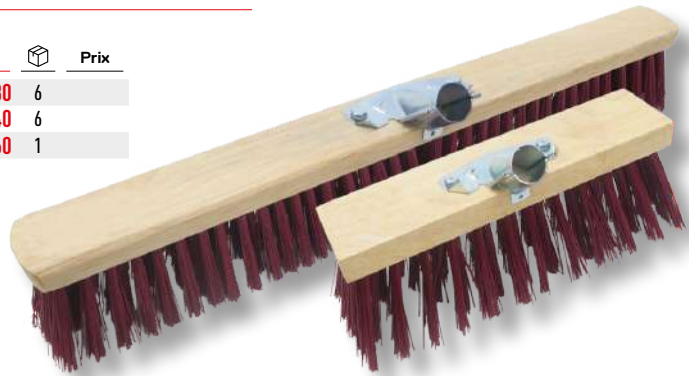

## Balai paille de riz

### Détails techniques

- Manche bois naturel poncé
- Fibres Sorgho
- Monture en poire roulée, Manche percé
- 5 fils

Sortie Fibres	Réf.		Prix
510 mm	1148000	5	



## Manche bois

### Détails techniques

- Bois dur naturel poncé
- Trou de suspension
- Sans douille
- Diamètre standard

Longueur	Réf.		Prix
1.20 m	1111000	5	



## Manche bois Avec douille

### Détails techniques

- Pas de vis et attache de suspension en plastique
- Diamètre standard

Longueur	Réf.		Prix
1.20 m	1071000	12	



## Manche bois Biseauté

POUR BALAI DE CANTONNIER, ÉTENDEUR, MONTURE DE SOL TYPE MARINE,...

### Détails techniques

- Bois dur naturel poncé
- Trou de suspension

Ø	Réf.		Prix
28 mm	1095000	10	



OUTILLAGE DU PEINTRE ET PLAQUISTE

PRÉPARATION

FINITION  
BROSSES & ROULEAUX

POSE  
DEREVÊTEMENTS

PROTECTION

MATÉRIEL  
DE CHANTIER

NETTOYAGE  
ET ENTRETIEN



PRÉPARATION

 FINITION  
 BROSSES & ROULEAUX

 POSE  
 DE REVÊTEMENTS

PROTECTION

 MATÉRIEL  
 DE CHANTIER

 NETTOYAGE  
 ET ENTRETIEN

**OUTILLAGE DU PEINTRE ET PLAQUISTE**

## Pelle à poussière

**Détails techniques**

- Pelle en métal galvanisé
- Monomatière

Réf.	📦	Prix
<b>1431000</b>	10	

## Pelle à poussière

**Détails techniques**

- Pelle en acier galvanisé
- Manche bois
- Dimensions : 20,5 x 21 cm

Réf.	📦	Prix
<b>1488000</b>	5	

## Balayette coco

**MANCHE LONG**
**Détails techniques**

- Fibres naturelles en coco
- Sortie 60 mm
- Manche bois hévée naturel poncé

Dimensions	Réf.	📦	Prix
470 x 35 x 95 mm	<b>1072000</b>	12	

## Balayette coco

**MANCHE COURT**
**Détails techniques**

- Fibres naturelles en coco
- Sortie 60 mm
- Manche bois hévée naturel poncé

Dimensions	Réf.	📦	Prix
270 x 45 x 95 mm	<b>1112000</b>	6	

## Serpillère gaufrée

**Détails techniques**

- Coton gaufré blanc
- Coupable en 2
- Lavable en machine jusqu'à 90°C
- Résiste à l'eau de javel

Dimensions	Réf.	📦	Prix
100 x 50 cm	<b>1127000</b>	5	

## Seau de ménage rond 10 l

**Détails techniques**

- Polyéthylène
- Anse métal à œillet
- Diamètre 25 cm
- Souple avec graduations intérieures

Contenance	Réf.	📦	Prix
10 l	<b>1869000</b>	5	



## Frottoir polypro



### Détails techniques

- 100% synthétique
- Semelle élargie 30 cm
- Douille rapportée

Nb rangs	Réf.		Prix
5	2392000	6	

## Brosse à laver Chiendent



### Détails techniques

- Fibres naturelles en chiendent
- Semelle bois naturel poncé 18 cm

Nb rangs	Réf.		Prix
5	1075000	6	

## Brosse violon Nylon



### Détails techniques

- Semelle bois hêtre naturel poncé 18 cm
- Fibres nylon

Nb rangs	Sortie Fibres	Réf.		Prix
5	25 mm	1342000	6	

## Brosse lave pont Union



### Détails techniques

- Fibres naturelles en chiendent renforcées en fibres synthétiques
- Semelle bois 22 cm
- Douille rapportée
- Filetage standard

Nb rangs	Sortie Fibres	Réf.		Prix
5	35 mm	1078000	1	

## Brosse lave pont Nylon



### Détails techniques

- Semelle bois 21 cm
- Fibres en Nylon blanc
- Douille rapportée
- Filetage standard

Nb rangs	Sortie Fibres	Réf.		Prix
6	25 mm	1079000	1	

## Raclette sols Aluminium



### POUR LE NETTOYAGE ET L'ÉVACUATION DES EAUX

#### Détails techniques

- Double lame en mousse caoutchouc noire
- Monture et douille en métal avec système de serrage

Taille	Réf.		Prix
45 cm	1259000	1	
60 cm	1259065	1	

## Éponges gommantes



IDÉAL POUR NETTOYER LES TÂCHES SUR L'ACIER INOXYDABLE, LES SOLS, LES PEINTURES, PLASTIQUES, VERRS

**Détails techniques**

- Lot de 5 éponges
- Mousse de mélamine
- Dimensions : 110 x 70 x 30 mm

Réf.	📦	Prix
2567000	1	

## Éponge végétale Abrasive



USAGE INTENSIF

**Détails techniques**

- Cellulose avec fibre renforcée
- Abrasif épaisseur 6 mm
- Dimensions : 120 x 90 x 26 mm

Réf.	📦	Prix
590000	10	

## Tampon abrasif



RÉCURAGE COURANT ET INTENSIF « QUALITÉ PRO »  
- POUR LE PONÇAGE ET LE DÉCAPAGE À SEC OU À L'EAU DES PEINTURES, MATÉRIEAUX, ETC.

**Détails techniques**

- 5 tampons à récurer vert
- Lavable et réutilisable
- Dimensions : 10 x 15 cm

Réf.	📦	Prix
264000	10	

## Éponge végétale



POUR TOUS TRAVAUX DE NETTOYAGE  
- RÉSISTE À L'EAU DE JAVEL

**Détails techniques**

- Éponge ferme
- 100 % cellulose blonde

Taille	Réf.	📦	Prix
120 x 85 x 30 mm	586501	10	
135 x 95 x 35 mm	586502	10	
155 x 120 x 45 mm	586503	10	

## Éponge polyester non meulée



INDISPENSABLE POUR TOUS GROS TRAVAUX DE NETTOYAGE

**Détails techniques**

- Mousse souple et super absorbante
- Bords droits
- Dimensions : 170 x 120 x 55 mm

Réf.	📦	Prix
589502	10	

## Éponge polyester meulée



INDISPENSABLE POUR TOUS GROS TRAVAUX DE NETTOYAGE

**Détails techniques**

- Mousse souple et super absorbante
- Bords arrondis

Taille	Réf.	📦	Prix
160 x 95 x 55 mm	588501	10	
170 x 100 x 55 mm	588502	10	

## Éponge synthétique Forme violon



TRÈS BONNE RÉSISTANCE AVEC UNE EXCELLENTE PRISE EN MAIN

- Bonne résistance à la déchirure

**Détails techniques**

	Réf.	📦	Prix
- Dimensions : 185 x 115 x 60 mm	581000	10	

## Éponge biseauté double face

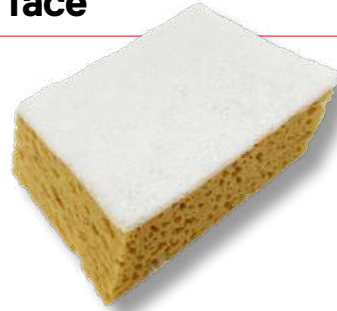

CONÇUE POUR UN NETTOYAGE EN PROFONDEUR DE NOS LAMES À LISSER PARFAITLISS® ET DÉCOLISS®

- Ne raye pas la lame

**Détails techniques**

	Réf.	📦	Prix
- Éponge végétale avec double biseaux et double face grattante/absorbante	582000	10	

- Haute qualité d'absorption
- Essorage avec une seule main

## Éponge synthétique Forme demi-lune



APPLICATION DES GLACIS ET ESSUYÉS DÉCORATIFS POUR L'OBTENTION D'EFFETS VELOUTÉS

- Souple et super absorbante

**Détails techniques**

	Réf.	📦	Prix
- Mousse de cellulose	584000	10	

- Dimensions : 185 x 105 x 60 mm

## Éponge synthétique Forme ovale



ÉPONGE SYNTHÉTIQUE HYDROGRATTANTE

- Très bonne qualité d'essuyage avec une excellente prise en main
- Grande capacité d'absorption

**Détails techniques**

	Réf.	📦	Prix
- Mousse polyester Hydrograttante	599000	10	

- Bords arrondis

## Éponge naturelle pro



TRAVAUX INTENSES DE NETTOYAGE ET RÉALISATION D'EFFETS DÉCO ESSUYÉS

**Détails techniques**

	Taille	Ø	Réf.	📦	Prix
- Éponge brute	6.5	160 mm	592500	5	
- Type Gerbis, 1 <sup>er</sup> choix	7.5	180 mm	592501	5	

- Éponge brute
- Type Gerbis, 1<sup>er</sup> choix

## Éponge végétale Gros travaux

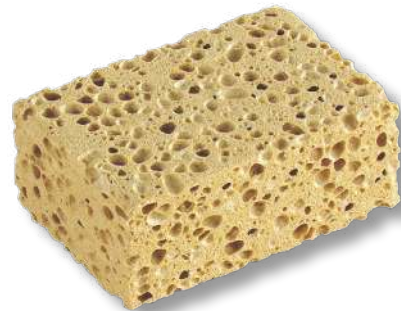

POUR TOUT TRAVAUX DE PEINTURE, NETTOYAGE, LESSIVAGE, FINITION

- TRÈS SOLIDE ET RÉSISTANTE AUX FROTTEMENTS RÉPÉTÉS

**Détails techniques**

	Réf.	📦	Prix
- Éponge végétale brune	1695000	5	

- Non bordée
- Dimensions : 140 x 90 x 50 mm

Paquet de 10			
2568000	1		

PRÉPARATION

 FINITION  
 BROSSES & ROULEAUX

 POSE  
 DE REVÊTEMENTS

PROTECTION

 MATÉRIEL  
 DE CHANTIER

 NETTOYAGE  
 ET ENTRETIEN

**OUTILLAGE DU PEINTRE ET PLAQUISTE**

## Mouilleur Lave vitre

**Détails techniques**

- Housse microfibre
- Poignée adaptable sur perche conique

Taille	Réf.		Prix
35 cm	<b>1346000</b>	1	



## Housse pour mouilleur

**Détails techniques**

- Housse microfibre

Taille	Réf.		Prix
35 cm	<b>2391000</b>	1	



## Raclette vitres professionnelle

POUR ÉLIMINER L'EAU DES VITRES SANS LAISSER DE TRACE

**Détails techniques**

- Lame en caoutchouc noir très résistant
- Réglable et changeable
- Monture en inox
- Manche gainé Soft

Taille	Réf.		Prix
25 cm	<b>836025</b>	1	
35 cm	<b>836035</b>	1	
45 cm	<b>836045</b>	1	



## Lavette microfibre

**Détails techniques**

- Sachet de 5 Lavettes
- Microfibre tricotée
- Composition : 88 % polyester / 12 % polyamide
- Dimensions : 40 x 40 cm

Réf.		Prix
<b>2952005</b>	5	



## Lave vitre Gel

**NETTOYANT MULTI-SURFACE : VITRES, MIROIRS, MARBRE, FAÏENCES, SURFACES STRATIFIÉES, PEINTURES LAQUÉES, ÉCRAN LCD & PLASMA, PLEXIGLAS**

- Ne coule pas
- Fait briller sans laisser de trace

**Détails techniques**

- Flacon 750 ml avec pompe intégrée
- Densité : 0,95
- PH : 7
- Dangereux - Respecter les précautions d'emploi.

Contenance	Réf.		Prix
0.75 l	<b>2795000</b>	12	





## Seau souple multifonction

RÉSISTANT : IDÉAL POUR TRANSPORTER DES MATÉRIAUX LOURDS, ÉVACUER LES GRAVATS  
- ÉGALEMENT POUR LE MALAXAGE DES COLLES, PLÂTRES, RÉSINES ET ENDUITS

Détails techniques	Contenance	Réf.	📦	Prix
- Matière caoutchoutée noire	42 l	1620038	12	
- Dimensions : Ø 490/430 x H 385 mm				



## Poubelle plastique 80L

POIGNÉES INTÉGRÉES

Détails techniques	Contenance	Réf.	📦	Prix
- Polypropylène	80 l	1041000	1	
- Diamètre 51 cm				
- Hauteur 67 cm				
- Inclus : couvercle plat noir occultant avec système de verrouillage				



## Sac poubelle

SOLIDITÉ GARANTIE, TRÈS RÉSISTANT À LA DÉCHIRURE ET À LA PERFORATION  
- Étanche et opaque

Détails techniques	Contenance	Réf.	📦	Prix
- Rouleau de 10 sacs	100 l	1039000	25	
- Fabriqué en matière 100% recyclée	150 l	1040000	10	



## Sacs à gravats

SOLIDITÉ GARANTIE, TRÈS RÉSISTANT À LA DÉCHIRURE ET À LA PERFORATION  
- Étanche et opaque

Détails techniques	Contenance	Réf.	📦	Prix
- Paquet de 10 sacs avec lien de fermeture	100 l	1051000	10	
- Épaisseur 130 microns				



## Sac à gravats Polypro

POUR LE TRANSPORT DE GRAVATS OU OBJETS LOURDS  
- ULTRA RÉSISTANT AUX DÉCHIRURES ET PERFORATIONS  
- Pratique et réutilisable

Détails techniques	Contenance	Réf.	📦	Prix
- Polypropylène tissé blanc	À l'unité - avec ourlet			
	70 l	2966000	10	
	Paquet de 5			
	70 l	3966000	1	



## ParfaitClean' Lessive

**DÉGRAISSANT UNIVERSEL À LA CITRONNELLE SUPER CONCENTRÉ**

- ÉGALEMENT POUR DÉCOLLER LE PAPIER PEINT
- Nettoie en profondeur «Du sol au plafond» y compris les moquettes en machine injection extraction
- Sans rinçage pour toutes les applications hors alimentaire

**Détails techniques**

- Dégraissant universel à la citronnelle super concentré
- Non moussant
- Formulation conforme à la législation pour le nettoyage des surfaces et des matériels pouvant aller au contact alimentaire avec rinçage obligatoire
- Dangereux - Respecter les précautions d'emploi

Contenance	Réf.	📦	Prix
1 l	<b>2029001</b>	12	
5 l	<b>2029005</b>	4	
20 l	<b>2029020</b>	1	



## Novacline

**DÉGRAISSANT UNIVERSEL SUPER CONCENTRÉ, NON MOUSSANT, SANS RINÇAGE, BIODÉGRADABLE**

**Détails techniques**

- Solubilise les graisses et salissures en milieu basique (PH : 13.6)
- Ne désadonise pas les structures en aluminium
- Formule déposée au centre national anti-poison (Code UFI : Q500-80HN-Y00Q-GCVQ)
- Dangereux, Respecter les précautions d'emploi

Contenance	Réf.	📦	Prix
1 l	<b>2023001</b>	20	
5 l	<b>2023005</b>	4	
20 l	<b>2023020</b>	1	



## Novacline

**DÉGRAISSANT UNIVERSEL SUPER CONCENTRÉ, NON MOUSSANT, SANS RINÇAGE, BIODÉGRADABLE**

**Détails techniques**

- Solubilise les graisses et salissures en milieu basique (PH : 13.6)
- Ne désadonise pas les structures en aluminium
- Formule déposée au centre national anti-poison (Code UFI : Q500-80HN-Y00Q-GCVQ)
- Dangereux, Respecter les précautions d'emploi

Contenance	Réf.	📦	Prix
1 l	<b>2023100</b>	10	



**POUR VOTRE SÉCURITÉ :**  
**DANGEREUX - RESPECTER LES PRÉCAUTIONS D'EMPLOI**

## ParfaitClean' Gel de nettoyage

GEL D'ATELIER AVEC CHARGES VÉGÉTALES GRATTANTES POUR LE LAVAGE DES MAINS TRÈS SALES

- Sans solvant
- Hypoallergénique
- Doux pour la peau
- Fabrication Française

**Détails techniques**

- Savon liquide parfum agrumes
- Bidon avec pompe intégrée
- Dangereux - Respecter les précautions d'emploi

Contenance	Réf.		Prix
5 l	2024030	1	



## Pulvérisateur BigWipes 1 litre

VAPORISEZ & NETTOYEZ

- 4 fois plus d'agents nettoyants - Élimine rapidement et facilement peinture, colle, huile, goudron des surfaces, outils et mains
- Hydratent et protègent les mains - Odeur agréable
- Action antibactérienne

**Détails techniques**

- Vaporisateur 1 litre
- Conforme aux normes antiviral EN14476 & antibactérien EN 1276
- Dangereux - Respecter les précautions d'emploi

Réf.		Prix
1447001	8	

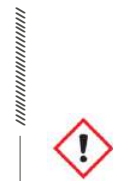

## Cage BigWipes

SUPPORT MURAL OU ÉQUIPEMENT CAMIONNETTE POUR VAPORISATEUR OU BOITE DISTRIBUTRICE

**Détails techniques**

- Support réglable à la base par molette
- Sangles auto-adhésives de maintien sur les côtés
- Plusieurs diamètres possible de contenant

Réf.		Prix
1444000	8	



## Ouate d'essuyage

GAUFRAGE POINT À POINT - 2 PLIS - BLANC

- Contact alimentaire

**Détails techniques**

- Lot de 2 bobines
- 1000 feuilles 2 x 18 gr/m<sup>2</sup>
- Format 24 x 26 cm

Réf.		Prix
2955000	1	



PRÉPARATION

 FINITION  
 BROSSES & ROULEAUX

 POSE  
 DE REVÊTEMENTS

PROTECTION

 MATÉRIEL  
 DE CHANTIER

 NETTOYAGE  
 ET ENTRETIEN

**OUTILLAGE DU PEINTRE ET PLAQUISTE**

## Lingettes BigWipes Bio Multi-surface

4 PUISSANTS NETTOYANTS À BASE DE SOLVANTS BIOLOGIQUES NATURELS

- ÉLIMINENT RAPIDEMENT ET FACILEMENT PEINTURES, COLLES ET ADHÉSIFS, MASTICS, MOUSSE EXPANSIVE SUR SURFACES, OUTILS ET MAINS \*
- 4 agents hydratant Aloe Vera, Glycérine, Lanoline et Vitamine E pour protéger, nourrir et hydrater les mains - Testées dermatologiquement

### Détails techniques

- Boite de 80 lingettes de finition exceptionnellement absorbantes
- Formule et textile biodégradables
- Conforme à la nouvelle réglementation européenne N° : 1223/2009
- Produits cosmétiques

Réf.	Quantité	Prix
1388000	8	

**NOUVEAUTÉ**

## Lingettes BigWipes Haute performance

LINGETTES TEXTURÉES POUR RÉCURER ET NETTOYER LES TÂCHES LES PLUS TENACES

- Couvercle à fermeture facile
- Nouveau parfum Sports active fragrance

### Détails techniques

- Boite de 100 lingettes 21x26 cm double face grattante/absorbante
- 4 puissants nettoyants à base de solvants biologiques naturels
- 4 agents hydratants Aloe Vera, Glycérine, Lanoline et Vitamine E
- Formule biodégradable

Réf.	Quantité	Prix
1399000	8	
1399000	32	<b>BOX OFFERT</b>



## ANIMEZ VOTRE POINT DE VENTE

Recevez le box Big Wipes en commandant 32 boîtes de lingettes Big Wipes haute performance !





Maçon .....	217
Carreleur .....	261
Plaquiste .....	271
Gamme LS.....	291
Ménage .....	311

# GROS ŒUVRE ET MATÉRIAUX

OUTILLAGE DU PEINTRE ET PLAQUISTE

GROS ŒUVRE ET MATÉRIAUX

NOUVEAU

# OUTILLAGE MAÇON<sub>3</sub>

OUTILLAGE DU PEINTRE ET PLAQUISTE

TERRASSER  
BÂTIR  
CRÉPIR

p. 220



NIVELER  
MESURER  
TRACER

p. 250



SIGNALER  
SÉCURISER

p. 259



GROS ŒUVRE ET MATÉRIAUX



Auges - Seaux ..... 220 à 221

Taloches ..... 222 à 223

Ciseaux - Broches -  
Chevilletes - Pincés .. 224 à 226

Serre-joints - Drille ..... 227

Grattoir - Riflards ..... 228

Martellerie ..... 230 à 232

Tenailles - Coupe-boulons... 233

Scies ..... 234 à 235

Épandeur - Rateaux -  
Pelles - Pioche ..... 236 à 238

Tamis - Machine à crépir ... 239

Truelles - Fer à marche 240 à 244

Platoirs et Platoirs  
Flamand..... 245 à 248

## NIVELER MESURER TRACER

Règles - Niveaux -  
Équerre ..... 250 à 255

Mesures - Télémètre ..... 253

Crayons - Pochoirs -  
Traceur de Chantier .. 254 à 255

Poudre à tracer - Fil à plomb -  
Cordeaux ..... 256 à 258

Signalisation -  
Arrimage ..... 259 à 260

# MAÇON

GROS ŒUVRE ET MATÉRIAUX

OUTILLAGE DU PEINTRE ET PLAQUISTE

PRÉPARATION

FINITION  
BROSSES & ROULEAUX

POSE  
DEREVÊTEMENTS

PROTECTION

MATÉRIEL  
DE CHANTIER

NETTOYAGE  
ET ENTRETIEN

MAÇON

NOUVEAU

## Auge plastique noir

POUR TRAVAUX DE CIMENT, PLÂTRE

Détails techniques	Dimensions	Contenance	Réf.		Prix
- Plastique noir	450 x 330 x 95 mm	10 l	<b>750010</b>	5	
- Poignées ergonomiques sur auge 25 litres	468 x 300 x 160 mm	13 l	<b>750012</b>	5	
- Composé avec 98% de matières recyclées	630 x 425 x 155 mm	25 l	<b>750025</b>	5	



## Auge rectangulaire Outigom

RÉSISTE À L'ABRASION, AUX CHOCS ET AUX VARIATIONS DE TEMPÉRATURE

- Souplesse permettant un nettoyage des enduits secs

Détails techniques	Dimensions	Contenance	Réf.		Prix
- Matière caoutchoutée souple	468 x 300 x 160 mm	13 l	<b>1746013</b>	5	
- Poignées ergonomiques sur auge 25 et 30 litres	630 x 425 x 155 mm	25 l	<b>1746025</b>	5	
- Composée à plus de 95% de matières recyclées	755 x 495 x 180 mm	35 l	<b>1746035</b>	5	



## Seau de Maçon

SOUPLE - RÉSISTANT

Détails techniques	Dimensions	Contenance	Réf.		Prix
- Polyéthylène noir	Ø 325 x H 270 mm	11 l	<b>749000</b>	10	
- Anse métal inoxydable Ø 4,6 mm					
- Graduations moulées dans la masse					
- Composé avec 98% de matières recyclées					



## Seau Outigom 11 L

RÉSISTE AU GEL, À LA CHALEUR ET AUX CHOCS

Détails techniques	Dimensions	Contenance	Réf.		Prix
- Matière caoutchoutée souple	Ø 325 x H 270 mm	11 l	<b>1189000</b>	5	
- Anse en acier galvanisé avec œillets de renfort					
- Graduations moulées dans la masse					
- Composée à plus de 95% de matières recyclées					





## Augette 3 L

MULTI-USAGE - POUR PETITES SURFACES

Détails techniques	Dimensions	Contenance	Réf.		Prix
- Plastique noir	332 x 215 x 70 mm	3 l	1338000	5	



## Bol à plâtre caoutchouté

POUR TRAVAUX DE RETOUCHE

Détails techniques	Dimensions	Réf.		Prix
- En matière caoutchoutée noire	Ø 95 x H 130 mm	1621000	1	



## Seau souple multifonction

RÉSISTANT : IDÉAL POUR TRANSPORTER DES MATÉRIAUX LOURDS, ÉVACUER LES GRAVATS

- Également pour le malaxage des colles, plâtres, résines et enduits

Détails techniques	Dimensions	Contenance	Réf.		Prix
- Matière caoutchoutée noire	Ø 490/430 x H 385 mm	42 l	1620038	12	



## Seau de Carreleur

Détails techniques	Dimensions	Contenance	Réf.		Prix
- Polyéthylène noir avec graduation - Anse métal Ø 4,6 mm - Poignée ergonomique en bois - Poids : 700 g - Composé avec 98% de matières recyclées	Ø 400 x H 240 mm	15 l	759000	5	



PRÉPARATION

 FINITION  
 BROSSES & ROULEAUX

 POSE  
 DE REVÊTEMENTS

PROTECTION

 MATÉRIEL  
 DE CHANTIER

 NETTOYAGE  
 ET ENTRETIEN

MAÇON

OUTILLAGE DU PEINTRE ET PLAQUISTE

GROS ŒUVRE ET MATÉRIAUX

## Taloche pointue

### Détails techniques

- Plateau alvéolé plastique pointe triangulaire
- Poignée centrale bois

Dimensions	Réf.		Prix
20 x 13 cm	<b>629013</b>	2	
27 x 17 cm	<b>629017</b>	2	

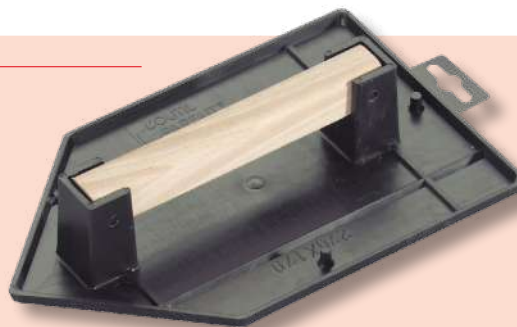

## Taloche rectangle

### Détails techniques

- Plateau alvéolé plastique
- Poignée hêtre

Dimensions	Réf.		Prix
27 x 17 cm	<b>637017</b>	2	
34 x 23 cm	<b>637034</b>	2	
42 x 30 cm	<b>637042</b>	2	

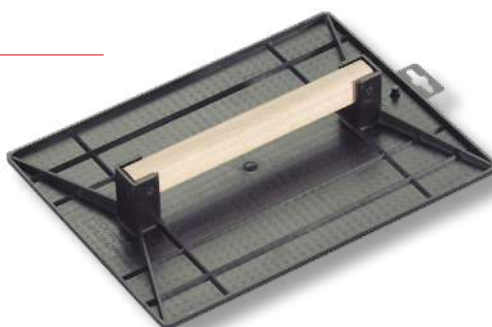

## Taloche pointue ABS

**TRÈS GRANDE RÉSISTANCE AUX CHOCS ET À L'ABRASION**

### Détails techniques

- Plateau ABS avec nervures de renfort
- Poignée bois naturel poncé

Dimensions	Réf.		Prix
27 X 18 cm	<b>1264018</b>	2	



## Taloche rectangle ABS

**TRÈS GRANDE RÉSISTANCE AUX CHOCS ET À L'ABRASION**

### Détails techniques

- Plateau ABS avec nervure de renfort
- Poignée bois naturel poncé

Dimensions	Réf.		Prix
27 X 18 cm	<b>1265018</b>	2	
34 X 23 cm	<b>1265027</b>	2	
42 X 30 cm	<b>1265030</b>	2	



## Taloche Frotasse

### Détails techniques

- Monobloc en polystyrène expansé moulé
- Épaisseur 3 cm
- Poignée rehaussée ergonomique

Dimensions	Réf.		Prix
27 x 15 cm	<b>1674000</b>	1	
20 x 15 cm	<b>1674020</b>	1	



## Taloche rectangle Bois

### Détails techniques

- Plateau en bois léger
- Épaisseur : 15 mm
- Poignée ergonomique en polypropylène

Dimensions	Réf.		Prix
14 X 27 cm	1001014	1	
26 X 33 cm	1001026	1	
30 x 40 cm	1001030	1	

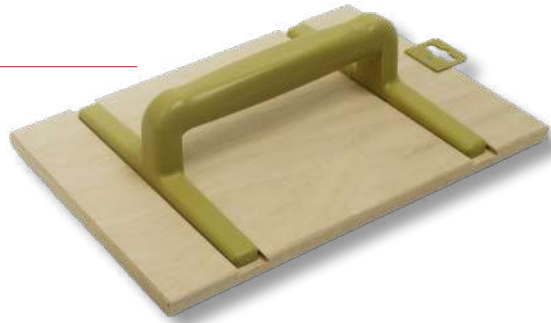

## Taloche pointue Bois

### Détails techniques

- Plateau en bois léger
- Épaisseur : 15 mm
- Poignée ergonomique en polypropylène

Dimensions	Réf.		Prix
14 x 27 cm	1002014	1	



## Taloche éponge Bois

### Détails techniques

- Plateau en bois léger
- Semelle éponge densité 35 kg/m<sup>2</sup>
- Poignée ergonomique en polypropylène

Dimensions	Réf.		Prix
14 x 25 cm	1003014	1	
18 x 33 cm	1003018	1	



## Taloche Gratton

SPÉCIALE POUR LES CRÉPIS ET LES ENDUITS DURS

### Détails techniques

- Tôle inox emboutie
- Poignée ergonomique ABS
- Ambidextre
- Montée avec 4 écrous
- Dimensions : 152 x 254 mm

Nb de pointes	Réf.		Prix
480 x 8 mm	634008	2	
260 x 15 mm	634015	2	



## Plaque Taloche Gratton

SPÉCIALE POUR LES CRÉPIS ET LES ENDUITS DURS

### Détails techniques

- Tôle emboutie
- Dimensions : 14 x 24 cm

Nb de pointes	Réf.		Prix
480 x 8 mm Pointes	2634008	6	
260 x 15 mm Pointes	2634015	6	

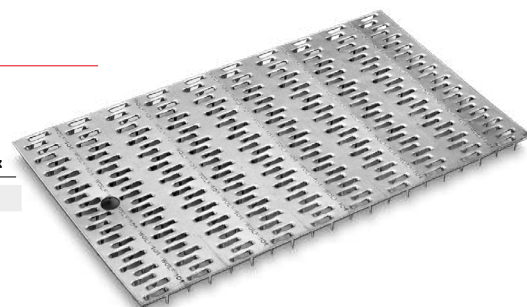

PRÉPARATION

 FINITION  
 BROSSES & ROULEAUX

 POSE  
 DE REVÊTEMENTS

PROTECTION

 MATÉRIEL  
 DE CHANTIER

 NETTOYAGE  
 ET ENTRETIEN

MAÇON

OUTILLAGE DU PEINTRE ET PLAQUISTE

GROS ŒUVRE ET MATÉRIAUX

## Ciseau de Maçon

### Détails techniques

- Forgé
- Tige octogonale
- Acier chromé et Manganèse de silicium
- Taillant du profil réaffûtable

Dimensions	Réf.		Prix
250 x 14 mm	<b>1012250</b>	6	
300 x 16 mm	<b>1012300</b>	6	
350 x 16 mm	<b>1012350</b>	6	

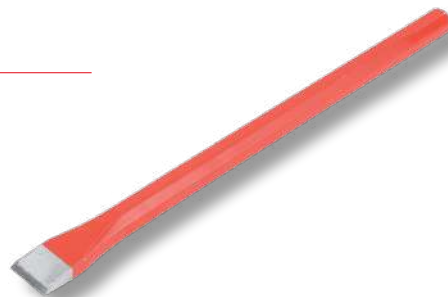

## Ciseau de Maçon

### Détails techniques

- Forgé
- Tige octogonale
- Acier chromé et Manganèse de silicium
- Taillant du profil réaffûtable
- Muni d'une poignée pare-coups

Dimensions	Réf.		Prix
300 x 16 mm	<b>1783300</b>	6	



## Broche de Maçon

### Détails techniques

- Forgé
- Tige octogonale
- Acier chromé et Manganèse de silicium
- Taillant de la pointe réaffûtable

Dimensions	Réf.		Prix
250 x 14 mm	<b>1013250</b>	6	
300 x 16 mm	<b>1013300</b>	6	
350 x 16 mm	<b>1013350</b>	6	



## Broche de Maçon

### Détails techniques

- Forgé
- Tige octogonale
- Acier chromé et Manganèse de silicium
- Taillant du profil réaffûtable
- Muni d'une poignée pare-coups

Dimensions	Réf.		Prix
300 x 16 mm	<b>1774300</b>	6	



## Ciseau à brique

POUR LE TRAVAIL DES MATÉRIAUX PLUS TENDRES TYPE BRIQUES OU PARPAINGS

### Détails techniques

- Forgé
- Acier chromé et Manganèse de silicium
- Taillant du profil réaffûtable

Taille	Réf.		Prix
50 mm	<b>1025000</b>	6	
70 mm	<b>1025070</b>	6	





## Chevillette Octogonale

### Détails techniques

- Acier chromé et Manganèse de silicium
- Tige et valet forgés
- Patte striée anti-glisse
- Réaffûtable sur pointe

Dimensions	Réf.		Prix
120 X 250 mm	<b>1153250</b>	10	
120 X 300 mm	<b>1153300</b>	10	

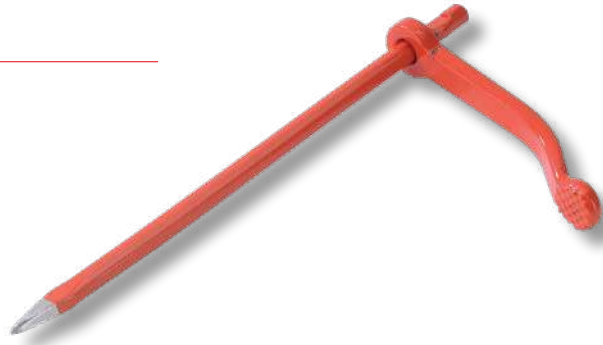

## Chevillette Ronde

### Détails techniques

- Acier chromé et Manganèse de silicium
- Tige et valet forgés
- Patte striée anti-glisse
- Réaffûtable sur pointe

Dimensions	Réf.		Prix
120 x 250 mm	<b>1434250</b>	10	
120 x 300 mm	<b>1434300</b>	10	



## Chevillette Carrée

### Détails techniques

- Acier chromé et Manganèse de silicium
- Tige et valet forgés
- Patte striée anti-glisse
- Réaffûtable sur pointe

Dimensions	Réf.		Prix
120 x 250 mm	<b>1435250</b>	10	
120 x 300 mm	<b>1435300</b>	10	

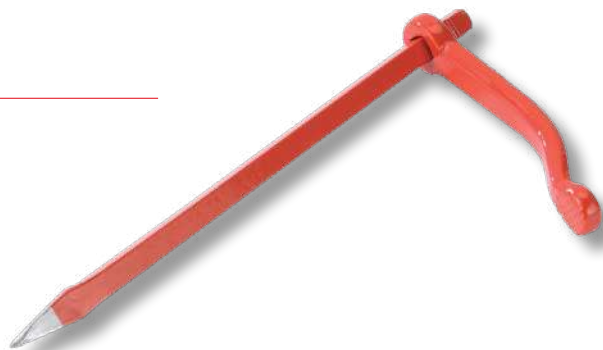

## Présentoir Outils forgés

PRÉSENTOIR DE COMPTOIRS POUR CISEAUX, BROCHES ET CHEVILLETES

- Livré vide

### Détails techniques

- Matière : fil d'acier peint
- Dimensions : H 235 x L 460 x l 450 mm
- Peut contenir environ 120 unités
- Nous contacter

Réf.		Prix
<b>2793000</b>	1	



PRÉPARATION

 FINITION  
 BROSSES & ROULEAUX

 POSE  
 DE REVÊTEMENTS

PROTECTION

 MATÉRIEL  
 DE CHANTIER

 NETTOYAGE  
 ET ENTRETIEN

MAÇON

OUTILLAGE DU PEINTRE ET PLAQUISTE

## Pince à décoffrer

**Détails techniques**

- Acier forgé 1 pièce
- Laqué
- 1 extrémité arrache-clou

Taille	Réf.		Prix
50 cm	1183050	1	
60 cm	1183060	1	
70 cm	1183070	1	
80 cm	1183080	1	

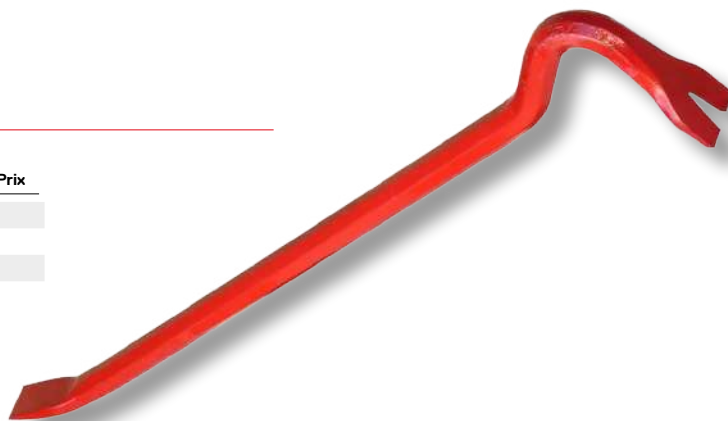

## Barre à mine

**Détails techniques**

- Acier forgé 1 pièce
- Octogonale
- Laqué
- 1 côté levier plat / 1 côté pointu

Taille	Réf.		Prix
150 cm	2496150	1	

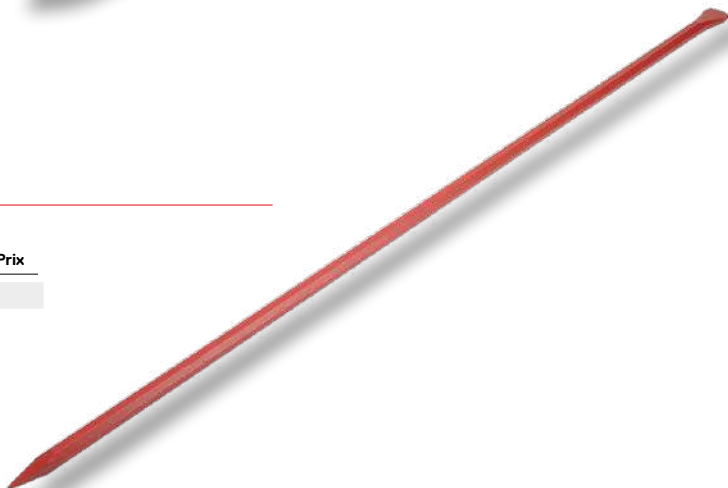

## Pince à dégauchir

**GRIFFE DE FERRAILLEUR POUR COURBER LES FERS À BÉTON**
**Détails techniques**

- Acier forgé 1 pièce
- Laqué
- 2 diamètres par griffe (10 et 12 mm)

Réf.		Prix
2497012	1	

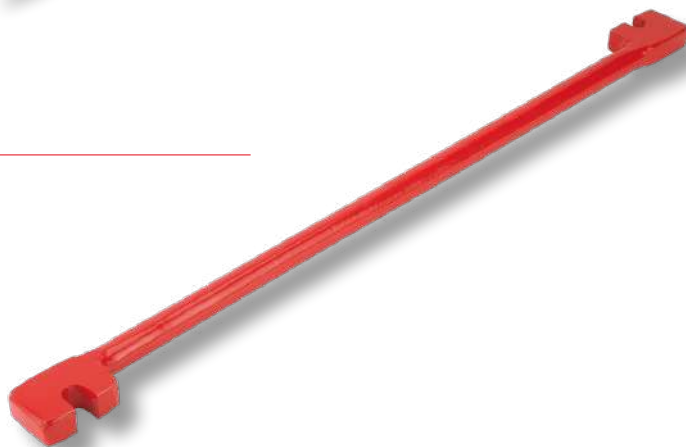

## Boucharde Diamant

**CIMENTIER - DESSIN POINTE DIAMANTÉE**
**Détails techniques**

- Rouleau 180 mm en fonte d'aluminium
- Manche métallique 1 m

Taille	Réf.		Prix
180 mm	812000	1	



## Serre-joint rapide

AJUSTER, SERRER OU ÉCARTER D'UNE SEULE MAIN

### Détails techniques

- Puissance de serrage maxi 150 kg
- Saillie de 80 mm
- Mâchoire réversible
- Déblocage instantané par détente
- Poignée ergonomique antidérapante

Taille	Réf.		Prix
15 cm	1515015	1	
30 cm	1515030	1	
45 cm	1515045	1	



## Serre-joint - Maçon 135

### Détails techniques

- Acier plat laqué
- Section 30 x 8
- Saillie 135

Taille	Réf.		Prix
80 cm	1516080	1	
100 cm	1516100	1	

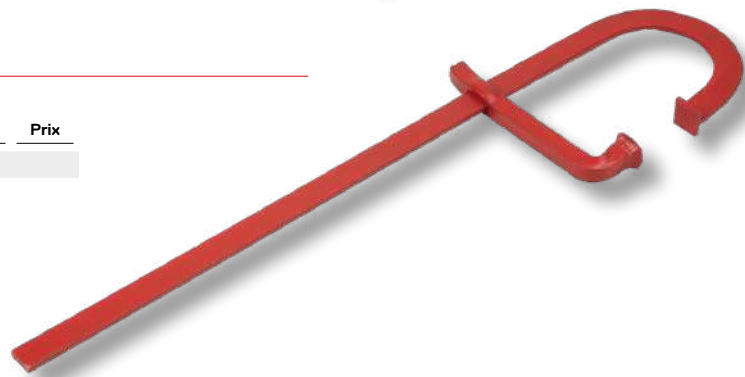

## Drille

### Détails techniques

- Lieur automatique fers à béton & treillis
- Poignée ergonomique

Réf.		Prix
2498000	1	



## Lien Drille

### Détails techniques

- Boîte de 1000 liens
- Double boucle de fermeture en métal

Taille	Réf.		Prix
120 mm	2499120	1	
140 mm	2499140	1	



PRÉPARATION

 FINITION  
 BROSSES & ROULEAUX

 POSE  
 DE REVÊTEMENTS

PROTECTION

 MATÉRIEL  
 DE CHANTIER

 NETTOYAGE  
 ET ENTRETIEN

MAÇON

OUTILLAGE DU PEINTRE ET PLAQUISTE

GROS ŒUVRE ET MATÉRIAUX

## Grattoir de Coffreur

**RATISSOIRE LAME SOUDÉE**
**Détails techniques**

- **Lame acier trempé 1,2 mm, polie et biseautée**
- Dos Inox
- Pour manche diamètre 40 mm, non fourni

Taille	Réf.		Prix
150 mm	<b>879150</b>	1	
300 mm	<b>879300</b>	1	



## Chemin de fer denté

**DENTURE TRIANGULAIRE PAS DE 3**
**Détails techniques**

- 6 lames Acier trempé
- Épaisseur 1,2 mm
- Poignée bois hêtre massif naturel poncé
- Semelle 70 x 250 mm

Taille	Réf.		Prix
70 mm	<b>585070</b>	1	



## Riflard Massif

**LARGE BISEAU - EMBASE MASSIVE**
**Détails techniques**

- Lame acier trempé, polie, vernie
- Manche bois hêtre PEFC
- Virole laiton

Taille	Réf.		Prix
7 cm	<b>532007</b>	5	
10 cm	<b>532010</b>	5	



## Riflard de Maçon

**LARGE BISEAU - LAME TRAVERSANTE**
**Détails techniques**

- Lame traversante en acier trempé, polie, vernie
- Manche bois hêtre PEFC
- Virole nickelée

Taille	Réf.		Prix
7 cm	<b>1686000</b>	5	
10 cm	<b>1686010</b>	5	



## Riflard monobloc

**POUR ÉBARBER LES ENDUITS, PLÂTRES ET ÉGALEMENT LES CEMENTS**
**Détails techniques**

- Tout acier forgé 1 pièce
- Lame vernie avec large biseau
- Manche ergonomique surmoulé avec pare-coup

Taille	Réf.		Prix
6.5 cm	<b>535000</b>	1	





# MANCHE TRI-MATIÈRE INCASSABLE

La technique de fabrication associe la rigidité de la fibre de verre à la plasticité du polypropylène.

Le produit est réalisé en imprimant en même temps le polypropylène autour de la fibre de verre ; ainsi on obtient un manche pour outils extrêmement résistant et idéal pour usage professionnel.



**Masse couple**  
P. 232



**Marteau de Coffreur**  
P. 230



**Martelette Pic et Panne**  
P. 232



**Massette**  
P. 231

OUTILLAGE DU PEINTRE ET PLAQUISTE

PRÉPARATION

FINITION  
BROSSES & ROULEAUX

POSE  
DE REVÊTEMENTS

PROTECTION

MATÉRIEL  
DE CHANTIER

NETTOYAGE  
ET ENTRETIEN

MAÇON

GROS ŒUVRE ET MATÉRIAUX

PRÉPARATION

 FINITION  
 BROSSES & ROULEAUX

 POSE  
 DE REVÊTEMENTS

PROTECTION

 MATÉRIEL  
 DE CHANTIER

 NETTOYAGE  
 ET ENTRETIEN

MAÇON

OUTILLAGE DU PEINTRE ET PLAQUISTE

GROS ŒUVRE ET MATÉRIAUX

## Marteau Bourgeois

### Détails techniques

	Taille	Réf.		Prix
- Tête traitée à angles abattus, polie, vernie	24 mm	<b>347025</b>	1	
- <b>Blocage de la tête en résine sur coin métal</b>				
- Manche frêne bicolore				

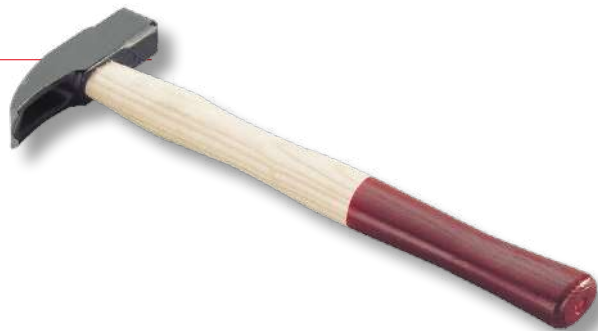

## Marteau de Menuisier

### Détails techniques

	Taille	Réf.		Prix
- Tête traitée, polie, vernie	22 mm	<b>346022</b>	1	
- <b>Blocage de la tête en résine sur coin métal</b>	25 mm	<b>346025</b>	1	
- Manche frêne bicolore				

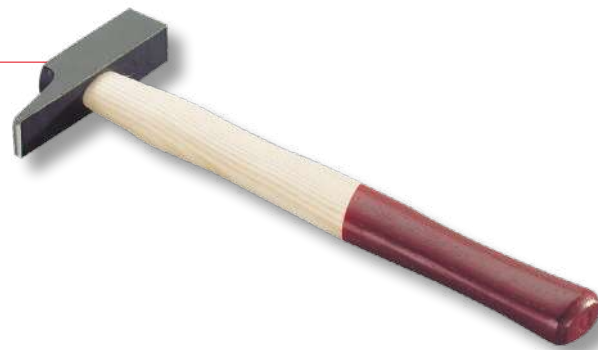

## Marteau Rivoir

### Détails techniques

	Poids	Réf.		Prix
- Tête traitée, polie, vernie	300 gr	<b>1685300</b>	1	
- <b>Blocage de la tête en résine sur coin métal</b>	500 gr	<b>1685500</b>	1	
- Manche frêne bicolore				



## Marteau de Coffreur

### Détails techniques

	Poids	Réf.		Prix
- Tête bombée avec angles abattus	700 gr	<b>2480000</b>	1	
- Manche tri-matière				
- Douille conique				



## Marteau de Coffreur

### Détails techniques

	Poids	Réf.		Prix
- Tête polie avec angles abattus	700 gr	<b>1020000</b>	1	
- Tête avec encoche porte clou				
- Manche en frêne				
- Douille conique				



## Marteau de Charpentier

### Détails techniques

- Tête aimantée avec encoche porte clou pour le pointage une main
- Manche tubulaire acier
- Gainé caoutchouc (anti-vibration)

Poids	Réf.	📦	Prix
800 gr	1053000	1	



## Hachette de Plâtrier

### Détails techniques

- Manche tubulaire acier
- Gainé caoutchouc

Poids	Réf.	📦	Prix
860 gr	379000	1	



## Hachette de Plâtrier

### Détails techniques

- Lame trempée et polie
- Tête marteau carrée 25 mm
- Tire clou intégré coté hachette
- Manche droit en frêne 400 mm
- Douille conique
- Poids : 600 gr

Poids	Réf.	📦	Prix
600 gr	380000	1	



## Massette

### Détails techniques

- Tête polie avec angles abattus
- Blocage résine sur coin métal
- Manche frêne
- Douille conique

Poids	Réf.	📦	Prix
1.000 kg	1472001	1	
1.250 kg	1472002	1	



## Massette

### Détails techniques

- Tête polie angles arrondis
- Faces latérales plates
- Manche tri-matière
- Douille conique

Poids	Réf.	📦	Prix
1.000 kg	2478001	1	
1.250 kg	2478002	1	



OUTILLAGE DU PEINTRE ET PLAQUISTE

PRÉPARATION

FINITION  
BROSSES & ROULEAUX

POSE  
DE REVÊTEMENTS

PROTECTION

MATÉRIEL  
DE CHANTIER

NETTOYAGE  
ET ENTRETIEN

MAÇON

GROS ŒUVRE ET MATÉRIAUX

PRÉPARATION

 FINITION  
 BROSSES & ROULEAUX

 POSE  
 DE REVÊTEMENTS

PROTECTION

 MATÉRIEL  
 DE CHANTIER

 NETTOYAGE  
 ET ENTRETIEN

MAÇON

OUTILLAGE DU PEINTRE ET PLAQUISTE

GROS ŒUVRE ET MATÉRIAUX

## Masse Couple

**Détails techniques**

- Tête polie angles arrondis
- Faces latérales plates
- Manche tri-matière
- Douille conique

Poids	Réf.		Prix
4 kg	1471000	1	



## Masse Couple

**Détails techniques**

- Tête polie angles arrondis
- Faces latérales plates
- Manche en frêne
- Douille conique

Poids	Réf.		Prix
4 kg	1470004	1	



## Décintroir Tête Panne & Hache

**Détails techniques**

- Tête en acier forgé

Poids	Réf.		Prix
600 gr	1678000	1	



## Martelette Tête et Panne

**Détails techniques**

- Manche tri-matière
- Tête en acier forgé

Poids	Réf.		Prix
800 gr	1679000	1	



## Martelette Pic et Panne

**Détails techniques**

- Tête en acier forgé
- Manche tri-matière

Poids	Réf.		Prix
400 gr	1680000	1	





## Coupe-boulons

BRAS À FORTE DÉMULTIPLICATION, POUR COUPER SANS EFFORT DES TIGES MÉTALLIQUES

### Détails techniques

- Mâchoire réglable en acier forgé
- Capacité de coupe acier 140 kg/mm<sup>2</sup>
- Acier doux jusqu'à 13 mm
- Acier dur jusqu'à 8 mm
- Bras tube laqués rouge
- Poignées en caoutchouc souple

Taille	Réf.		Prix
450 mm	1786450	1	
600 mm	1786650	1	
750 mm	1786750	1	
900 mm	1786900	1	



## Tenaille Russe

### Détails techniques

- Mâchoires biseautées à 45°
- Tête fine
- Rivet large, non débordant
- Branches chrome vanadium gainées antiglisse

Taille	Réf.		Prix
22 cm	934000	1	
25 cm	934025	1	



## Tenaille Russe Knipex

### Détails techniques

- Acier forgé, trempé à l'huile
- Tête polie
- Tranchants trempés
- Branches noires phosphatées
- Capacité de coupe : acier mi-dur Ø 2,4 mm / acier dur Ø 1,6 mm

Taille	Réf.		Prix
22 cm	396000	1	



## Tenaille de Menuisier

### Détails techniques

- Laquée noire
- Tête haute résistance, polie
- Branches gainées PVC Soft

Taille	Réf.		Prix
18 cm	933000	1	



PRÉPARATION

 FINITION  
 BROSSES & ROULEAUX

 POSE  
 DE REVÊTEMENTS

PROTECTION

 MATÉRIEL  
 DE CHANTIER

 NETTOYAGE  
 ET ENTRETIEN

MAÇON

OUTILLAGE DU PEINTRE ET PLAQUISTE

## Scie Menuisier Finition

POUR TRAVAUX INTENSIFS - COUPE À LA FOIS EN TIRANT ET EN POUSSANT

**Détails techniques**

- Denture trempée GT11
- Acier de haute qualité
- Revêtement anti-corrosion, anti frottement
- Poignée bi-composant
- Angles 90° et 45° intégrés à la poignée

Taille	Réf.	📦	Prix
400 mm	<b>3060000</b>	1	



## Scie Menuisier Finition

POUR TRAVAUX INTENSIFS - DENTURE FINE

**Détails techniques**

- Denture trempée GT11
- Acier de haute qualité
- Revêtement anti-corrosion, anti frottement
- Poignée bi-composant
- Angles 90° et 45° intégrés à la poignée

Taille	Réf.	📦	Prix
450 mm	<b>3061000</b>	1	



## Scie Menuisier Débit

POUR TRAVAUX INTENSIFS - COUPE À LA FOIS EN TIRANT ET EN POUSSANT

**Détails techniques**

- Denture trempée GT7
- Acier de haute qualité
- Revêtement anti-corrosion, anti frottement
- Poignée bi-composant
- Angles 90° et 45° intégrés à la poignée

Taille	Réf.	📦	Prix
500 mm	<b>3062000</b>	1	



## Scie Menuisier Finition

POUR TRAVAUX COURANTS - COUPE À LA FOIS EN TIRANT ET EN POUSSANT

**Détails techniques**

- Denture trempée U11
- Acier de haute qualité
- Poignée bi-composant
- Angles 90° et 45° intégrés à la poignée

Taille	Réf.	📦	Prix
380 mm	<b>3063000</b>	1	



## Scie Menuisier Travaux courants

DENTS MOYENNES (9 DENTS PAR POUCE)

**Détails techniques**

- Denture trempée U9
- Acier de haute qualité
- Poignée bi-composant
- Angles 90° et 45° intégrés à la poignée

Taille	Réf.	📦	Prix
450 mm	<b>3064000</b>	1	



## Scie Menuisier Débit courant

**Détails techniques**

- Denture trempée U7
- Acier de haute qualité
- Poignée bi-composant
- Angles 90° et 45° intégrés à la poignée

Taille	Réf.	📦	Prix
500 mm	<b>3065000</b>	1	



## Scie plaque de plâtre

IDÉALE POUR LES PLAQUES DE PLÂTRE ET LES PANNEAUX DE PARTICULES - PRÉCISE ET RAPIDE

- Double denture : petites dents à l'extrémité (trait de précision en début de coupe), grosses dents (sciage rapide de la plaque)

**Détails techniques**

- Denture G77 trempée avec gorge de dégagement
- Poignée bi-composant
- Angles 90° et 45° intégrés à la poignée

Taille	Réf.	📦	Prix
550 mm	<b>3066000</b>	1	



## Scie à métaux bimatière

ÉGALEMENT POUR LA DÉCOUPE DE PLASTIQUES ET PVC

**Détails techniques**

- Lame Bi-métal noire
- Denture très fine
- Cadre aluminium moulé
- Poignée bi-matière caoutchouc ABS + TPE

Taille	Réf.	📦	Prix
30 cm	<b>2537000</b>	1	
	10 Lames bi-métal, flexible		
30 cm	<b>2539000</b>	1	
	2 Lames bi-métal, flexible		
30 cm	<b>2538000</b>	1	



OUTILLAGE DU PEINTRE ET PLAQUISTE

PRÉPARATION

FINITION  
BROSSES & ROULEAUX

POSE  
DE REVÊTEMENTS

PROTECTION

MATÉRIEL  
DE CHANTIER

NETTOYAGE  
ET ENTRETIEN

MAÇON

GROS ŒUVRE ET MATÉRIAUX

## Épandeur à béton

AVEC CROCHET POUR SOULEVER LE TREILLIS

### Détails techniques

- Douille forgée, rivetée avec crochet
- S'adapte sur manche Réf. 1095
- Livré sans manche

Taille	Réf.		Prix
50 cm	1431050	1	



## Griffe à remblai

### Détails techniques

- 4 dents
- Feuilles d'acier 3 mm découpées au laser
- Dimensions : 30 x 18 cm
- Douille monobloc de 120 mm
- Ø intérieur 37 mm
- Livrée sans manche

Réf.		Prix
1551000	1	



## Râteau à ciment

### Détails techniques

- 16 dents droites
- Acier forgé et soudé
- Peigne trempé
- Douille longueur 100 mm, soudée à l'abrasion
- Livré sans manche

Taille	Réf.		Prix
48 cm	1501000	1	

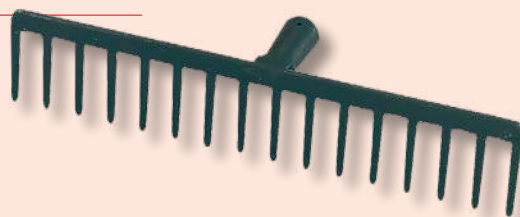

## Râteau à bitume

### Détails techniques

- 16 dents droites
- Acier forgé et soudé
- Lame et peigne trempés
- Douille acier
- Livré sans manche

Taille	Réf.		Prix
46 cm	1504000	1	





## Pioche de Terrassier

### Détails techniques

- Tête à oeil rond Ø 47mm
- Acier trempé
- Pour manche Ø 48 mm
- Livrée sans manche

Poids	Réf.		Prix
2.5 kg	1492000	1	



## Pelle Ronde

### PELLE DE TERRASSIER - COL DE CYGNE

### Détails techniques

- Forgée
- Acier trempé
- Sans rebord
- Livrée sans manche

Taille	Réf.		Prix
27 cm	1489027	1	
29 cm	1489029	1	



## Pelle Carrée

### COL DE CYGNE

### Détails techniques

- Forgée
- Acier trempé
- Sans rebords
- Livrée sans manche

Taille	Réf.		Prix
25 cm	1490000	1	



## Pelle Ronde à rebords

### MODÈLE ALSACE OU SAVOIE

- Pour matériaux non agglomérés

### Détails techniques

- Forgée
- Acier trempé
- Avec rebords
- Livrée sans manche

Réf.		Prix
1536027	1	



**COMMANDEZ  
LES MANCHES  
BOIS ADAPTÉS**

**P. 238**



PRÉPARATION

 FINITION  
 BROSSES & ROULEAUX

 POSE  
 DE REVÊTEMENTS

PROTECTION

 MATÉRIEL  
 DE CHANTIER

 NETTOYAGE  
 ET ENTRETIEN

MAÇON

OUTILLAGE DU PEINTRE ET PLAQUISTE

## Pelle aluminium

**Détails techniques**

- Pelle extra creuse en aluminium
- Livrée sans manche

Taille	Réf.	📦	Prix
33 cm	<b>1552000</b>	1	



## Pelle poussoir

**Détails techniques**

- Poussoir en plastique avec réglette d'usure en acier
- Manche en bois naturel poncé
- Dimensions : 156 x 54 x 10 cm

Taille	Réf.	📦	Prix
54 cm	<b>1554000</b>	1	



## Manche pioche Oeil rond

**Détails techniques**

- Bois dur naturel poncé
- Longueur : 0,90 m

Ø	Réf.	📦	Prix
50 mm	<b>1493000</b>	10	

## Manche Pelle

**Détails techniques**

- Bois dur naturel poncé
- Longueur : 1,10 m

Ø	Réf.	📦	Prix
40 mm	<b>1491000</b>	10	

## Manche Pelle Courbé

PRÉCONISÉ POUR LES PELLEES RONDES MODÈLE ALSACE OU SAVOIE À REBORDS (RÉF.1536027)

**Détails techniques**

- Bois dur naturel poncé
- Longueur : 1,30 m

Ø	Réf.	📦	Prix
40 mm	<b>1537000</b>	10	

## Manche Rateau

**Détails techniques**

- Bois dur naturel poncé
- Longueur : 1,50 m

Ø	Réf.	📦	Prix
28 mm	<b>1502000</b>	10	

## Manche bois Biseauté

POUR BALAI DE CANTONNIER, ÉTENDEUR, MONTURE DE SOL TYPE MARINE,...

**Détails techniques**

- Bois dur naturel poncé avec trou de suspension

Ø	Réf.	📦	Prix
28 mm	<b>1095000</b>	10	

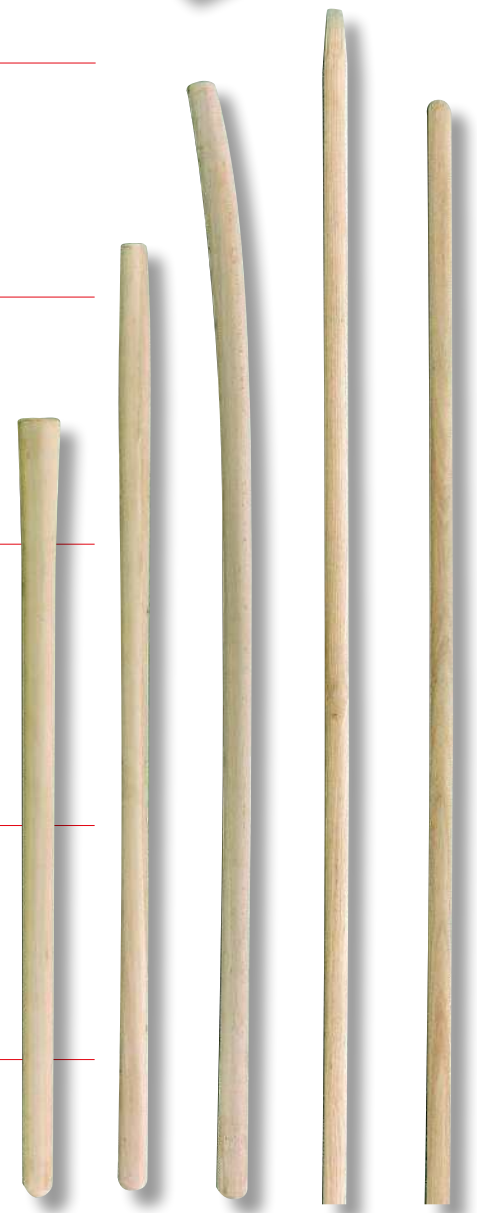

1493000    1491000    1537000    1502000    1095000

GROS ŒUVRE ET MATÉRIAUX

# UNE ERGONOMIE ADAPTÉE

- PROTECTION DE L'INDEX
- MANCHE AVEC EMBOUT DE FRAPPE INCASSABLE
- LAME VERNIE ET TREMPÉE
- MANCHE COLLÉ

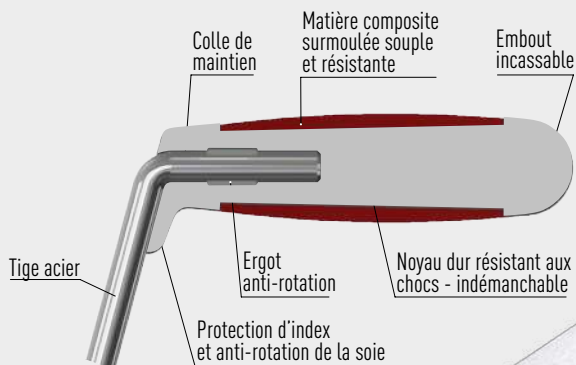

OUTILLAGE DU PEINTRE ET PLAQUISTE

PRÉPARATION

FINITION  
BROSSÉS & ROULEAUX

POSE  
DE REVÊTEMENTS

PROTECTION

MATÉRIEL  
DE CHANTIER

NETTOYAGE  
ET ENTRETIEN

MAÇON

GROS ŒUVRE ET MATÉRIAUX

## Tamis de Maçon

CORPS EMBOITABLES - PRISE EN MAIN CONFORTABLE ET EFFICACE

Détails techniques

- Grille en acier galvanisé
- Coque en polystyrène haute résistance
- Nervure de renfort périmétrique
- Assemblage par ultrasons
- Hauteur : 10 cm
- Diamètre : 45 cm

Taille	Ø	Réf.	☐	Prix
Toile N°6 - Intermaille 4 mm	Fil 0.56 mm	1269006	1	
Toile N°8 - Intermaille 2.8 mm	Fil 0.45 mm	1269008	1	
Toile N°10 - Intermaille 2.25 mm	Fil 0.36 mm	1269010	1	
Toile N°12 - Intermaille 1.85 mm	Fil 0.32 mm	1269012	1	



## Machine à crépir La guêpe

RÉGULATION DE LA FORCE DE PROJECTION

- Grande fenêtre d'ouverture

Détails techniques

- Cuve en acier galvanisé avec peigne en acier trempé
- Poignée ergonomique

Contenance	Réf.	☐	Prix
4L	1021000	1	



PRÉPARATION

 FINITION  
 BROSSES & ROULEAUX

 POSE  
 DE REVÊTEMENTS

PROTECTION

 MATÉRIEL  
 DE CHANTIER

 NETTOYAGE  
 ET ENTRETIEN

MAÇON

OUTILLAGE DU PEINTRE ET PLAQUISTE

GROS ŒUVRE ET MATÉRIAUX

## Truelle Ronde

AVEC PROTECTION DE L'INDEX ET EMBOUT DE FRAPPE INCASSABLE

**Détails techniques**

- lame acier trempé, vernie
- Manche composite
- **Modèle déposé**

Taille	Réf.	📦	Prix
160 mm	2100160	3	
180 mm	2100180	3	
200 mm	2100200	3	
220 mm	2100220	3	
240 mm	2100240	3	



## Truelle Carrée

AVEC PROTECTION DE L'INDEX ET EMBOUT DE FRAPPE INCASSABLE

**Détails techniques**

- lame acier trempé, vernie
- Manche composite
- **Modèle déposé**

Taille	Réf.	📦	Prix
160 mm	2101160	3	
180 mm	2101180	3	
200 mm	2101200	3	
220 mm	2101220	3	



## Truelle Langue de chat

EMBOUT DE FRAPPE INCASSABLE

**Détails techniques**

- lame acier trempé, vernie
- Manche composite
- **Modèle déposé**

Taille	Réf.	📦	Prix
140 mm	2102140	3	
160 mm	2102160	3	
180 mm	2102180	3	



## Truelle Triangulaire

BOUT POINTU POUR LES ACCÈS DIFFICILES

**Détails techniques**

- lame acier trempé, vernie
- Manche composite
- Embout de frappe incassable
- **Modèle déposé**

Taille	Réf.	📦	Prix
140 mm	2103140	3	
160 mm	2103160	3	





## Truelle Ronde

### GAMME TRADITION

#### Détails techniques

- Lame acier trempé, vernie
- Virole et capuchon nickelés
- Manche bois hêtre PEFC, collé

Taille	Réf.		Prix
160 mm	455160	3	
180 mm	455180	3	
200 mm	455200	3	
220 mm	455220	3	
240 mm	455240	3	
260 mm	455260	3	



## Truelle Carrée

### GAMME TRADITION

#### Détails techniques

- Lame acier trempé, vernie
- Virole et capuchon nickelés
- Manche bois hêtre PEFC, collé

Taille	Réf.		Prix
160 mm	456160	3	
180 mm	456180	3	
200 mm	456200	3	
220 mm	456220	3	



## Truelle Langue de chat

### GAMME TRADITION

#### Détails techniques

- Lame acier trempé, vernie
- Virole et capuchon nickelés
- Manche bois hêtre PEFC, collé

Taille	Réf.		Prix
120 mm	457120	3	
140 mm	457140	3	
160 mm	457160	3	
180 mm	457180	3	



## Truelle Triangulaire

### GAMME TRADITION

#### Détails techniques

- Lame acier trempé, vernie
- Virole et capuchon nickelés
- Manche bois hêtre PEFC, collé

Taille	Réf.		Prix
140 mm	458140	3	
160 mm	458160	3	



OUTILLAGE DU PEINTRE ET PLAQUISTE

PRÉPARATION

FINITION  
BROSSES & ROULEAUX

POSE  
DERIVETEMENTS

PROTECTION

MATÉRIEL  
DE CHANTIER

NETTOYAGE  
ET ENTRETIEN

MAÇON

GROS ŒUVRE ET MATÉRIAUX

PRÉPARATION

 FINITION  
 BROSSES & ROULEAUX

 POSE  
 DE REVÊTEMENTS

PROTECTION

 MATÉRIEL  
 DE CHANTIER

 NETTOYAGE  
 ET ENTRETIEN

MAÇON

OUTILLAGE DU PEINTRE ET PLAQUISTE

GROS ŒUVRE ET MATÉRIAUX

## Truelle Ronde

**Détails techniques**

- Lame acier
- Manche bois naturel verni
- Virole acier galvanisé

Taille	Réf.	📦	Prix
160 mm	<b>653160</b>	3	
180 mm	<b>653180</b>	3	
200 mm	<b>653200</b>	3	
220 mm	<b>653220</b>	3	
240 mm	<b>653240</b>	3	



## Truelle Carrée

**Détails techniques**

- Lame acier
- Manche bois naturel verni
- Virole acier galvanisé

Taille	Réf.	📦	Prix
180 mm	<b>654180</b>	3	
200 mm	<b>654200</b>	3	



## Truelle Langue de chat

**Détails techniques**

- Lame acier
- Manche bois naturel verni
- Virole acier galvanisé

Taille	Réf.	📦	Prix
140 mm	<b>636140</b>	3	
160 mm	<b>636160</b>	3	
180 mm	<b>636180</b>	3	



## Set de Maçon de 2 Truelles

**Détails techniques**

- Lame acier
- Manche bois naturel verni
- Virole acier galvanisé

Réf.	📦	Prix
<b>2761000</b>	12	



## Fer à marche Plastique

POUR LA FINITION DES ANGLES INTÉRIEURS ET EXTÉRIEURS SUR TOUS LES TRAVAUX DE MAÇONNERIE

### Détails techniques

- Monobloc en plastique dur

Réf.		Prix
125000	1	



## Fer à marche Fonte

POUR LA FINITION DES ANGLES INTÉRIEURS ET EXTÉRIEURS SUR TOUS LES TRAVAUX DE MAÇONNERIE

### Détails techniques

- Monobloc en fonte  
- Très résistant

Réf.		Prix
126000	1	



## Truelle Fer à joint

LAME FLEXIBLE - PLAT AVEC PATTE

### Détails techniques

- Lame acier  
- Manche bois hêtre PEFC  
- Virole en acier nickelé

Taille	Réf.		Prix
8 mm	659008	1	
10 mm	659010	1	
12 mm	659012	1	
14 mm	659014	1	

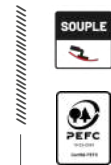

## Truelle fer à joint Rigide

LAME RIGIDE - FORME DEMI-ROND

### Détails techniques

- Lame acier  
- Manche bois hêtre PEFC  
- Virole en acier nickelé

Taille	Réf.		Prix
10 mm	699010	1	
12 mm	699012	1	



PRÉPARATION

 FINITION  
 BROSSES & ROULEAUX

 POSE  
 DE REVÊTEMENTS

PROTECTION

 MATÉRIEL  
 DE CHANTIER

 NETTOYAGE  
 ET ENTRETIEN

MAÇON

OUTILLAGE DU PEINTRE ET PLAQUISTE

GROS ŒUVRE ET MATÉRIAUX

## Truelle à briqueter Modèle Reims

Détails techniques	Taille	Réf.	📦	Prix
- Lame acier trempé, vernie	140 mm	<b>662140</b>	1	
- Manche bois hêtre PEFC	160 mm	<b>662160</b>	1	
<b>- Virole et capuchon en acier nickelé</b>				



## Truelle à briqueter Carrée

Détails techniques	Taille	Réf.	📦	Prix
- Lame acier trempé, vernie	200 mm	<b>655200</b>	1	
- Manche bois hêtre PEFC				
<b>- Virole et capuchon en acier nickelé</b>				



## Truelle à briqueter Façon Paris

**COL DE CYGNE**

Détails techniques	Taille	Réf.	📦	Prix
- Lame acier trempé, vernie	200 mm	<b>656200</b>	1	
- Manche bois hêtre PEFC				
<b>- Virole et capuchon en acier nickelé</b>				



## Truelle à briqueter Façon Lille

Détails techniques	Taille	Réf.	📦	Prix
- Lame acier trempé, vernie	180 mm	<b>1837180</b>	1	
- Manche bois hêtre PEFC, collé				
<b>- Virole et capuchon en acier nickelé</b>				



## Truelle de Carreleur Carrée

Détails techniques	Taille	Réf.	📦	Prix
- Lame acier trempé, vernie	160 mm	<b>664160</b>	1	
- Manche bois hêtre PEFC				
<b>- Virole en acier nickelé</b>				





# DES OUTILS ROBUSTES ET ERGONOMIQUES



## PLATOIR SOFT ACIER

Réf. 2120000

P. 247

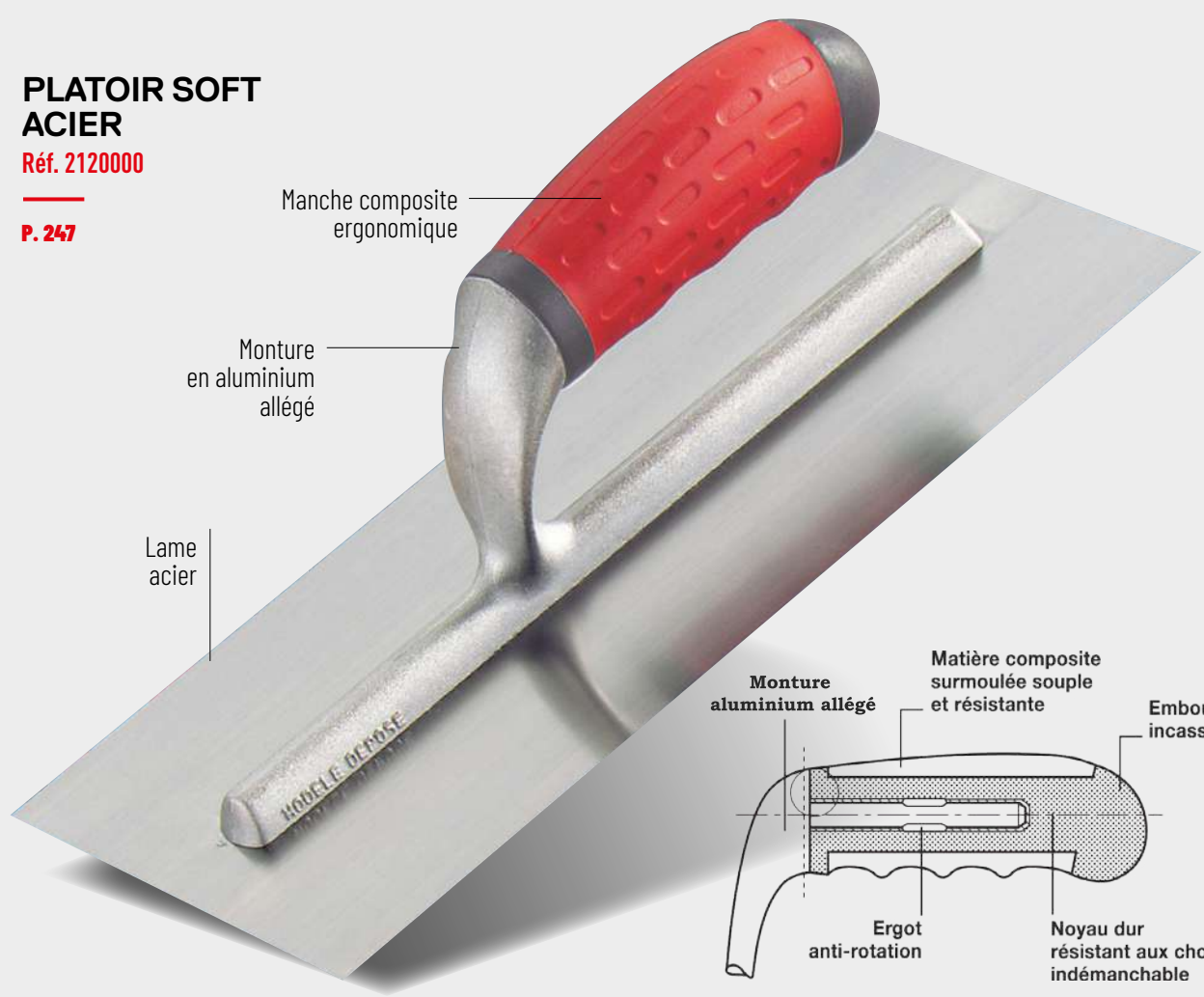

## RIFLARD MONOBOC

Réf. 535000

P. 228



OUTILLAGE DU PEINTRE ET PLAQUISTE

PRÉPARATION

FINITION  
BROSSES & ROULEAUX

POSE  
DEREVÊTEMENTS

PROTECTION

MATÉRIEL  
DE CHANTIER

NETTOYAGE  
ET ENTRETIEN

MAÇON

GROS ŒUVRE ET MATÉRIAUX

## Platoir Lime PVC

POUR LE LISSAGE ET LE GRÉSAGE DES ENDUITS INTÉRIEURS ET EXTÉRIEURS

Détails techniques	Dimensions	Réf.	📦	Prix
- Lime PVC - <b>Épaisseur 2 mm</b> - Manche composite Soft - Monture aluminium allégé - <b>Extra léger</b>	28 x 13,5 cm	<b>612000</b>	1	

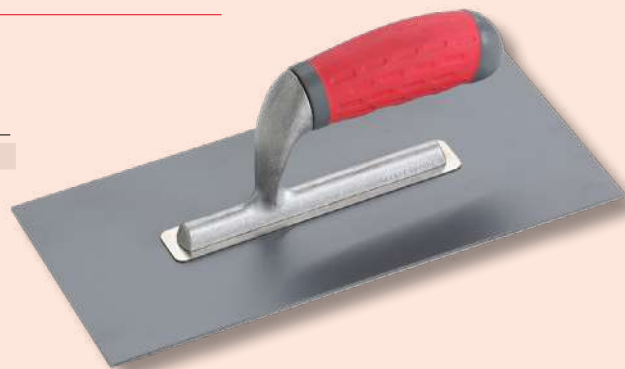

## Platoir à grésér

IDÉAL POUR LISSER SANS LAISSER DE TRACE, STUC, ENDUIT FIN, CIRE ET FINITION

Détails techniques	Dimensions	Réf.	📦	Prix
- Lime et monture plastique - <b>Épaisseur 3 mm</b> - <b>Extra léger</b>	28 x 13 cm	<b>1673000</b>	1	



## Platoir à grésér PRO

POUR LE LISSAGE ET LE GRÉSAGE DES ENDUITS  
- Rigide

Détails techniques	Dimensions	Réf.	📦	Prix
- Plateau plastique renforcé - <b>Épaisseur 3 mm</b> - <b>Poignée plastique double agrafage</b>	28 X 13 cm	<b>697000</b>	5	



## Platoir acier Rigide

RIGIDITÉ DE LA LAME ACCRUE

Détails techniques	Dimensions	Réf.	📦	Prix
- Lime acier - <b>Épaisseur 0,6 mm</b> - Poignée bois hêtre PEFC - Monture aluminium allégé 24 cm	28 x 12 cm	<b>466000</b>	1	



## Platoir Inox

LAME RIGIDE

Détails techniques	Dimensions	Réf.	📦	Prix
- Lime acier inoxydable - <b>Épaisseur 0,6 mm</b> - Poignée bois hêtre PEFC - Monture aluminium allégé 24 cm	28 x 12 cm	<b>467000</b>	1	



## Platoir Soft Acier

### Détails techniques

- Lame acier
- **Épaisseur 0,6 mm**
- Manche composite ergonomique
- Monture en aluminium allégé
- **Modèle déposé**

Dimensions	Réf.		Prix
28 x 12 cm	<b>2120000</b>	1	

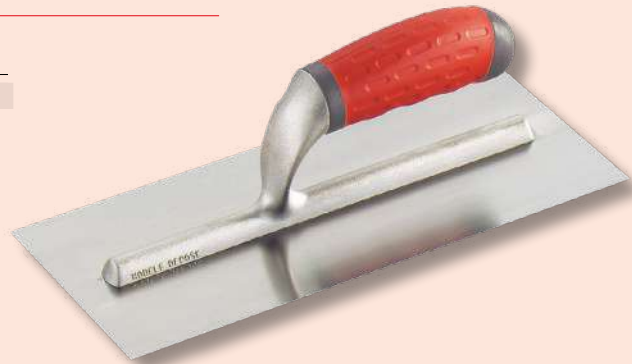

## Platoir inox

### Détails techniques

- Lame acier inoxydable
- **Épaisseur 0,6 mm**
- Manche composite ergonomique
- Monture en aluminium allégé
- **Modèle déposé**

Dimensions	Réf.		Prix
28 x 12 cm	<b>2121000</b>	1	



INOX

## Platoir inox Biseauté

### LAME BISEAUTÉE ANTI-TRACE

### Détails techniques

- Lame inox trempé
- **Épaisseur 0,6 mm**
- Manche composite ergonomique
- Monture en aluminium allégé
- **Modèle déposé**

Dimensions	Réf.		Prix
28 x 12 cm	<b>2123000</b>	1	

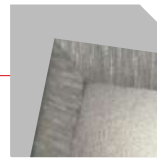

INOX TREMPÉ

## Platoir inox Biseauté

### GRAND MODÈLE - LAME ÉTROITE ET LONGUE, BISEAUTÉE ANTI-TRACE

### Détails techniques

- Lame inox
- **Épaisseur 0,6 mm**
- Manche composite ergonomique
- Monture en aluminium allégé
- **Modèle déposé**

Dimensions	Réf.		Prix
35 x 10 cm	<b>2356000</b>	1	

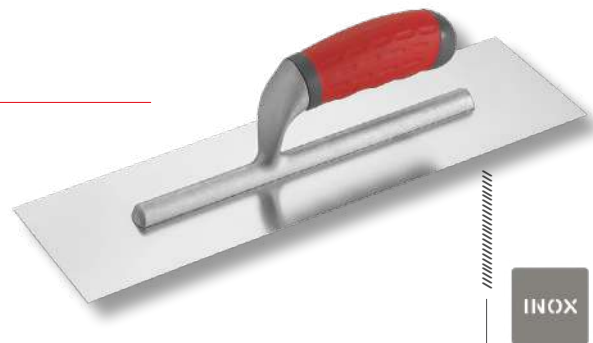

INOX

OUTILLAGE DU PEINTRE ET PLAQUISTE

PRÉPARATION

FINITION  
BROSSES & ROULEAUX

POSE  
DERIVETEMENTS

PROTECTION

MATÉRIEL  
DE CHANTIER

NETTOYAGE  
ET ENTRETIEN

MAÇON

GROS ŒUVRE ET MATÉRIAUX

PRÉPARATION

 FINITION  
 BROSSES & ROULEAUX

 POSE  
 DE REVÊTEMENTS

PROTECTION

 MATÉRIEL  
 DE CHANTIER

 NETTOYAGE  
 ET ENTRETIEN

MAÇON

OUTILLAGE DU PEINTRE ET PLAQUISTE

GROS ŒUVRE ET MATÉRIAUX

## Platoir Chapiste Rond

**1 BOUT ARRONDI**
**Détails techniques**

- Lame acier trempé
- Poignée bois hêtre PEFC
- Monture aluminium allégé

Taille	Réf.	📦	Prix
29 cm	<b>910029</b>	1	



## Platoir Flamand Chapiste Acier

**Détails techniques**

- Lame acier trempé
- Poignée bois hêtre PEFC
- Monture aluminium allégé

Taille	Réf.	📦	Prix
45 cm	<b>633045</b>	1	
60 cm	<b>633060</b>	1	



## Platoir Flamand Chapiste Acier

**Détails techniques**

- Lame acier trempé
- Manche composite ergonomique
- Monture en aluminium allégé

Taille	Réf.	📦	Prix
35 cm	<b>632035</b>	1	
45 cm	<b>632045</b>	1	
60 cm	<b>632060</b>	1	



## Platoir Flamand Chapiste Inox

**Détails techniques**

- Lame inox trempé
- Manche composite ergonomique
- Monture en aluminium allégé

Taille	Réf.	📦	Prix
35 cm	<b>1867035</b>	1	
45 cm	<b>1867045</b>	1	
60 cm	<b>1867060</b>	1	

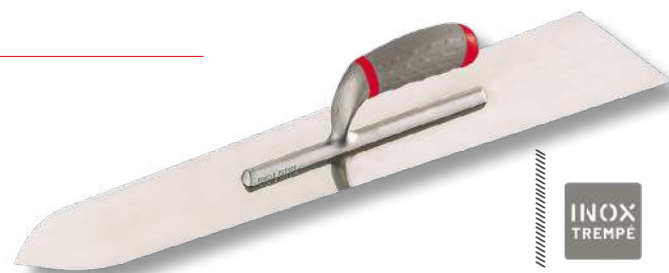

## Platoir Flamand Renforcé

**POIGNÉE MONTÉE AVEC 2 ÉCROUS**

- Ambidextre

**Détails techniques**

- Lame inox trempé
- Manche composite ergonomique
- Monture en aluminium allégé

Taille	Réf.	📦	Prix
550 mm	<b>641055</b>	1	
1000 mm	<b>641100</b>	1	







- Règles - Niveaux -  
Équerre ..... 250 à 525
- Mesures - Télémètre ..... 253
- Crayons - Pochoirs -  
Traceur de Chantier .. 254 à 255
- Poudre à tracer -  
Fil à plomb - Cordeaux 256 à 258
- Signalisation -  
Arrimage ..... 259 à 260

# NIVELER MESURER TRACER

## Niveau pour Règle Aluminium

S'ADAPTE À TOUTES LES RÈGLES ALUMINIUM RECTANGULAIRES DU MARCHÉ

- Parfaite fixation sur la règle grâce à la lamelle ressort

### Détails techniques

- Lamelle ressort en acier chromé + Corps ABS
- Dimension 150 x 28 x 23 cm
- Fiole en verre acrylique, avec tube forme tonneau et fond reflétant

Réf.	Quantité	Prix
1340000	1	

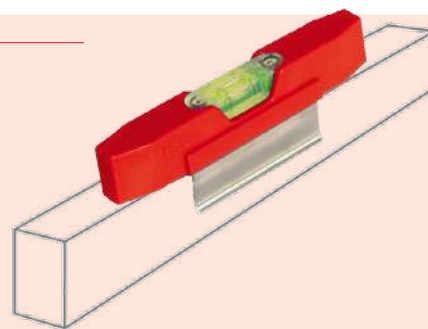

## Règle de Maçon

### Détails techniques

- Aluminium
- Section : 100 x 18 x 1.2 mm
- 1 voile, 2 alvéoles

Longueur	Réf.	Quantité	Prix
2 m	273002	5	
2.5 m	273250	5	
3 m	273003	5	
4 m	273004	5	
5 m	273005	5	
6 m	273006	5	



## Règle à niveau

### Détails techniques

- Avec passe mains
- Aluminium
- Section : 100 x 18 mm
- 2 fioles : Horizontale et verticale

Taille	Réf.	Quantité	Prix
2 m	274200	1	
2.5 m	274250	1	

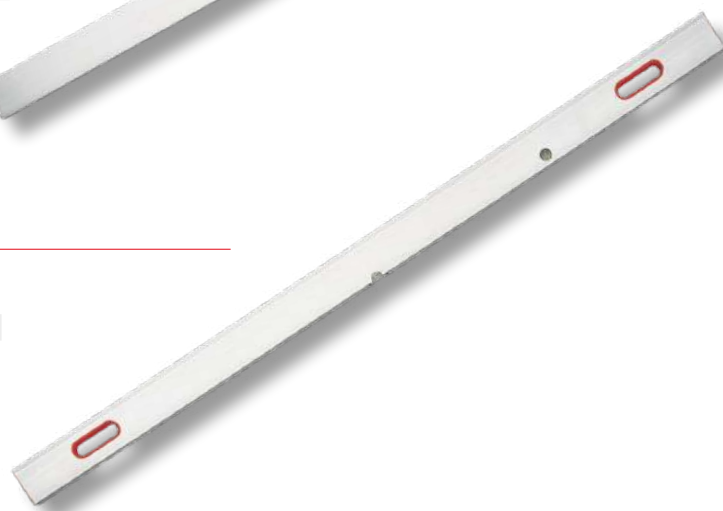

## Règle à dresser Biseautée

### Détails techniques

- Aluminium
- Profil 100 x 18 mm

Longueur	Réf.	Quantité	Prix
2 m	2563002	5	

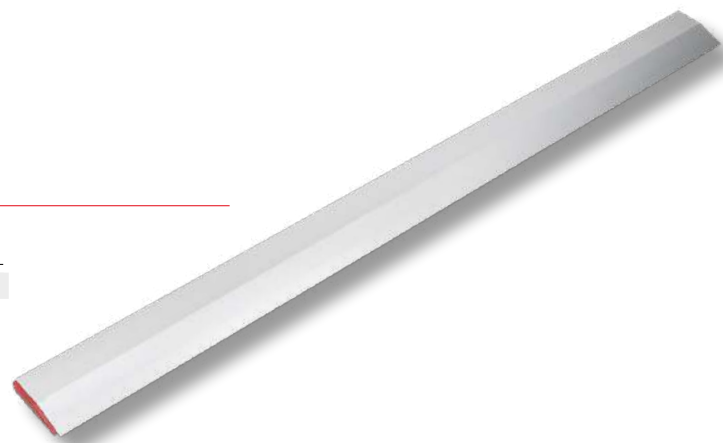

PRÉPARATION

 FINITION  
BROSSES & ROULEAUX

 POSE  
DE REVÊTEMENTS

PROTECTION

 MATÉRIEL  
DE CHANTIER

 NETTOYAGE  
ET ENTRETIEN

MAÇON

OUTILLAGE DU PEINTRE ET PLAQUISTE

GROS ŒUVRE ET MATÉRIAUX

## Niveau compact magnétique

### Détails techniques

- Corps ABS
- 3 fioles : horizontale + verticale + oblique
- Bande magnétique inférieure

Taille	Réf.		Prix
225 mm	2807000	10	



## Niveau magnétique

### NIVEAU DOUBLE SEMELLE SPÉCIAL PLAQUISTE

#### Détails techniques

- Précision 0,3 mm à 1 m
- Semelle magnétique
- Profilé en aluminium plat
- 3 fioles : horizontale + verticale + oblique

Taille	Réf.		Prix
60 cm	2803060	1	



## Niveau Rectangulaire

### EMBOUTS PLASTIQUES AUX EXTRÉMITÉS - ABSORPTION DES CHOCS

#### Détails techniques

- Corps monobloc en aluminium anodisé profilé
- Surfaces latérales lisses
- Finition peinture laquée
- 2 fioles : horizontale et verticale

Taille	Réf.		Prix
40 cm	1380040	1	
50 cm	1380050	1	
60 cm	1380060	1	
80 cm	1380080	1	
100 cm	1380100	1	
150 cm	1380150	1	
200 cm	1380200	1	



## Niveau à poignées

### EMBOUTS PLASTIQUES AUX EXTRÉMITÉS - ABSORPTION DES CHOCS

#### Détails techniques

- Avec passe mains Soft
- Corps aluminium laqué
- Surfaces latérales lisses
- 3 fioles : horizontale + verticale + oblique

Taille	Réf.		Prix
80 cm	1381080	1	



## Niveau Trapèze

#### Détails techniques

- Corps monobloc en aluminium moulé haute résistance
- Finition laquée
- 2 fioles : Horizontale et verticale

Taille	Réf.		Prix
40 cm	1369040	1	
50 cm	1369050	1	
60 cm	1369060	1	



## Niveau Trapèze lourd

### CORPS ROBUSTE EN MÉTAL

#### Détails techniques

- Semelle extra large rectifiée (22 mm)
- Corps monobloc en aluminium moulé haute résistance
- Finition Epoxy
- 2 fioles : Horizontale et verticale, collées

Taille	Réf.		Prix
40 cm	1368040	1	
60 cm	1368060	1	
80 cm	1368080	1	





## Équerre de Maçon

**Détails techniques**

- Équerre à 90°
- Plate en acier finition époxy
- Section 30 x 5 mm

Taille	Réf.		Prix
50 cm	<b>583050</b>	1	
60 cm	<b>583060</b>	1	
80 cm	<b>583080</b>	1	



## Equerre aluminium avec Echarpe

L'ÉCHARPE INTÉGRÉE ASSURE UN EXCELLENT RESPECT DES COTES  
 - AUCUNE DÉFORMATION DE L'ALUMINIUM

**Détails techniques**

- Profilé aluminium soudé (sans rivet)
- Section du profilé : 50 x 15 mm ;  
100 x 18 mm pour le grand modèle

Dimensions	Réf.		Prix
100 x 60 cm	<b>296060</b>	1	
60 x 80 cm	<b>296080</b>	1	
100 x 150 cm	<b>296150</b>	1	

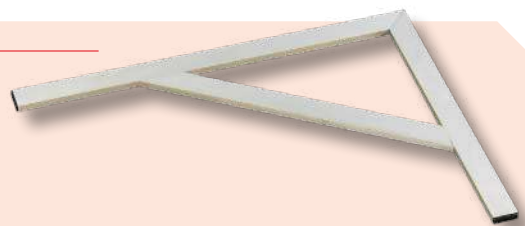

## Fausse équerre Aluminium

RÉGLABLE POUR LE RELEVÉ ET LE REPORT D'ANGLES

**Détails techniques**

- Profilé aluminium avec embout plastique
- Vis de blocage

Taille	Réf.		Prix
50 cm	<b>297050</b>	1	

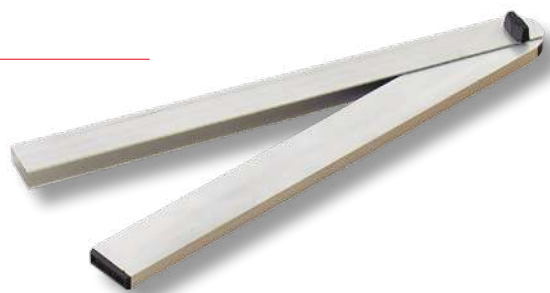

## Fausse équerre Talon bois

MOBILE AVEC TALON POUR LE RELEVÉ ET LE REPORT DES ANGLES

**Détails techniques**

- Lame en acier inox épaisseur 1,2 mm
- Gravure profonde double face
- Talon en bambou
- Vis, écrou et garnitures en laiton

Taille	Réf.		Prix
25 cm	<b>298000</b>	1	



## Equerre d'onglet

POUR RELEVÉS ET REPORTS DE COTES - TRACÉS ANGULAIRES

- Équerre antireflet

**Détails techniques**

- Lame gravée Recto Vers o Largeur 40 mm
- Acier inoxydable 1.2 mm
- Talon 165 x 40 mm
- Aluminium anodisé 12 mm

Taille	Réf.		Prix
30 cm	<b>1813030</b>	1	
40 cm	<b>1813040</b>	1	

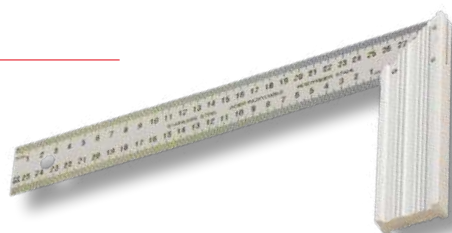

PRÉPARATION

 FINITION  
 BROSSES & ROULEAUX

 POSE  
 DE REVÊTEMENTS

PROTECTION

 MATÉRIEL  
 DE CHANTIER

 NETTOYAGE  
 ET ENTRETIEN

MAÇON

OUTILLAGE DU PEINTRE ET PLAQUISTE

GROS ŒUVRE ET MATÉRIAUX



## Mesure à ruban SOFT

### Détails techniques

- Boîtier bi-matière antichoc
- Ruban acier
- Largeur du ruban : 16 mm pour mesure 3 m ; 25 mm pour mesures 5 et 8 m
- Homologuée, contrôlée et poinçonnée selon les normes CE (Classe II pour les rubans acier)

Longueur	Réf.		Prix
<b>Livré en boîte display</b>			
3 m	<b>240003</b>	1	
5 m	<b>240005</b>	1	
8 m	<b>240008</b>	1	
<b>Blister libre service</b>			
3 m	<b>4240003</b>	12	
5 m	<b>4240005</b>	12	
8 m	<b>4240008</b>	12	



## Télémètre laser

### POUR LES MESURES À DISTANCE, ACCÈS DIFFICILES

- CALCUL DE SURFACES ET VOLUMES, EN CONTINU, ADDITION, SOUSTRACTION, PYTHAGORE

### Détails techniques

- Livré avec une pochette
- Simple et précis : lecture à +/- 2 mm
- Jusqu'à 40 m
- Dimensions : 116 x 47 x 29 mm
- Poids 96 g
- Fonctionne avec 2 piles AAA fournies

Réf.		Prix
<b>1058000</b>	1	



## Mesure pliante PRO

### Détails techniques

- Bois
- Longueur 2 m
- Largeur 17 mm
- Charnières huilées en acier trempé
- Montée sur ressort 10 branches

Longueur	Réf.		Prix
<b>Vrac</b>			
2 m	<b>404002</b>	5	
<b>Blister libre service</b>			
2 m	<b>3404002</b>	5	



## Mesure Symron «S»

### MESURE LONGUE À RUBAN

### Détails techniques

- Ruban en fibre de verre
- Boîtier ABS fermé
- Manivelle escamotable
- Zéro à la boucle avec crochet
- Millimétré au recto

Longueur	Réf.		Prix
20 m	<b>145020</b>	1	



## Mesure Symron «R»

### MESURE LONGUE À RUBAN

### Détails techniques

- Ruban Largeur 13 mm
- Fibre de verre avec revêtement PVC transparent mat
- Poignée corps en ABS
- Classe CE III

Longueur	Réf.		Prix
30 m	<b>206030</b>	1	
50 m	<b>206050</b>	1	



PRÉPARATION

 FINITION  
BROSSES & ROULEAUX

 POSE  
DE REVÊTEMENTS

PROTECTION

 MATÉRIEL  
DE CHANTIER

 NETTOYAGE  
ET ENTRETIEN

MAÇON

OUTILLAGE DU PEINTRE ET PLAQUISTE

## Crayon de Menuisier

**LYRA ROUGE - MARQUAGE SUR SURFACES SÈCHES, HUMIDE ET MÉTAL**
**Détails techniques**

- Forme ovale
- Non taillé
- Mine dure, extrêmement résistante
- Issu de forêts gérées durablement

Taille	Réf.	📦	Prix
30 cm	<b>120000</b>	100	
<b>Présentation libre service - X2</b>			
30 cm	<b>3120000</b>	5	

## Crayon Tailleur de Pierres

**LYRA VERT - PEUT ÊTRE UTILISÉ SUR SURFACES RUGUEUSES SÈCHES, HUMIDES ET MÉTAL**
**Détails techniques**

- Forme ovale
- Non taillé
- Mine dure, extrêmement résistante
- Issu de forêts gérées durablement

Taille	Réf.	📦	Prix
30 cm	<b>121000</b>	100	
<b>Présentation libre service - X2</b>			
30 cm	<b>3121000</b>	5	

## 12 Crayons Charpentier

**MINE MOYENNE POUR TRACER ET REPÉRER SUR LE BOIS.**
**Détails techniques**

- Longueur 30 cm
- Forme ovale

Réf.	📦	Prix
<b>1817012</b>	10	

## Crayon Graphite triangle

**LYRA CELLUGRAPH - MARQUAGE TOUTES SURFACES**
**Détails techniques**

- Forme triangulaire
- Taillé
- Gros diamètre : 12 mm
- Issu de forêts gérées durablement

Taille	Réf.	📦	Prix
24 cm	<b>123000</b>	100	
<b>Présentation libre service - X2</b>			
24 cm	<b>3123000</b>	5	

## 12 Crayons Tailleur de Pierre

**MINE DURE POUR SURFACES RUGUEUSES**
**Détails techniques**

- Longueur 30 cm
- Forme ovale

Réf.	📦	Prix
<b>1816012</b>	10	

## Marqueur indélébile Biseauté

**Détails techniques**

- Corps en aluminium
- Grande contenance d'encre
- Résistant à l'eau

Pointe	Couleur	Réf.	📦	Prix
Pointe biseautée : Permet des caractères de 2 à 6 mm	Noir	<b>1793002</b>	10	
Pointe ogive : Permet des caractères de 1 à 4 mm	Noir	<b>1794002</b>	10	

## Craie forestière Jaune

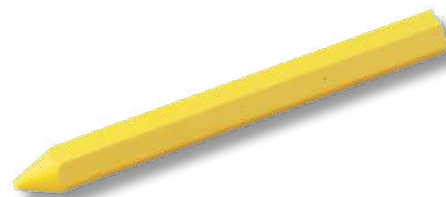
**POUR MARQUAGE SUR BOIS SEC OU HUMIDE, MÉTAL, MÉTAL CHAUD, BÉTON**

- Pigmentation intense

**Détails techniques**

- Forme hexagonale
- A base d'huile
- Dimensions : 120 x 12 mm
- Boîte de 12 craies

Réf.	📦	Prix
<b>1795003</b>	1	

**NOUVEAU  
CONDITIONNEMENT  
EN BOÎTE CARTON  
RECYCLÉ ET  
RECYCLABLE**



GROS ŒUVRE ET MATÉRIAUX

## Présentoir Lyra Dry Marqueurs et mines



TOUT POUR MARQUER ET ÉCRIRE SUR TOUTES LES SURFACES ET MATÉRIAUX

**Détails techniques**

Composé de :

- 20 crayons pointe télescopique
- 5 boîtes de mines graphite
- 5 boîtes de mines coloris assortis

Réf.	Quantité	Prix
<b>Présentoir complet</b>		
1799000	1	
<b>Crayon Lyra Dry Pointe télescopique</b>		
1796000	5	
<b>12 mines de recharge</b>		
1797000	5	
<b>12 mines : 6 gris, 3 rouge et 3 jaune</b>		
1797012	1	

## Porte mine + 10 mines



### CRAYON DE CHANTIER GROS DIAMÈTRE À POINTE TÉLESCOPIQUE

- Marquage de précision sur bois, métal, pierre ou carrelage
- Temps sec ou humide

**Détails techniques**

- Pointe profilée longue métallique 4 cm
- Taille crayon et clip de poche intégrés
- Inclus 10 mines de recharge 3 couleurs de mine
- Rouge, blanc et jaune pour surfaces claires ou foncées

Réf.	Quantité	Prix
1819000	20	

## Pochoir Handicape



**Détails techniques**

- Polypropylène

Dimensions	Réf.	Quantité	Prix
25 x 30 cm	367250	1	
80 x 80 cm	367000	1	

## Pochoir Alphabet



**Détails techniques**

- Pochoir réutilisable
- Métal haute résistance
- Marquage individuel, caractère par caractère

Taille	Matière	Réf.	Quantité	Prix
30 mm	Aluminium	575030	1	
40 mm	Aluminium	575040	1	
50 mm	Aluminium	575050	1	
60 mm	Aluminium	575060	1	
70 mm	Aluminium	575070	1	
80 mm	Aluminium	575080	1	
100 mm	Aluminium	575100	1	
120 mm	Zinc	575120	1	
150 mm	Zinc	575150	1	
200 mm	Zinc	575200	1	
250 mm	Zinc	575250	1	
300 mm	Zinc	575300	1	

## Aérosol Traceur chantier



### PEINTURE EN AÉROSOL COULEUR TRÈS VIVE, FLUO

- Sans CFC, sans Plomb, sans Cadmium
- Marquage temporaire 6 à 9 mois

**Détails techniques**

- 500 ml
- Capot tournant de sécurité spécial T.P.
- Norme NF P-98332
- Respecter les précautions d'emploi

Couleur	Réf.	Quantité	Prix
Jaune	920001	1	
Blanc	920002	1	
Orange	920003	1	
Rouge	920004	1	
Bleu	920005	1	
Vert	920006	1	

- Gaz & hydrocarbures
- Électricité
- Zone chantier
- Eau potable
- Produits chimiques
- Télécoms

## Pochoir Chiffres



**Détails techniques**

- Pochoir réutilisable
- Métal haute résistance
- Marquage individuel, caractère par caractère

Taille	Matière	Réf.	Quantité	Prix
30 mm	Aluminium	576030	1	
40 mm	Aluminium	576040	1	
50 mm	Aluminium	576050	1	
60 mm	Aluminium	576060	1	
70 mm	Aluminium	576070	1	
80 mm	Aluminium	576080	1	
100 mm	Aluminium	576100	1	
120 mm	Zinc	576120	1	
150 mm	Zinc	576150	1	
200 mm	Zinc	576200	1	
250 mm	Zinc	576250	1	
300 mm	Zinc	576300	1	

PRÉPARATION

 FINITION  
BROSSES & ROULEAUX

 POSE  
DE REVÊTEMENTS

PROTECTION

 MATÉRIEL  
DE CHANTIER

 NETTOYAGE  
ET ENTRETIEN

MAÇON

OUTILLAGE DU PEINTRE ET PLAQUISTE

GROS ŒUVRE ET MATÉRIAUX

## Cordeau à tracer Alu

**FAIBLE ÉPAISSEUR DU FIL :  
RÉSULTAT PRÉCIS**
**Détails techniques**

- Coton câblé (30 m / Ø 1 mm)
- Boîtier aluminium
- Manivelle acier
- Présentation Libre service

Contenance	Longueur	Réf.	📦	Prix
80 gr	30 m	1670030	1	

## Cordeau à tracer Alu Pro

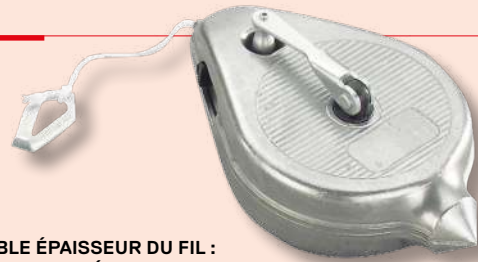
**FAIBLE ÉPAISSEUR DU FIL :  
RÉSULTAT PRÉCIS**
**Détails techniques**

- Coton câblé (30 m / Ø 1 mm)
- Boîtier aluminium
- Manivelle acier
- Présentation Libre service

Contenance	Longueur	Réf.	📦	Prix
80 gr	30 m	1671030	1	

## Cordeau à tracer Rondo

**Détails techniques**

- Coton tressé blanc (30 m / Ø 1,5 mm)
- Boîtier polypro
- Manivelle en acier
- Présentation Libre service

Contenance	Longueur	Réf.	📦	Prix
100 gr	30 m	1787030	1	

## Cordeau à tracer Pratico

**SET COMPRENANT LE CORDEAU À TRACER  
+ 1 FLACON DE 100 GR DE CRAIE BLEUE**
**Détails techniques**

- Coton câblé blanc (30 m / Ø 1 mm)
- Boîtier polypro
- Manivelle en acier
- Présentation Libre service

Contenance	Longueur	Réf.	📦	Prix
100 gr	30 m	1788030	1	

## Cordeau à tracer Mini Géant

**TRAPPE LATÉRALE À GLISSIÈRE POUR FACILITER  
LE REMPLISSAGE DU RÉSERVOIR**
**Détails techniques**

- Coton tressé blanc (30 m / Ø 3 mm)
- Boîtier polypro
- Manivelle en acier
- Présentation Libre service

Contenance	Longueur	Réf.	📦	Prix
200 gr	30 m	1687030	1	

## Cordeau à tracer Géant

**BOÎTIER HAUTE RÉSISTANCE**

- AVEC POIGNÉE DE MAINTIEN
- Muni d'un guide-fil anti-usure en acier zingué

**Détails techniques**

- Coton tressé blanc (50 m / Ø 3 mm)
- Boîtier polypro
- Manivelle en acier
- Présentation Libre service

Contenance	Longueur	Réf.	📦	Prix
300 gr	50 m	1688050	1	



## Poudre à tracer

### Détails techniques

- Flacon à bouchon « entonnoir »
- Contenance 200 g

Couleur	Réf.		Prix
Bleue	1821001	1	
Rouge	1821002	1	
Jaune	1821003	1	



## Poudre à tracer

### Détails techniques

- Flacon à bouchon « entonnoir »
- Contenance 400 g

Couleur	Réf.		Prix
bleue	1822000	1	
Rouge	1822001	1	
Jaune	1822002	1	



## Poudre à tracer

### Détails techniques

- Craie bleue
- Flacon à bouchon « entonnoir »
- Contenance 1 kg

Contenance	Réf.		Prix
1000 gr	1664000	1	



## Fil à plomb Maçon

FORME CONIQUE AVEC PLAQUE ET CORDEAU

### Détails techniques

- Fonte
- Présentation Libre service

Poids	Réf.		Prix
600 gr	412600	1	
1000 gr	412010	1	



PRÉPARATION

 FINITION  
BROSSES & ROULEAUX

 POSE  
DE REVÊTEMENTS

PROTECTION

 MATÉRIEL  
DE CHANTIER

 NETTOYAGE  
ET ENTRETIEN

MAÇON

OUTILLAGE DU PEINTRE ET PLAQUISTE

## Cordeau Coton tressé

**Détails techniques**

- Cordeau en coton tressé
- Présentation en pelote ou bobine

Longueur	Ø	Réf.		Prix
<b>Pelotte</b>				
55 m	1.5 mm	<b>802015</b>	10	
30 m	2.5 mm	<b>802025</b>	10	
<b>Bobine</b>				
120 m	3 mm	<b>802003</b>	1	



## Cordeau Coton Cablé

**Détails techniques**

- Coton câblé blanc
- Pelote de 100 g

Longueur	Ø	Réf.		Prix
55 m	1.5 mm	<b>1155015</b>	10	
30 m	2.5 mm	<b>1155025</b>	10	



## Cordeau tressé Polypro

**Détails techniques**

- Polypropylène fluo 8 fuseaux
- Bobine 100 mètres environ
- Évite la déformation lorsque la corde est mouillée

Longueur	Ø	Réf.		Prix
100 m	1.5 mm	<b>1675015</b>	1	
100 m	2.5 mm	<b>1675025</b>	1	



## Cordeau tressé sur Enrouleur

DÉROULEMENT FACILE GRÂCE À L'AXE DANS LE MANCHE ET AU BOUTON DE MANIVELLE DE LA PARTIE SUPÉRIEURE

**Détails techniques**

- Corde polypropylène tressée
- Bobine 100 m
- Poignée détachable
- Évite la déformation lorsque la corde est mouillée

Longueur	Ø	Réf.		Prix
100 m	1.5 mm	<b>1057000</b>	1	



## Cordeau tressé Polypro blanc

LE CORDEAU IMPUTRESCIBLE HAUTE QUALITÉ POUR LES TRAVAUX D'IMPLANTATION

**Détails techniques**

- Polypropylène blanc
- Bobine 200 m
- Évite la déformation lorsque la corde est mouillée

Longueur	Ø	Réf.		Prix
200 m	2.5 mm	<b>1055025</b>	1	



GROS ŒUVRE ET MATÉRIAUX

## Ruban Signalisation

RUBAN DE CHANTIER - RÉSISTANT À LA TENSION ET À L'ÉTIREMENT

**Détails techniques**

- Rouleau : 100 m
- Largeur : 50 mm
- Polyéthylène Impression recto/verso
- Coloris alternés en diagonal

Réf.	Prix
1518000	12



## Fardier Signalisation

**Détails techniques**

- Boîtier cylindrique en polypropylène
- Diamètre : 100 mm
- Fixation par une drisse en nylon
- Bande rétroréfléchissante

Taille	Réf.	Prix
20 cm	1521000	1



## Balise Signalisation

CÔNE PLASTIQUE FLUORESCENT AVEC BANDES BLANCHES

**Détails techniques**

- PVC traité anti UV
- Emboîtable

Taille	Réf.	Prix
50 cm	1520000	1



## Embouts protection chantier

**Détails techniques**

- Sachet de 25
- Embouts rouge de sécurité en polyéthylène, pour fers à béton Ø 8 à 20 mm
- Conforme à la recommandation R 400 du 19 juin 2003

Réf.	Prix
2001000	2



## Chablot Sisal

LIEN D'ÉCHAFAUDAGE POUR HISSAGE OU AMARRAGE

**Détails techniques**

- Cordage Qualité Sisal
- Diamètre 10 mm
- 1 terminaison en boucle

Longueur	Réf.		Prix
4 m	<b>820000</b>	1	



## Sangle à cliquet

**Détails techniques**

- Système d'arrimage 2 pièces
- Résistance de la sangle : 400 kg en viron
- Résistance du tendeur : 800 kg environ
- Sangle largeur 25 mm en polypropylène
- Équipé de 2 crochets d'arrimages et d'un tendeur à cliquet

Longueur	Réf.		Prix
5 m	<b>2553000</b>	1	



## Sangle à tendeur

**Détails techniques**

- Système d'arrimage en sangle 2 pièces
- Équipé de 2 crochets à griffes
- Suivant référence :
- Sangle en polypropylène 6 m x 35 mm
- Résistance 3T et tendeur à cliquet : résistance 2T
- ou
- Sangle en polypropylène 9 m x 50 mm
- Résistance 5T et tendeur à cliquet : résistance 5T

Longueur	Réf.		Prix
6 m	<b>2554006</b>	1	
9 m	<b>2554009</b>	1	



## Sandow avec crochets

**Détails techniques**

- Lot de 2
- Diamètre 10 mm : Caoutchouc naturel / Polyéthylène fibrillé haute densité, imputrescible, hydrophobe
- Crochets : Acier surmoulé

Longueur	Réf.		Prix
0.80 m	<b>1589000</b>	1	







Platoirs et couteaux  
à colle ..... 262 - 263

Machines  
Coupe carreaux ..... 264

Ventouses  
Lève dalles seau ..... 266

Croisillons  
Brides de nivellement ..... 267

Taloche  
Kit à joint ..... 268

Éponge ..... 269

Raclette  
Nécessaire à joints ..... 270

# CARRELEUR

GROS ŒUVRE ET MATÉRIAUX

OUTILLAGE DU PEINTRE ET PLAQUISTE

NOUVEAU

CARRELEUR

MAÇON

NETTOYAGE  
ET ENTRETIEN

MATÉRIEL  
DE CHANTIÈRE

PROTECTION

POSE  
DE REVÊTEMENTS

FINITION  
BROSSES & ROULEAUX

PRÉPARATION

## Platoir denté Demi-lune

PRÉCONISÉ POUR LA POSE MURALE DE GRANDS CARREAUX, PANNEAUX ISOLANTS

### Détails techniques

- Lame acier inoxydable
- Dentée 2 côtés
- Manche ergonomique bi-matière
- Monture polypro
- Dimensions : 28 x 11 cm

Type	Réf.	📦	Prix
TKB-M1	<b>615000</b>	1	

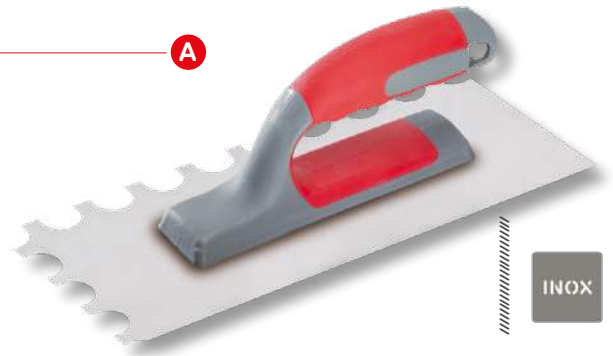
**INOX**

## Platoir denté Carré

PRÉCONISÉ POUR LA POSE AU SOL

### Détails techniques

- Lame acier inoxydable
- Dentée 2 côtés
- Manche ergonomique bi-matière
- Monture polypro
- Dimensions : 28 x 11 cm

Type	Réf.	📦	Prix
TKB-C2	<b>616006</b>	1	
TKB-C4	<b>616008</b>	1	
TKB-C5	<b>616010</b>	1	

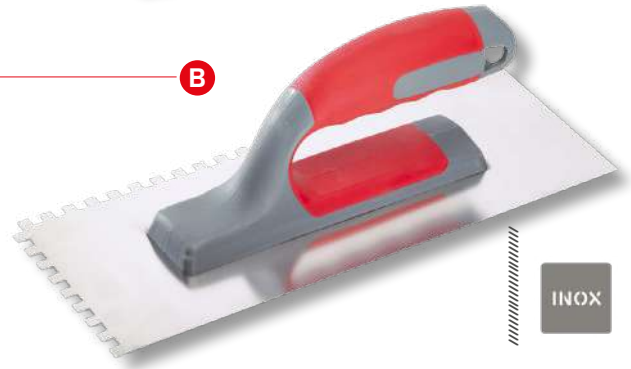
**INOX**

## Platoir denté Pointu

PRÉCONISÉ POUR LES REVÊTEMENTS LOURDS

### Détails techniques

- Lame acier inoxydable
- Dentée 2 côtés
- Manche ergonomique bi-matière
- Monture polypro
- Dimensions : 28 x 11 cm

Type	Réf.	📦	Prix
TKB-S	<b>1866000</b>	1	

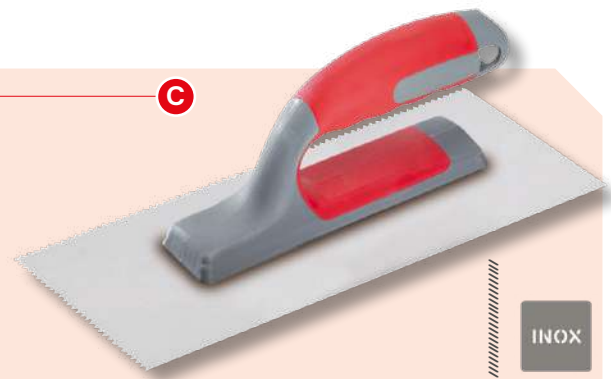
**INOX**

### LE CONSEIL DE L'OUTIL PARFAIT

## LA BONNE DENTURE POUR LE BON REVÊTEMENT



PLATOIR	DENTURE	LAME	SCHEMA	TYPE	PRÉCONISATION	CONSOMMATION (à titre indicatif)
<b>A</b> 615000	• Demi-ronde • 20 X 10 X 15 mm	Inox		TKB- M1	Pour la pose murale de grands carreaux, panneaux isolants	7,8 à 8,5 kg/m <sup>2</sup>
<b>B</b> 616006	• Carrée - Normale • 6 x 6 mm	Inox		TKB- C2	Pour pose de carrelage au sol. Carreaux < 300 cm <sup>2</sup> (ex:10x30) ou <900 cm <sup>2</sup> (ex:30x30) en double encollage.	2,9 à 3,2 kg/m <sup>2</sup>
<b>B</b> 616008	• Carrée - Moyenne • 8 x 8 mm	Inox		TKB- C4	Pour pose de carrelage au sol. carreaux > 900 cm <sup>2</sup> (ex:60x60) en double encollage	3,8 à 4,2 kg/m <sup>2</sup>
<b>B</b> 616010	• Carrée - Grosse • 10 x 10 mm	Inox		TKB- C5	Pour pose au sol de matériaux lourds et carreaux > 900 cm <sup>2</sup> (ex:60x60)	4,6 à 5 kg/m <sup>2</sup>
<b>C</b> 1866000	• Pointue - Normale • 4 x 2,5 mm	Inox		TKB- S	Pour revêtements muraux lourds	700 à 800 g/m <sup>2</sup>

## Couteau à colle Carré

POUR LA POSE DE CARRELAGE AU SOL

### Détails techniques

- Lame acier trempé vernie
- Poignée bois hêtre PEFC

A



Taille	Réf.	📦	Prix	Taille	Réf.	📦	Prix	Taille	Réf.	📦	Prix	Taille	Réf.	📦	Prix
<b>Denture fine</b>				<b>Denture normale</b>				<b>Denture grosse</b>				<b>Denture très grosse</b>			
12 cm	560012	5		12 cm	561312	5		10 cm	561212	5		20 cm	561120	5	
20 cm	560020	5		20 cm	561320	5		20 cm	561220	5		30 cm	561130	5	
30 cm	560030	5		30 cm	561330	5		30 cm	561230	5					

## Couteau à colle Rectangle

POUR LA POSE AU SOL DE REVÊTEMENTS TECHNIQUES

### Détails techniques

- Lame acier trempé vernie
- Poignée bois hêtre PEFC

B



Taille	Réf.	📦	Prix	Taille	Réf.	📦	Prix	Taille	Réf.	📦	Prix	Taille	Réf.	📦	Prix
<b>Denture fine</b>				<b>Denture moyenne</b>				<b>Denture normale</b>							
20 cm	560320	5		20 cm	560220	5		8 cm	560108	5		20 cm	560120	5	
30 cm	560330	5		30 cm	560230	5		12 cm	560112	5		30 cm	560130	5	

## Couteau à colle Courbé

PRÉCONISÉ POUR LA POSE DE CARRELAGE AU SOL  
CARREAUX < 300 CM<sup>2</sup> (EX : 30X30) OU < 900 CM<sup>2</sup> (EX : 30X30)  
EN DOUBLE ENCOLLAGE

### Détails techniques

- Lame acier vernie
- **Cambree pour plus de confort d'utilisation**
- Poignée bois hêtre PEFC

C



Taille	Réf.	📦	Prix
24 cm	554000	5	

### LE CONSEIL DE L'OUTIL PARFAIT

## LA BONNE DENTURE POUR LE BON REVÊTEMENT



COUPEAU	DENTURE	LAME	SCHEMA	TYPE	PRÉCONISATION	CONSOMMATION (à titre indicatif)
<b>A</b> 5600	• Carrée - Fine • 4,5 x 4,5 x 4,5 mm	Acier vernie		TKB- C1	Pour pose de carrelage au sol	2,1 à 2,3 kg/m <sup>2</sup>
<b>A</b> 5613	• Carrée - Normale • 6 x 6 mm	Acier vernie		TKB- C2	Pour pose de carrelage au sol. Carreaux < 300 cm <sup>2</sup> (ex:10x30) ou <900 cm <sup>2</sup> (ex:30x30) en double encollage.	2,9 à 3,2 kg/m <sup>2</sup>
<b>A</b> 5612	• Carrée - Grosse • 10 x 10 mm	Acier vernie		TKB- C5	Pour pose au sol de matériaux lourds et carreaux > 900 cm <sup>2</sup> (ex : 60x60)	4,6 à 5 kg/m <sup>2</sup>
<b>A</b> 5611	• Carrée - Très grosse • 15 X 15 mm	Acier vernie		TKB- C	Pour pose au sol de matériaux très lourds - Mortier colle	7 à 7,7 kg/m <sup>2</sup>
<b>B</b> 5601	• Rectangle - Normale • 4,5 x 2,5 x 2,5 mm	Acier vernie		TKB- R	Pour pose au sol de revêtements lourds et petit carrelage.	450 à 550 g/m <sup>2</sup>
<b>B</b> 5603	• Rectangle - Fine • 4 x 2,5 x 1 mm	Acier vernie		TKB- R	Pour pose au sol de revêtements technique	150 à 200 g/m <sup>2</sup>
<b>B</b> 5602	• Rectangle - Moyenne • 4 x 2,5 x 1,5 mm	Acier vernie		TKB- R1	Pour pose au sol de revêtements type LVT2, PVC homogène, VSM...	250 à 300 g/m <sup>2</sup>
<b>C</b> 554	• Carrée - Normale • 6 x 6 mm	Acier vernie		TKB- C2	Pour pose de carrelage au sol. Carreaux < 300 cm <sup>2</sup> (ex : 30x30) ou <900 cm <sup>2</sup> (ex:30x30) en double encollage.	2,9 à 3,2 kg/m <sup>2</sup>

PRÉPARATION

 FINITION  
BROSSES & ROULEAUX

 POSE  
DE REVÊTEMENTS

PROTECTION

 MATÉRIEL  
DE CHANTIER

 NETTOYAGE  
ET ENTRETIEN

MAÇON

CARRELEUR

OUTILLAGE DU PEINTRE ET PLAQUISTE

## Coupe Carreaux

**CHARIOT COULISSANT ET EMBOUTS EN POLYMÈRES**  
 - GUIDAGE PAR DOUBLE BARRES OVOÏDES CHROMÉES  
 - Pour des carreaux céramiques, coupes biaisées 0-45°, par pivotement sur le bras

Détails techniques	Réf.	📦	Prix
- Épaisseur de coupe 12 mm	2832600	1	
- Diagonale : 420 x 420 mm	2832900	1	
- Équerre amovible			
- Molette en Carbure de Tungstène 14 mm			



## Pince perroquet



POUR AJUSTER LES COUPES DE CARRELAGE

Détails techniques	Taille	Réf.	📦	Prix
- Acier forgé, trempé à l'huile	20 cm	1494000	1	
- Capacité d'ouverture : 8 mm				

## Pince coupe Carreaux



PINCE SPÉCIALEMENT CONÇUE POUR RAYER ET CASSER RAPIDEMENT ET AVEC PRÉCISION LES CARREAUX

Détails techniques	Taille	Réf.	📦	Prix
- Molette au carbure de tungstène diamètre 14 mm	20 cm	855000	1	
- Sans règlette				
- Poignées gainées en plastique				
- Capacité d'ouverture : 20 mm				

## Gabarit de forme



POUR UNE PRÉCISION PARFAITE DES DÉCOUPES COMPLEXES (PASSAGE DE TUYAUX, MOULURES)

Détails techniques	Longueur	Réf.	📦	Prix
- Gabarit 300 mm	300 mm	6137300	1	
- Aiguilles en plastique				

## Pierre Carborendum



POUR ÉBARBER LES BORDS DU VERRE OU DU CARRELAGE

Détails techniques	Grain	Réf.	📦	Prix
- Pierre en carbure de silicium	60	345060	1	
- Dimensions : 200 x 50 mm				
- Épaisseur 25 mm				



## Bride autonivelante



NOUVEAUTÉ

PERMETTENT UNE PLANÉITÉ IRRÉPROCHABLE ET UN ÉCARTEMENT PRÉCIS ENTRE LES CARREAUX

Détails techniques	Taille	Couleur	Réf.		Prix
- Sachet	<b>Sachet de 250</b>				
- Pour des carreaux de 3 à 12 mm	1 mm	Blanc	1169010	1	
	1.5 mm	Jaune	1169015	1	
	2 mm	Noir	1169020	1	
	3 mm	Vert	1169030	1	
	<b>Sachet de 500</b>				
	1.5 mm	Jaune	1169515	1	
	2 mm	Noir	1169520	1	

## Cale large



NOUVEAUTÉ

PRÉVIENT DU GLISSEMENT DES CARREAUX EN COMPLÉMENT DES BRIDES AUTONIVELANTES RÉF.1169

Détails techniques	Taille	Réf.		Prix
- Sachet de 250	22 mm	1171022	8	
- Pour des carreaux de 3 à 12 mm				

## Kit de démarrage Carreleur



NOUVEAUTÉ

### KIT DE NIVELEUR CARRELAGE

- S'utilise sur le marbre, la pierre, le granit et la céramique

Détails techniques	Taille	Réf.		Prix
- Mallette de transport comprenant :	1.5 mm	1164015	1	
- 100 Brides (Réf.1169)	2 mm	1164020	1	
- 100 Cales (Réf.1171022)				
- 1 Pince de nivellement (Réf.1172000)				

## Pince de nivellement



NOUVEAUTÉ

### PERMET UN SERRAGE SANS EFFORT

- Se règle en fonction de l'épaisseur des carreaux

Détails techniques	Réf.		Prix
Pour carreaux de 3 à 13 mm	1172000	1	
- Corps métallique en acier galvanisé			
- Poignées doublées polypropylène			

## Croisillon autonivelant linéaire



NOUVEAUTÉ

TOUS TYPE DE POSE, HORIZONTALE ET VERTICALE

- Idéal pour les carreaux de grand format et les carreaux rectifiés

Détails techniques	Taille	Réf.		Prix
- Sachet de 200	1.5 mm	1168015	1	
- Pour des carreaux de 3 à 20 mm	2 mm	1168020	1	
- Polypropylène				

## Tête à visser



NOUVEAUTÉ

EN COMPLÉMENT DES CROISILLONS AUTONIVELANTS LINÉAIRES RÉF.1168

- Réutilisables

Détails techniques	Réf.		Prix
- Sachet de 100	1170000	1	
- Pour des carreaux de 3 à 25 mm			
- Réglage précis de la largeur des joints de 1 à 3mm			
- Polypropylène copolymère			

## Croisillon de Carreleur

Détails techniques	Taille	Réf.		Prix
- Sachet de 250 croisillons pour les tailles 1 à 4 mm	1 mm	1158001	5	
	2 mm	1158002	5	
	3 mm	1158003	5	
- Sachet de 200 pour la taille 5 mm	4 mm	1158004	5	
	5 mm	1158005	5	



Découvrez les niveaux laser

P. 190

## Ventouse à pompe

POUR LA MANUTENTION DES MATÉRIAUX À SURFACE PLANE

### Détails techniques

- Système pneumatique à pompe
- Diamètre du disque : 204 mm
- Force portante : 57 kg
- Poignée ABS pour soulever et transporter

Réf.		Prix
147000	1	



## Double ventouse à levier

POUR LA MANUTENTION DES MATÉRIAUX À SURFACE PLANE

### Détails techniques

- Poignée plastique 2 ventouses
- Diamètre des disques 12 cm
- Force portante : 60 kg

Réf.		Prix
135000	1	



## Lève Dalle

RÉDUIT LES RISQUES DE BLESSURES AUX MAINS ET AUX DOIGTS

### Détails techniques

- Réglable et blocage à 6 niveaux : 400 - 450 - 500 - 550 - 580 - 600 mm
- Judas pour réglage des mesures
- Capacité de charge 68 kg
- Traitement de surface: galvanisé
- Poignée Soft

Dimensions	Réf.		Prix
400 x 600 mm	3315400	1	



## Seau de Carreleur

### Détails techniques

- Polyéthylène noir avec graduation
- Anse métal Ø 4,6 mm
- Poignée ergonomique en bois
- Poids : 700 g

Dimensions	Réf.		Prix
Ø 400 x H 240 mm	759000	5	



## Seau souple multifonction

RÉSISTANT : IDÉAL POUR TRANSPORTER DES MATÉRIAUX LOURDS, ÉVACUER LES GRAVATS

- Également pour le malaxage des colles

### Détails techniques

- Matière caoutchoutée noire
- Contenance : 42 l

Dimensions	Réf.		Prix
Ø 490/430 x H 385 mm	1620038	12	



## Maillet de Carreleur noir



IDÉAL POUR LE PLACEMENT DE CARRELAGE

**Détails techniques**

- Tête en caoutchouc noir
- 1 face bombée + 1 face plate Ø60 mm
- Manche en Frêne naturel poncé

Poids	Réf.		Prix
460 g	1182000	1	

## Maillet Anti-rebond



POUR LA POSE DE CARRELAGES ET DE MOSAÏQUES  
- NE LAISSE PAS DE TRACE SUR LES CARREAUX

**Détails techniques**

- Âme monobloc en acier
- Enveloppe caoutchouc antichoc
- Tête forme tonneau
- 2 faces planes Ø45 mm

Poids	Réf.		Prix
600 g	6075000	1	

## Maillet de Carreleur blanc



IDÉAL POUR LE PLACEMENT DE CARRELAGE ET DE PIERRES NATURELLES

- Anti-trace

**Détails techniques**

- Tête en caoutchouc blanc
- 1 face bombée + 1 face plate Ø60 mm
- Manche en Frêne naturel poncé

Poids	Réf.		Prix
560 g	1919000	1	

## Raclette de Faïencier



RACLETTE À MAIN POUR LA RÉALISATION  
DES JOINTS DE FAÏENCE

**Détails techniques**

- Lame caoutchouc rigide
- Poignée ergonomique en polystyrène
- Poids : 200 g

Taille	Réf.		Prix
28 cm	1161000	1	

## Taloche à joints époxy



POUR JOINTS ÉPOXY ET SYNTHÉTIQUES  
- BORDS BISEAUTÉS

**Détails techniques**

- Semelle souple épaisseur 9 mm
- Poignée ergonomique bi-matière

Dimensions	Réf.		Prix
25 x 11 cm	1562000	1	

## Taloche à jointer



**Détails techniques**

- Semelle caoutchouc souple et dense
- Épaisseur 8 mm
- Poignée ergonomique bi-matière

Dimensions	Réf.		Prix
28 x 14 cm	1900000	1	

## Platoir abrasif de nettoyage

POUR LE DÉCAPAGE ET LE NETTOYAGE DU CARRELAGE APRÈS LE JOINTEMENT

- Fixation auto-agrippante

Détails techniques	Dimensions	Réf.	📦	Prix
- Semelle auto-agrippante	230 x 80 mm	<b>247000</b>	1	
- Poignée bi-matière		<b>2 Recharges Abrasif</b>		
- 2 Tampons abrasifs	250 x 100 mm	<b>747000</b>	1	

- **1 noir pour le décapage** Épaisseur 2 cm
- **1 blanc** : pour le nettoyage Épaisseur 3 cm



## Taloche de nettoyage

Détails techniques	Dimensions	Réf.	📦	Prix
- Semelle mousse Polyester	27 x 13 cm	<b>1561000</b>	1	

- **Épaisseur 40 mm**
- Poignée bi-matière



## Taloche de nettoyage

Détails techniques	Dimensions	Réf.	📦	Prix
- Semelle éponge	27 x 13 cm	<b>1901000</b>	1	

- **Épaisseur 30 mm**
- Poignée bi-matière



## Taloche de nettoyage striée

STRIES LONGITUDINALES POUR UN MEILLEUR RENDEMENT DE RÉCUPÉRATION DE RÉSIDUS

- Rapidité accrue

Détails techniques	Dimensions	Réf.	📦	Prix
- Semelle éponge striée	27 x 13 cm	<b>246000</b>	1	

- **Épaisseur 30 mm**
- Poignée bi-matière



## Kit à joints Pro

JOINTAGE ET NETTOYAGE DES CARRELAGES ET FAÏENCES

- GRANDE CONTENANCE - PRATIQUE ET RAPIDE

Détails techniques	Réf.	📦	Prix
Comprend :	<b>1567000</b>	1	

- 1 auge plastique 25 litres avec poignées incorporées, 1 grille d'essorage 3 rouleaux
- 1 taloche de nettoyage semelle éponge
- 1 taloche à jointer semelle caoutchouc





## Éponge Carreleur



**SPÉCIALE ANGLES - LISSAGE ET GRATTAGE DES JOINTS**

**Détails techniques**

- Éponge synthétique biseautée
- Contrecollée sur tampon abrasif
- Dimensions : 170 x 100 x 50 mm

Réf.		Prix
1454000	1	

## Éponge Cimentier



**POUR TRAVAUX SUR CIMENT, LISSAGE DES JOINTS ET GRATTAGE DES ENDUITS**

**Détails techniques**

- Lot de 2 éponges
- Dimensions : 145 x 95 x 65 mm

Réf.		Prix
1453000	5	

## Éponge végétale Gros travaux

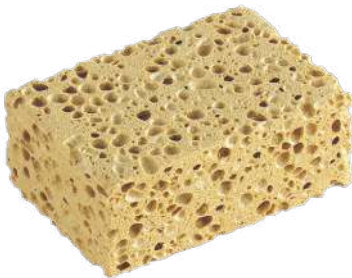

**POUR TOUT TRAVAUX DE PEINTURE, NETTOYAGE, LESSIVAGE, FINITION**

- Très solide et résistante aux frottements répétés

**Détails techniques**

- Éponge végétale brune
- Non bordée
- Dimensions : 140 x 90 x 50 mm

Réf.		Prix
1695000	5	

## Éponge polyester non meulée



**INDISPENSABLE POUR TOUTS GROS TRAVAUX DE NETTOYAGE**

**Détails techniques**

- Mousse souple et super absorbante
- Bords droits
- Dimensions : 170 x 120 x 55 mm

Réf.		Prix
589502	10	

## Tampon récurant



**POUR LE PONÇAGE ET LE DÉCAPAGE À SEC OU À L'EAU DES PEINTURES, MATÉRIAUX, ETC.**

- Ne pas utiliser sur les surfaces vitrées ou délicates

**Détails techniques**

- Lot de 5
- Nylon vert 740 gr/m<sup>2</sup>
- Épaisseur 7,5 mm
- Dimensions : 150 x 100 mm

Réf.		Prix
265000	5	

## Rouleau récurant vert



**POUR LE PONÇAGE ET LE DÉCAPAGE À SEC OU À L'EAU DES PEINTURES, MATÉRIAUX, ETC.**

- Ne pas utiliser sur les surfaces vitrées ou délicates

**Détails techniques**

- Rouleau de 5 m
- Largeur 14 cm
- Nylon vert 800 gr/m<sup>2</sup>
- Épaisseur 7,5 mm

Réf.		Prix
266000	1	

PRÉPARATION

 FINITION  
 BROSSES & ROULEAUX

 POSE  
 DE REVÊTEMENTS

PROTECTION

 MATÉRIEL  
 DE CHANTIER

 NETTOYAGE  
 ET ENTRETIEN

MAÇON

CARRELEUR

OUTILLAGE DU PEINTRE ET PLAQUISTE

GROS ŒUVRE ET MATÉRIAUX

## Raclette Pousoir à eau

POUR COULER ET NETTOYER LES JOINTS - IDÉAL PETITES SURFACES ET JOINTS ÉTROITS

### Détails techniques

	Taille	Réf.		Prix
- lame en caoutchouc noir très résistant	18 cm	<b>841018</b>	1	
- Monture en bois naturel poncé	27 cm	<b>841027</b>	1	
	44 cm	<b>841044</b>	1	



## Raclette industrielle

À AILETTES

### Détails techniques

	Taille	Réf.		Prix
- Double lame mousse caoutchouc rouge renforcée	55 cm	<b>1272055</b>	1	
- Monture en métal zingué	75 cm	<b>1272075</b>	1	

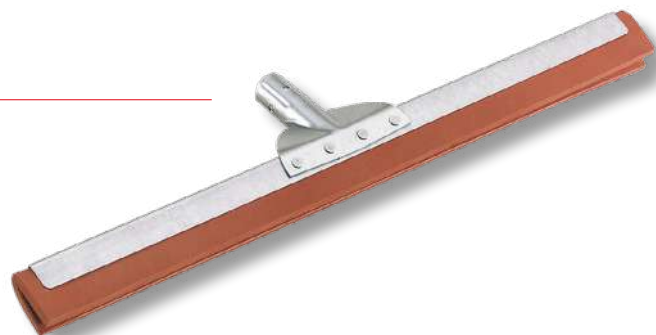

## Manche bois

### Détails techniques

	Longueur	Ø	Réf.		Prix
- Bois dur naturel poncé	1.20 m	24 mm	<b>1111000</b>	5	
- Sans douille					
- Diamètre standard					



## Nécessaire à joints Faïence

### Détails techniques

	Réf.		Prix
Composition : 1 poche en toile polyester PM, 1 buse faïence et 1 dose d'adjuvant joint+	<b>2482000</b>	1	



## Pistolet à joint mortier

GARNISSAGE PAR LE FÛT PLASTIQUE ÉVITANT TOUTES SALETÉS

### Détails techniques

	Réf.		Prix
- Livré en boîte présentoir avec 2 buses	<b>1250000</b>	1	
- Longueur : 290 mm			
- Diamètre : 63,5 mm			



OP PROCESS® ..... 272 à 273

Roll'Enduit® ..... 274

Roll'Cut® ..... 275

Triflex® ..... 276

Valises OP PROCESS® .... 277

ParfaitLiss®  
et valises ParfaitLiss®. 278 à 280

Station de travail  
OP PROCESS® ..... 281

Couteaux et Trousse  
Plaquiste ..... 282

Platoirs - Truelles ..... 283

Lève Plaque - Transporteur . . 284

Delko - Rouleurs d'angle .... 285

Cisailles - Pincés -  
Scies ..... 286 à 288

Étais ..... 288

Cutters ..... 289

Rabots ..... 290

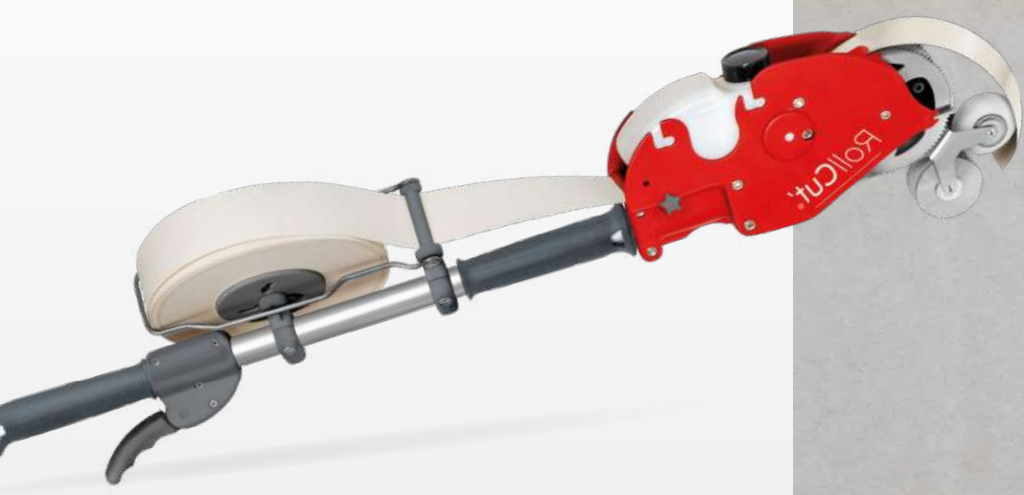

OUTILLAGE DU PEINTRE ET PLAQUISTE

PRÉPARATION

FINITION  
BROSSÉS & ROULEAUX

POSE  
DE REVÊTEMENTS

PROTECTION

MATÉRIEL  
DE CHANTIER

NETTOYAGE  
ET ENTRETIEN

MAÇON

CARRELEUR

PLAQUISTE

GROS ŒUVRE ET MATÉRIAUX

# PLAQUISTE

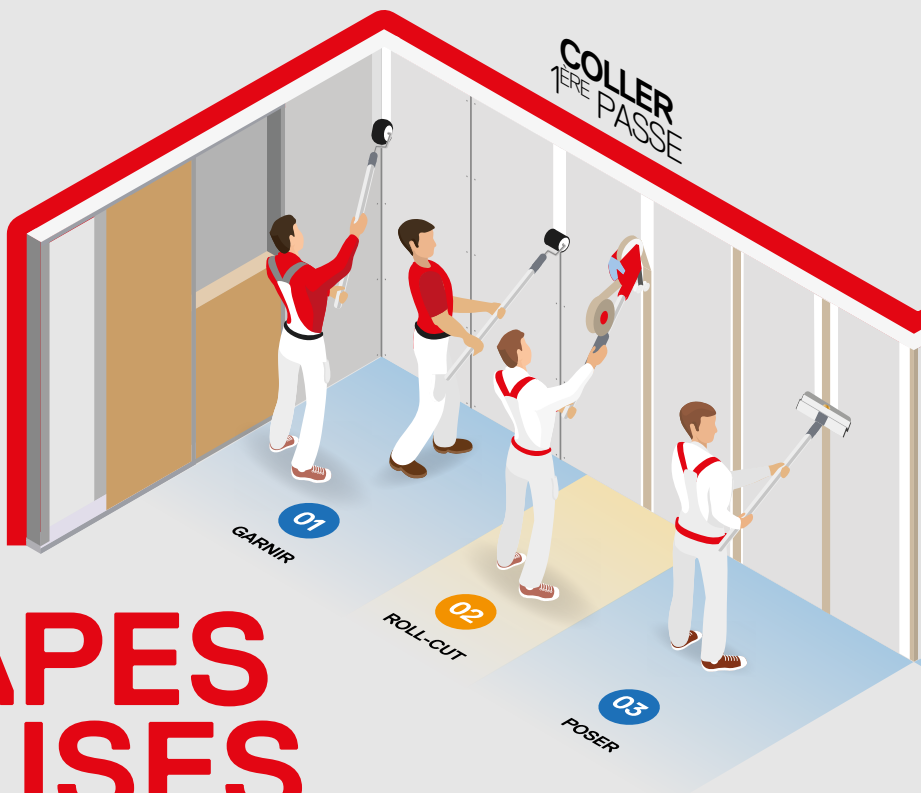

# 9 ÉTAPES 5 VALISES

UNE FINITION PARFAITE  
POUR LE PLAQUISTE



CONSULTEZ  
LA VIDÉO

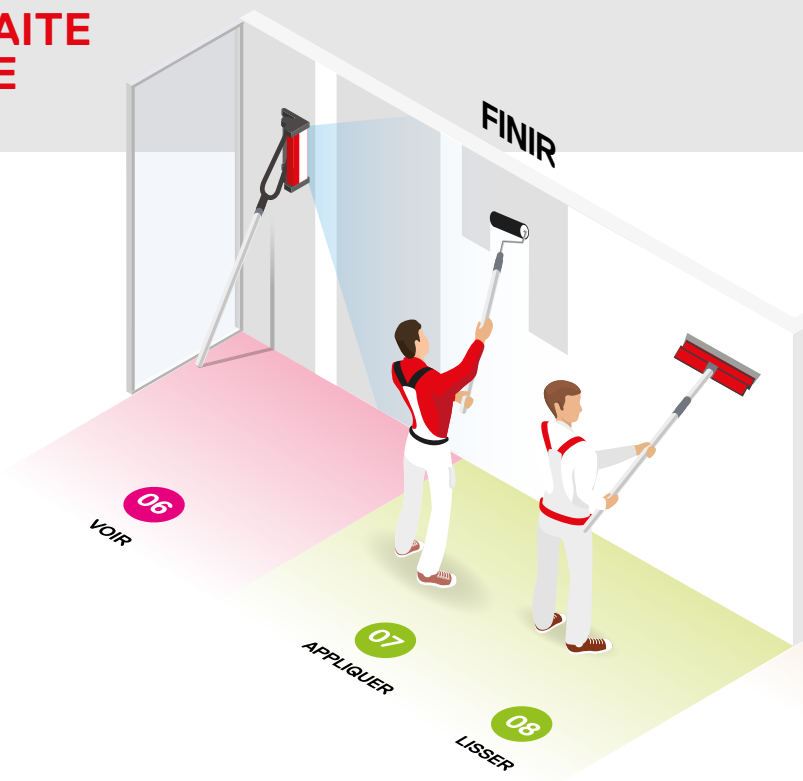

Retrouvez toutes nos vidéos  
sur notre chaîne Youtube  
[@outilparfait1920](#)





**Valise BANDE À JOINT**  
80624

- 01
- 03
- 04
- 05



cf page 277

**Valise ROLLCUT®**  
3314000

- 02



cf page 275

**Lampe rasante ERGOLISS®**  
sur perche  
80401

- 06



cf page 40



**Valise RATISSAGE**  
DES SURFACES  
80607

- 07
- 08



cf page 280

**Valise ERGOLISS®**  
80488

- 09



cf page 45

OUTILLAGES DU PEINTRE ET PLAQUISTE

PRÉPARATION

FINITION  
BROSSES & ROULEAUX

POSE  
DE REVÊTEMENTS

PROTECTION

MATÉRIEL  
DE CHANTIER

NETTOYAGE  
ET ENTRETIEN

MAÇON

CARRELEUR

PLAQUISTE

GROS ŒUVRE ET MATÉRIAUX

PRÉPARATION

 FINITION  
BROSSES & ROULEAUX

 POSE  
DE REVÊTEMENTS

PROTECTION

 MATÉRIEL  
DE CHANTIER

 NETTOYAGE  
ET ENTRETIEN

MAÇON

CARRELEUR

PLAQUISTE

OUTILLAGE DU PEINTRE ET PLAQUISTE

ETAPES

**01**
**04**
**07**

## Roll'Enduit®

### MANCHON À ENDUIRE ET POUR LA POSE DES BANDES À JOINT

- Enduits préconisés : Enduit en pâte prêt à l'emploi, enduit pour machine Airless, enduit au rouleau

#### Détails techniques

- Fibres noires en polyamide 18 mm
- Haute résilience
- 40 mm : avec réserve spéciale pour les angles
- 80 mm : 1<sup>ère</sup> passe / Garnir entre les bords amincis
- 180 mm : 2<sup>ème</sup> passe / Garnir de part et d'autre
- 220 à 400 mm : Enduire grandes surfaces (NOUVEAUTÉS)



## Manchon Roll'Enduit®

Taille	Réf.	📦	Prix
80 mm	987080	5	
180 mm	987180	5	
220 mm	987220	5	
250 mm	987250	5	
300 mm	987300	5	
400 mm	987400	5	
Manchon d'angle			
40 mm	7987040	5	

**NOUVEAUTÉ**  
**NOUVEAUTÉ**

## Roll'Enduit®

Taille	Réf.	📦	Prix
80 mm	2987080	1	
180 mm	2987180	1	
220 mm	2987220	1	
250 mm	2987250	1	
Roll'Enduit® d'Angle			
40 mm	1987000	1	

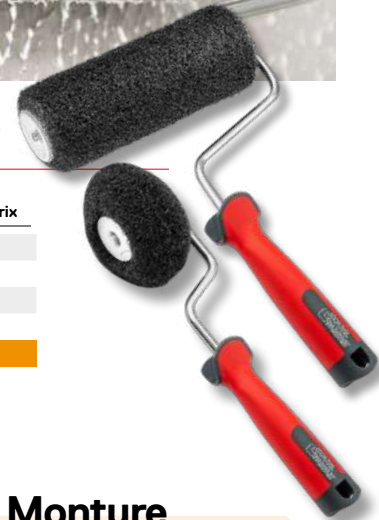

## Monture OP Process®

### NOUVEAUTÉ

Embout vissable

Taille	Réf.	📦	Prix
40 mm	1770040	1	
80 mm	1770080	1	
180 mm	1770180	1	
220 mm	1770220	1	
250 mm	1770250	1	



## Connecteur Monture

### NOUVEAUTÉ

CONNECTEUR UNIVERSEL POUR POIGNÉE CREUSE AVEC ERGOTS DE FIXATION ANTI-ROTATION

- Embout vissable

Réf.	📦	Prix
3480000	1	



## Monture réglable

### NOUVEAUTÉ

POUR MANCHONS DE 300 À 500 MM

- Avec repère de centrage
- Embout vissable
- Support en aluminium

Réf.	📦	Prix
1324000	1	



## Perche OP Process®

### NOUVEAUTÉ

#### Détails techniques

	Taille	Réf.	📦	Prix
- Embout mâle vissable	2 x 0.7 m	1766070	6	
- Télescopique 2 brins	2 x 1.0 m	1766100	6	
- Tubes en aluminium				
- Poignée caoutchoutée				
- Système de blocage à came de la perche				

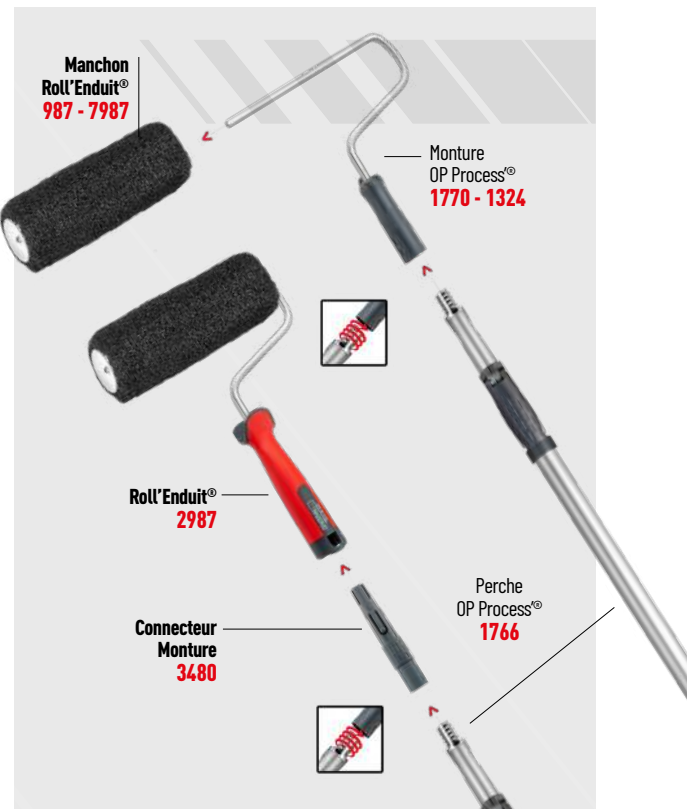

## RollCut®



### UN SEUL OUTIL POUR DÉROULER, HUMIDIFIER, POSER ET COUPER LES BANDES À JOINT

- Permet la pose sur murs et plafonds, y compris les angles jusqu'à 3 m de haut sans banc ni échasse
- Outil léger, monté sur rallonges, permet de lutter contre les TMS
- **Version courte sans rallonge pour les accès difficiles, type placards...**
- Rallonge moyenne pour la pose en verticale
- Rallonge longue pour la pose en hauteur
- Productivité accrue garantie en complément du Roll'Enduit® & de l'ensemble de la gamme perchable
- Également préconisé dans le cadre d'une pose à l'Airless

#### Détails techniques

- Pour les bandes de 52 mm de largeur
- La bande est humidifiée pendant la pose, ce qui limite le bullage au séchage
- Découpe précise intégrée à la tête, pas de prédécoupage, raccords parfaits, sans chevauchement
- 1 Réservoir d'eau consommé = 150 m linéaire de pose de bande non-stop
- Livré en valise de transport 117x30x12 cm
- Poids net : 3,5 kg seulement
- **Brevet déposé**

Réf.	Prix
3314000	1

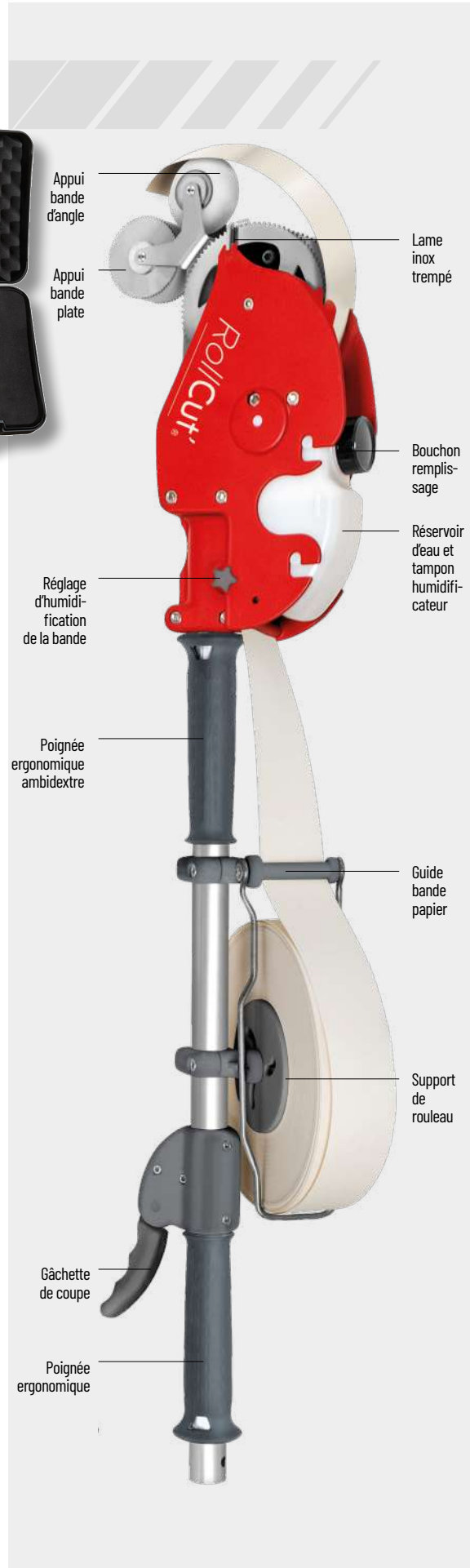



**ETAPES**
**03**

PRÉPARATION

 FINITION  
 BROSSES & ROULEAUX

 POSE  
 DE REVÊTEMENTS

PROTECTION

 MATÉRIEL  
 DE CHANTIER

 NETTOYAGE  
 ET ENTRETIEN

MAÇON

CARRELEUR

PLAQUISTE

**OUTILLAGE DU PEINTRE ET PLAQUISTE**
**GROS ŒUVRE ET MATÉRIAUX**

## Couteau TriFlex'®

**NOUVEAUTÉ**
**COUTEAU DOUBLE LAME POUR LE SERRAGE SANS SURPLUS DES BANDES PAPIER SUR PLAQUES DE PLÂTRE BORDS AMINCIS**

- Appuis renforcés grâce à la double lame + Technologie Bi-Flex haute performance avec contre lame en PVC
- Préconisé après la pose avec le Roll'Cut Réf.3314

Détails techniques	Taille	Réf.	📦	Prix
- Lames Inox trempé 0.3 mm et 0.6 mm	24 cm	<b>763024</b>	2	
- Utilisation manuelle ou avec perche ParfaitLiss'®				



## Truelle d'Angle OP Process'®

**NOUVEAUTÉ**

**SERRAGE ET LISSAGE DES BANDES À JOINT**

- Pour angles rentrants

Détails techniques	Réf.	📦	Prix
- Embout vissable	<b>3201000</b>	1	
- Lame Inox 0.5 mm			
- Flexible pour angle de 90° +/- 10°			
- Montée sur rotule pour choisir son angle de travail			

## Connecteur ParfaitLiss'®

**NOUVEAUTÉ**

**POUR TOUTES LAMES DE LA GAMME PARFAITLISS'® & NOUVELLE LAME DE SERRAGE TRIFLEX'® RÉF.763**

Détails techniques	Réf.	📦	Prix
- Embout vissable en matière technique PBT, chargé de billes de verre pour la résistance mécanique	<b>1769000</b>	1	
- Tête orientable			
- Système de blocage rapide et fiable			

## Perche ParfaitLiss'® OP Process'®

**ULTRA LÉGÈRE ET TÉLESCOPIQUE**

Détails techniques	Taille	Réf.	📦	Prix
- 2 brins aluminium	2 x 0,70 m	<b>3541050</b>	1	
- Système de blocage à came	2 x 1,00 m	<b>3541100</b>	1	
- Système anti-rotation				
- Butée de fin de course				
- Poignée caoutchoutée				

 Couteau TriFlex'®  
**763**

 Connecteur ParfaitLiss'®  
**1769**
**RÉGLAGE DE L'ANGLE DE TRAVAIL**

 Perche OP Process'®  
**1766**  
 cf p. 274



ETAPES

01

03

04

05

07

08

## Valise OP Process® Jointeur

NOUVEAUTÉ

CONCEPT OP PROCESS® - 1 SEULE PERCHE  
PERSONNALISABLE SELON L'ÉTAPE

- Nouvel outillage avec embout vissable

### Détails techniques

Kit 6 pièces :

- 1 Couteau de serrage TriFlex® 24 cm
- 1 ParfaitLiss®Rigid 35 cm
- 1 ParfaitLiss®Light 45 cm
- 1 Perche OP Process® 2x0,7 m
- 2 Connecteurs OP Process® :
- 1 Truelle d'angle + 1 ParfaitLiss®
- Valise : 82 x 30 x 8,5 cm

Réf.	Prix
80606	1



## Valise Bande à joint

NOUVEAUTÉ

NOUVEAU CONCEPT D'OUTILLAGE OP PROCESS®  
VISSABLE COMPACT POUR LA POSE DE BANDES  
À JOINT : 1ÈRE ET 2ÈME PASSE

### Détails techniques

Kit 12 pièces :

- 1 ParfaitLiss®Rigid 35 cm
- 1 Couteau de serrage TriFlex®
- 2 perches OP Process® 2x0,70 m
- 5 Connecteurs OP Process® : 1 Truelle d'angle  
+ 3 Montures (40, 80 et 180 mm) + 1 ParfaitLiss®
- 3 Manchons Roll'Enduit® (angle, 80 et 180 mm)
- Valise : 82 x 30 x 8,5 cm

Réf.	Prix
80624	1



## Valise OP Process®

NOUVEAUTÉ

NOUVEAU CONCEPT D'OUTILLAGE OP PROCESS®  
VISSABLE : 1ÈRE, 2ÈME ET 3ÈME PASSE

### Détails techniques

Kit 15 pièces :

- 2 ParfaitLiss®Light 45 & 60 cm
- 1 ParfaitLiss®Rigid 35 cm
- 1 Couteau de serrage TriFlex®
- 2 perches OP Process® 2x1 m
- 1 perche OP Process® 2x0,70 m
- 5 Connecteurs OP Process® :
- 1 connecteur ParfaitLiss® + 1 Truelle  
d'angle + 3 Montures (40, 80 et 180 mm)
- 3 Manchons Roll'Enduit®  
(angle, 80 et 180 mm)
- Valise : 117 x 30 x 12 cm

Réf.	Prix
80625	1



OUTILLAGE DU PEINTRE ET PLAQUISTE

PRÉPARATION

FINITION  
BROSSES & ROULEAUX

POSE  
DE REVÊTEMENTS

PROTECTION

MATÉRIEL  
DE CHANTIER

NETTOYAGE  
ET ENTRETIEN

MAÇON

CARRELEUR

PLAQUISTE

GROS ŒUVRE ET MATÉRIAUX

ETAPES

**05**
**08**

OUTILLAGE DU PEINTRE ET PLAQUISTE

**Lame à lisser ParfaitLiss®**
**LISSAGE DES ENDUITS PROJÉTÉS, FINITION ET RATISSAGE**  
**- APPLICATION ET FINITION DES ENDUITS DÉCO**

- Ergonomique, légère - Grande maniabilité
- Usure et lissage parfaitement homogène sur toute la longueur de la lame
- Utilisation manuelle ou avec perche

**Détails techniques**

	Taille	Réf.		Prix
- Lame inox trempé, souple et ultra résistante à l'abrasion	2 cm	<b>541002</b>	2	
	4 cm	<b>541004</b>	2	
- Bords arrondis progressifs anti-trace	6 cm	<b>541006</b>	2	
	8 cm	<b>541008</b>	2	
- Lame technologie Bi-Flex haute performance avec contre lame en PVC	10 cm	<b>541010</b>	2	
	12 cm	<b>541012</b>	2	
	15 cm	<b>541015</b>	2	
	25 cm	<b>541025</b>	2	
	35 cm	<b>541035</b>	2	
	45 cm	<b>541045</b>	2	
	60 cm	<b>541060</b>	2	
	80 cm	<b>541080</b>	1	
	100 cm	<b>541100</b>	1	
	120 cm	<b>541120</b>	1	

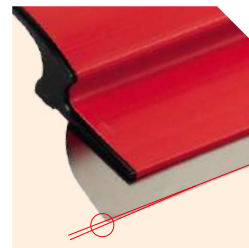
**Découvrez la nouvelle éponge biseautée**
**P. 211**

ETAPES

05

08

**2 NOUVEAUX PARFAITLISS'®**  
 LES PERFORMANCES DE L'ORIGINALE,  
**LA LÉGÈRETÉ EN PLUS**

*ParfaitLiss'® LIGHT*      *ParfaitLiss'® RIGID*

**Nouvelle poignée Soft Confort Antiglisse**  
 - Poignée polypropylène et élastomère  
 - 25% Plus légère pour améliorer la dextérité par rapport au ParfaitLiss'® original  
 - Bandes soft pour un meilleur confort d'utilisation

**Effet bi-flex**  
 La conjugaison de la souplesse de la lame et de la résistance du profilé permet un lissage parfaitement homogène sur toute la longueur

**Bords arrondis progressifs**

**Lame INOX trempé**

**Lame à lisser ParfaitLiss'® Light**

NOUVEAUTÉ

**NOUVELLE POIGNÉE SOFT CONFORT ANTIGLISSE JUSQU'À 25% PLUS LÉGÈRE**

- Lissage des enduits projetés, finition et ratissage sans bavure des bandes et plaques de plâtre
- Application et finition des enduits déco
- Utilisation manuelle ou avec une perche ParfaitLiss'® OP Process'®

**Détails techniques**

	Taille	Réf.		Prix
- Lame inox trempé, souple et ultra résistante à l'abrasion	25 cm	241025	2	
	35 cm	241035	2	
- Bords arrondis progressifs anti-trace	45 cm	241045	2	
	60 cm	241060	2	
- Poignée Polypropylène et Élastomère recyclables	80 cm	241080	1	
	100 cm	241100	1	
	120 cm	241120	1	



**ParfaitLiss'® Rigid**

NOUVEAUTÉ

**LISSAGE ET RATISSAGE DES ENDUITS LOURDS, PLÂTRES**

- Nouvelle poignée Soft Confort Antiglisse
- Utilisation manuelle ou avec une perche ParfaitLiss'® OP Process'®

**Détails techniques**

	Taille	Réf.		Prix
- Lame inox trempé 0,5 mm	35 cm	764035	2	
- Bords arrondis progressifs anti-trace	45 cm	764045	2	
- Lame technologie Bi-Flex haute performance avec contre lame en PVC	60 cm	764060	2	
	80 cm	764080	1	
- Poignée Polypropylène et Élastomère recyclables	100 cm	764100	1	



OUTILLAGE DU PEINTRE ET PLAQUISTE

PRÉPARATION

FINITION  
BROSSES & ROULEAUX

POSE  
DE REVÊTEMENTS

PROTECTION

MATÉRIEL  
DE CHANTIER

NETTOYAGE  
ET ENTRETIEN

MAÇON

CARRELEUR

PLAQUISTE

GROS ŒUVRE ET MATÉRIAUX



**ETAPES**
**05**
**07**
**08**

PRÉPARATION

 FINITION  
BROSSES & ROULEAUX

 POSE  
DE REVÊTEMENTS

PROTECTION

 MATÉRIEL  
DE CHANTIER

 NETTOYAGE  
ET ENTRETIEN

MAÇON

CARRELEUR

PLAQUISTE

**OUTILLAGE DU PEINTRE ET PLAQUISTE**
**GROS ŒUVRE ET MATÉRIAUX**

## Valise ParfaitLiss® Light Lissage

**INCLUS 2 NOUVEAUTÉS :**

- Lame ParfaitLiss® Light : La performance de L'Originale par L'Outil Parfait, légèreté et dextérité renforcées
- Stucateur Alu-Choc® 19 cm pour une prise plus rapide de l'enduit

**Détails techniques**
**Réf.** **Prix**

Kit 7 pièces :

**80595** 1

- 4 lames ParfaitLiss® Light (25, 35, 45 et 60 cm)
- 1 stucateur Alu-Choc®
- 1 couteau de Plaquist Alu-choc® 10 cm
- 1 Roll'Enduit® 180 mm
- Valise : 82 X 30 X 8,5 cm

**ALU  
CHOC**

## Valise Ratissage des surfaces

**NOUVEAUTÉ**
**APPLICATION ET LISSAGE DES ENDUITS**

- Nouvel outillage vissable OP Process®
- Inclus 2 nouveautés : Lame ParfaitLiss® Light, la performance de L'Originale, la légèreté en plus & Stucateur Alu-Choc® 19 cm pour une prise rapide de l'enduit dans le seau

**Détails techniques**
**Réf.** **Prix**

Kit 9 pièces :

**80607** 1

- 3 Lames ParfaitLiss® Light (25, 45 et 60 cm)
- 2 Perches OP Process® 2x0.7 m
- 1 Connecteur ParfaitLiss®
- 1 Monture OP Process® 220 mm
- 1 Manchon Roll'Enduit® 220 mm
- 1 stucateur Alu-Choc® pour seau 19 cm
- Valise : 82 x 30 x 8,5 cm

**ALU  
CHOC**

## Valise ParfaitLiss® Light Lissage XL

**NOUVEAUTÉ**
**LISSAGE DES ENDUITS GRANDES SURFACES**

- Inclus 2 nouveautés :
- Lame ParfaitLiss® Light : La performance de L'Originale par L'Outil Parfait, légèreté et dextérité renforcées
- Stucateur Alu-Choc® 19 cm pour une prise plus rapide de l'enduit

**Détails techniques**
**Réf.** **Prix**

Kit 10 pièces :

**80636** 1

- 6 ParfaitLiss® Light (25-35-45-60-80-100 cm)
- 1 Perche OP Process® 2x1m
- 1 Connecteur ParfaitLiss®
- 1 Stucateur 19 cm
- 1 Éponge double face/double biseau
- Valise : 117 X 30 X 12 cm



## Valise Dressage des surfaces

**NOUVEAUTÉ**
**KIT APPLICATION & FINITION POUR FAÇADE/ENDUIT GARNISSANT/BÉTON BANCHÉ/ENDUIT LOURD POUR EXTÉRIEUR**

- Nouveauté : ParfaitLiss® Rigid 0,5 mm avec nouvelle poignée Soft Confort antigrisage plus légère

**Détails techniques**
**Réf.** **Prix**

Kit 9 pièces :

**80622** 1

- 4 ParfaitLiss® Rigid (35, 45, 60 et 100 cm)
- 1 Connecteur ParfaitLiss®
- 1 Monture OP Process® 220 mm
- 1 Manchon Roll'Enduit® 220 mm
- 2 Perches OP Process® 2x 1m
- Valise : 117 x 30 x 12 cm
- Enduits préconisés : Enduit en pâte prêt à l'emploi, enduit pour machine Airless, enduits en poudre sous certaines conditions





# Ranger / Transporter

NOUVEAU

## Servante OP Process®

NOUVEAUTÉ

VÉRITABLE STATION DE TRAVAIL POUR LE PLAQUISTE – PEINTRE  
LIVRÉE AVEC SON CHARIOT

- La servante OP PROCESS permet d'embarquer l'ensemble du matériel et des consommables nécessaires
- Depuis la pose de la bande à joint jusqu'à la mise en peinture
- Maniable et ergonomique, la Servante vous suit sur le chantier

### Détails techniques

Composé de :

- 1 Chariot pliant de manutention :
  - 4 roues Ø10 cm pivotantes 360° avec bandes caoutchouc
  - 2 freins à l'arrière
  - Dimensions du plateau : 67 x 41 cm
  - Charge utile 137 Kg
- 1 Caisse métallique :
  - Plan de travail 320 x 410 mm
  - Espace de stockage consommables
  - Espace de rangement outillage

- Plan incliné pour seau d'enduit et tine de peinture
- 6 emplacements pour perches (3 + 3)
- 1 Support RollCut
- 1 Support de lame à lisser
- 1 emplacement pour bac à enduire
- 1 Barrette aimantée pour couteaux
- 1 Support de Rouleau de bande à joint.
- Poids total Chariot + Servante : 22kg

Réf.	Quantité	Prix
3760000	1	
Station de travail Seule		
2760001	1	
Chariot de transport Seul		
1760001	1	



\*Nous consulter



## VÉRITABLE STATION DE TRAVAIL POUR LE PLAQUISTE



CONFORT DE TRAVAIL



PRODUCTIVITÉ



CLARTÉ & ORDRE DU CHANTIER

Transportez facilement vos outils et mallettes OP PROCESS® du camion jusqu'à votre chantier.

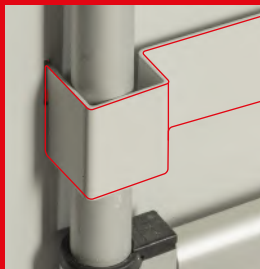

**Système d'accroche de la Station de travail**  
sur le chariot de transport, simple et rapide



**2 freins à l'arrière**



**Rangez et transportez** votre seau d'enduit, tine de peinture ou vos ParfaitBox® pour le lendemain !



**Votre bac à enduire ne bouge pas** lors de l'épuration de votre lame.  
**Posez votre ParfaitLiss®** derrière les accroches en métal entre chaque utilisation.

OUTILLAGE DU PEINTRE ET PLAQUISTE

PRÉPARATION

FINITION  
BROSSES & ROULEAUX

POSE  
DE REVÊTEMENTS

PROTECTION

MATÉRIEL  
DE CHANTIER

NETTOYAGE  
ET ENTRETIEN

MAÇON

CARRELEUR

PLAQUISTE

GROS ŒUVRE ET MATÉRIAUX

PRÉPARATION

 FINITION  
 BROSSES & ROULEAUX

 POSE  
 DE REVÊTEMENTS

PROTECTION

 MATÉRIEL  
 DE CHANTIER

 NETTOYAGE  
 ET ENTRETIEN

MAÇON

CARRELEUR

PLAQUISTE

OUTILLAGE DU PEINTRE ET PLAQUISTE

GROS ŒUVRE ET MATÉRIAUX

## Bac à enduire

**POUR SPATULES ET LAMES À LISSER JUSQU'À 30 CM**

- Fond arrondi pour faciliter la prise en main et le nettoyage
- Zone de maintien antidérapante et isolante

**Détails techniques**

	Taille	Réf.	📦	Prix
- Bac Inox, épaisseur 0.70 mm	36 cm	1627036	5	
- Hauteur 9 cm				
- Fond de 31.8 cm évasé jusqu'à 35.8 cm				
- Largeur 6.5 cm évasé jusqu'à 10.8 cm				

## Couteau Plaquiste demi lune ALU-CHOC®

**POUR ENDUIRE LES ANGLES À 90° ET POUR ACCÈS DIFFICILES À 30°**
**Détails techniques**

	Taille	Réf.	📦	Prix
- Lame dure acier inoxydable trempé	15 cm	2615015	5	
- Manche bi-matière forme ergonomique				

## Couteau Plaquiste ALU-CHOC®

**FORME ERGONOMIQUE ET ÉQUILIBRÉE**

- Lutte contre les TMS

**Détails techniques**

	Taille	Réf.	📦	Prix
- Lame acier inoxydable trempé, rectifiée, polie brillante	2 cm	2613002	5	
	4 cm	2613004	5	
	6 cm	2613006	5	
	8 cm	2613008	5	
	10 cm	2613010	5	
	12 cm	2613012	5	
	15 cm	2613015	5	
	25 cm	2613025	5	

**Couteau Plaquiste PH2**

10 cm	2783010	5
15 cm	2783015	5

## Couteau stucateur Alu-Choc®

**LAME ARRONDIE POUR UNE PRISE PLUS RAPIDE DE L'ENDUIT**

- Courbé pour le dégagement de la main

**Détails techniques**

	Taille	Réf.	📦	Prix
- Lame acier inoxydable 0.5 mm, surmoulée		Pour seau 17 kg		
- Lame souple et flexible pour éviter de rayer le seau	19 cm	2599019	5	
		Pour seau 10 kg		
- Manche bi-matière forme ergonomique	10 cm	2594010	5	
- Embout Choc en aluminium pour équilibrer le poids				

## Couteau d'angle cambré ALU-CHOC®

**NOUVEAUTÉ**

**LAME POINTUE POUR UNE CUEILLIE PARFAITE**

- Courbée pour le dégagement de la main du support

**Détails techniques**

	Réf.	📦	Prix
- Lame dure acier inoxydable trempé	2589090	5	
- Manche bi-matière forme ergonomique			

## Trousse Plaquiste ALU-CHOC®

**Détails techniques**

	Réf.	📦	Prix
- Composée de :	2433000	1	
- 1 Couteau riflard multi-usage			
- 7 Couteaux flexibles (2, 4, 6, 8, 10, 12 et 15 cm)			

## Platoir Bi-Flex Serrage



### PRÉCONISÉ POUR LE SERRAGE DES BANDES

- Technologie Bi-Flex Bords et angles arrondis progressifs pour ne laisser aucune trace
- Embase concave pour compenser le retrait de l'enduit
- Fin et nerveux - 40 % de poids en moins

Détails techniques	Dimensions	Réf.	Quantité	Prix
- Lame acier inoxydable trempé	30 x 11 cm	1718028	1	
- Épaisseur 0,4 mm	35 x 11 cm	1718035	1	
- Embase large et concave				
- Double rangée de rivets				
- Manche matière caoutchoutée pour le confort, poignée polycarbonate pour le compromis rigidité/légèreté				
- <b>Brevet déposé</b>				

## Platoir Bi-Flex Double lame



### POUR LA FINITION DES SURFACES ET BANDES DE PLAQUE DE PLÂTRE

- Lissage à plat, sans enlever de matière
- Bords arrondis, sans rivet apparent : lissage sans bavure

Détails techniques	Dimensions	Réf.	Quantité	Prix
- Technologie bi-flex double lame :	30 x 11 cm	1725030	1	
- Lame acier Inoxydable trempé 0,3 mm	35 x 11 cm	1725035	1	
- Contre lame 0,6 mm	40 x 11 cm	1725040	1	
- Poignée bi-matière polycarbonate/soft : Légèreté, confort et robustesse	45 x 11 cm	1725045	1	
- <b>Brevet déposé</b>				

## Platoir Bi-Flex Double lame

NOUVEAUTÉ

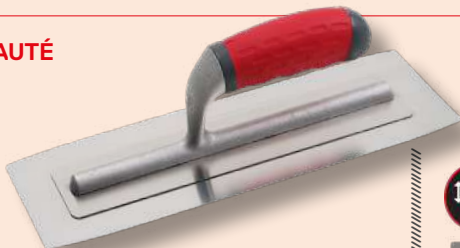

### POUR LA FINITION DES BANDES DE PLAQUE DE PLÂTRE - APPLICATION DES ENDUITS

Détails techniques	Dimensions	Réf.	Quantité	Prix
- Lame acier Inoxydable trempé	30 X 11 cm	1726030	1	
- Épaisseur 0,3 mm	35 X 11 cm	1726035	1	
- Technologie bi-flex double lame				
- Poignée composite ergonomique				
- Monture aluminium allégé				

## Platoir courbé

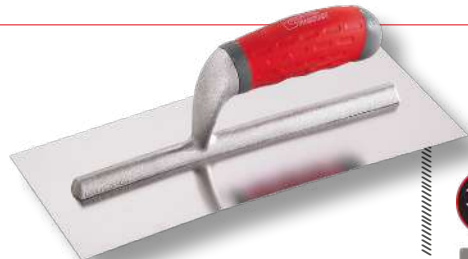

### SPÉCIAL PLAQUISTE - LAME INOX RECTANGULAIRE COURBÉE POUR LA FINITION DES JOINTS

- La forme courbe permet une meilleure charge en enduit sur les joints de plaque

Détails techniques	Dimensions	Réf.	Quantité	Prix
- Lame acier inoxydable épaisseur 0,6 mm	28 x 12 cm	1717000	1	
- Angles droits				
- Poignée composite ergonomique				
- Monture en aluminium allégé				
- <b>Modèle déposé</b>				

## Truelle angle interieur



### RÉALISATION PARFAITE ET RAPIDE D'ANGLE RENTRANT

- Embout de frappe incassable et protection de l'index

Détails techniques	Réf.	Quantité	Prix
- Lame acier inoxydable	2104000	1	
- Manche composite			
- <b>Modèle déposé</b>			

## Truelle angle extérieur



### RÉALISATION PARFAITE ET RAPIDE D'ANGLE SORTANT

- Embout de frappe incassable et protection de l'index

Détails techniques	Réf.	Quantité	Prix
- Lame acier inoxydable	2105000	1	
- Manche composite			
- <b>Modèle déposé</b>			

OUTILLAGE DU PEINTRE ET PLAQUISTE

PRÉPARATION

FINITION  
BROSSES & ROULEAUX

POSE  
DE REVÊTEMENTS

PROTECTION

MATÉRIEL  
DE CHANTIER

NETTOYAGE  
ET ENTRETIEN

MAÇON

CARRELEUR

PLAQUISTE

GROS ŒUVRE ET MATÉRIAUX

PRÉPARATION

 FINITION  
BROSSES & ROULEAUX

 POSE  
DE REVÊTEMENTS

PROTECTION

 MATÉRIEL  
DE CHANTIER

 NETTOYAGE  
ET ENTRETIEN

MAÇON

CARRELEUR

PLAQUISTE

OUTILLAGE DU PEINTRE ET PLAQUISTE

## Lève plaque de plâtre

SUPPORT DE PLAQUE ORIENTABLE PERMETTANT UNE POSE VERTICALE, MURALE OU INCLINÉE POUR LES SOUS-PENTES

- 2 supports de plaques de plâtre extensible avec 3 positions

### Détails techniques

- Charge maxi : 68 kg
- Hauteur de pose : maximum 3.35 m
- Trépied à roulette
- Châssis à tige télescopique
- Support de plaque inclinable 60° et pivotant 360° horizontalement
- Frein automatique
- **Prévention des TMS (Troubles musculo-squelettiques)**
- Norme CE

Réf.	📦	Prix
3191000	1	

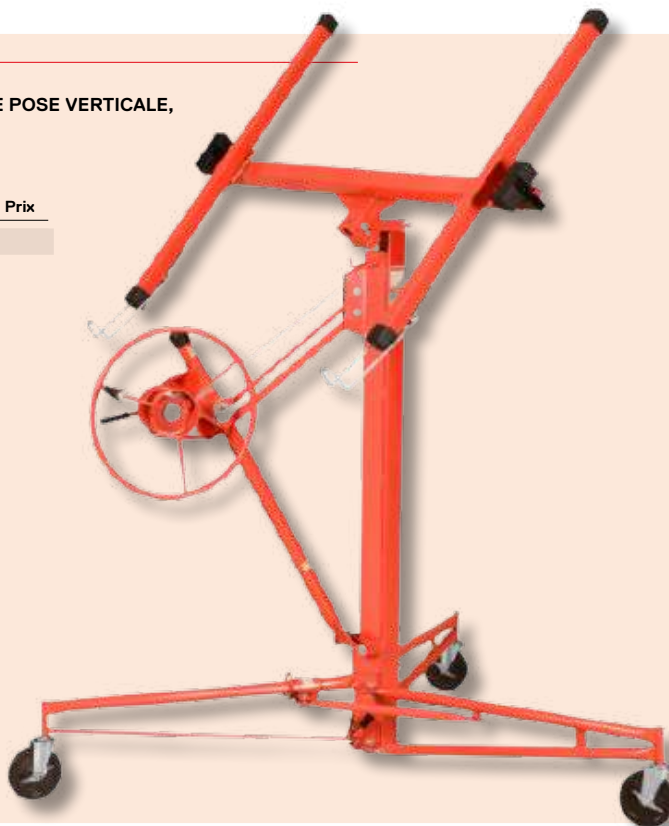

## Transporteur à griffes

SET DE 2 POIGNÉES À GRIFFE POUR LA MANUTENTION DES PLAQUE DE PLÂTRE

### Détails techniques

- Fil acier Ø12 mm
- Gainé PVC antidérapant et antitraçage
- Dimensions : 160 x 130 mm
- Réversible pour droitier et gaucher
- **Prévention TMS (Troubles musculo-squelettiques)**

Réf.	📦	Prix
3098000	1	

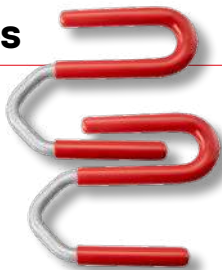

## Transporteur à tige

POUR TRANSPORTER PLAQUES ET PANNEAUX PAR 1 SEULE PERSONNE

- Position ergonomique

### Détails techniques

- Tige acier Ø12 mm
- Finition galvanisée
- Hauteur 50 cm
- Large platine de 175 mm
- **Prévention TMS (Troubles musculo-squelettiques)**

Longueur	Réf.	📦	Prix
50 cm	3103000	1	

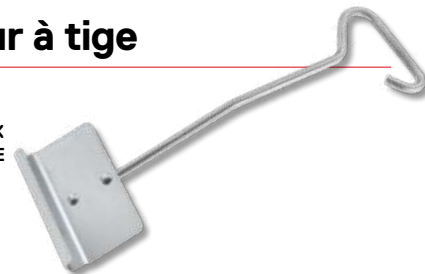

## Cale plaque à levier

SYSTÈME À BASCULE : POUR UN POSITIONNEMENT PRÉCIS DE LA PLAQUE OU ISOLANT LORS DE LA FIXATION SUR L'ARMATURE

### Détails techniques

- Tige en acier finition époxy
- Sabot 13x15 cm en polyamide renforcé de fibre de verre
- Languette biseauté de 13 mm
- **Prévention TMS (Troubles musculo-squelettiques)**

Réf.	📦	Prix
3101000	1	



## Levier à dégondrer

POUR SOULEVER ET METTRE EN PLACE LES PLAQUES DE PLÂTRE

- Également idéal pour dégondrer les portes

### Détails techniques

- Acier
- Système à bascule avec bord aminci
- **Prévention TMS (Troubles musculo-squelettiques)**

Réf.	📦	Prix
3099000	1	





## Enduseur de bandes Delko Hybrid

APPLIQUE L'ENDUIT ET LA BANDE SIMULTANÉMENT

- Poignée centrale bi-matière
- Poignée latérale confort ajustable à velcro
- Accès rapide au rechargement par crochets

NOUVEAUTÉ



Détails techniques

	Réf.		Prix
- Compatible rouleaux de bandes papier jusqu'à 150 m	3014000	1	
- Capacité d'enduit jusqu'à 2,25 kg			
- Levier de réglage du débit d'enduit			
- Applicateur double tête breveté			

## Palette de mixage Delko Turbo

SPÉCIAL ENDUITS DE FINITION ET ENDUITS PRÊTS À L'EMPLOI

- Pour utilisation avec une perceuse ou à adapter à un malaxeur avec l'adaptateur Réf. 826000

NOUVEAUTÉ

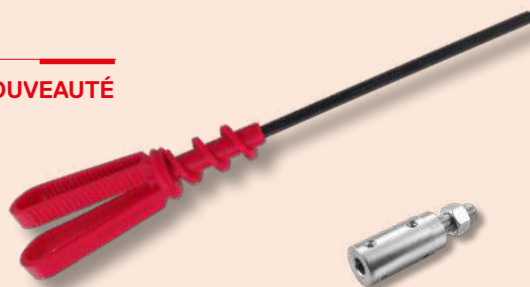

Détails techniques

	Réf.		Prix
- Lame en caoutchouc très souple et durable	3055000	1	
- Tige hexagonale Ø10 mm	Adaptateur M14		
	826000	1	

## Pompe de remplissage Delko

SPÉCIAL ENDUITS DE FINITION ET ENDUITS PRÊTS À L'EMPLOI

- Pour un remplissage rapide et mécanique de l'enduseur Delko® Réf.3014000

NOUVEAUTÉ



Détails techniques

	Contenance	Réf.		Prix
- Capacité de 1,1 litre	1.1l	3054000	1	
- Buse plate				
- Poignée unique en caoutchouc antidérapante				
- Démontable pour un nettoyage en profondeur				

## Rouleur d'angle extérieur Vissable

POUR FAIRE SORTIR L'EXCÈS D'ENDUIT ET BIEN ENFONCER LE RENFORT D'ANGLE

- Pour des angles saillants
- Serre avec force la bande armée ou autre bande, calicot

Détails techniques

	Réf.		Prix
- Poignée vissable sur perche OP Process® Réf. 1766	2948000	1	
- Monture acier avec rotule			
- 4 roulettes nylon anti-trace			

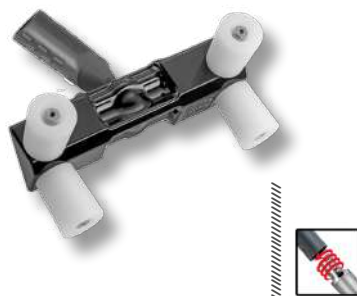

## Rouleur d'angle intérieur Vissable

UTILISÉ JUSTE APRÈS L'OUTIL DE COLLAGE AUTOMATIQUE, LE ROULEUR REPOUSSE LA BANDE DANS L'ANGLE

- Indispensable avant le passage du finisseur d'angle

Détails techniques

	Réf.		Prix
- Poignée vissable sur perche OP Process® Réf. 1766	2946000	1	
- Monture acier avec rotule			
- 4 roulettes nylon anti-trace			

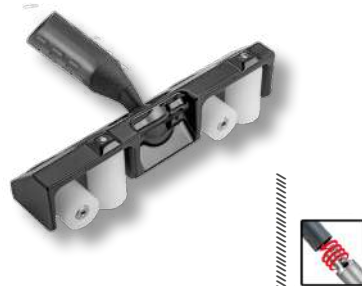

Commandez les perches compatibles OP PROCESS® ref. 1766

P. 274

## Cisaille à tôle Aviation Coupe à droite

### COUPE À DROITE - BRAS DÉMULTIPLIÉS

#### Détails techniques

- Lames acier haute résistance
- Poignée touché soft
- Garde de protection
- Capacité de coupe :
  - 1,5 mm pour les tôles douces
  - 0,9 mm pour les tôles inox

Taille	Réf.		Prix
225 mm	1212000	1	



## Cisaille à tôle Aviation

### COUPE DROITE

- Pour rails, profilés, barre de seuil en acier, aluminium, zinc, plastique, galva, ...

#### Détails techniques

- Lames micro-dentées
- Poignée touché soft
- Garde de protection
- Cliquet d'ouverture
- Ressort de rappel
- Démultiplicateur
- Capacité de coupe :
  - 0,8 mm : acier inoxydable
  - 1,2 mm : métal tendre

Taille	Réf.		Prix
320 mm	1202000	1	



## Cisaille Type Aviation

### PERMET UNE COUPE DROITE, À GAUCHE OU À DROITE

#### Détails techniques

- Mâchoire chrome traité
- Ressort de rappel
- Capacité de coupe :
  - 1,2 mm : tôle
  - 0,8 mm : acier inoxydable

Taille	Réf.		Prix
255 mm	1777000	1	



## Cisaille grignoteuse

### AJOURAGE ET DÉCOUPE DANS : GALVA, ZINC, TÔLE DOUCE JUSQU'À 1,2 MM ; CUIVRE, LAITON JUSQU'À 1,5 MM ; PVC, DALLE VINYLE, ALU JUSQU'À 2 MM

#### Détails techniques

- Lames acier haute résistance
- Poignée touché soft antidérapante
- Garde de protection
- Muni d'un coupe copeau intégré

Réf.		Prix
1210000	1	



## Cisaille à tôle forgée

### COUPE ARTICULÉE « PASSE-FRANC » À LAMES DÉCALÉES

- Coupe droite jusqu'à 35 mm en une seule pression

#### Détails techniques

- Poignée bi-matière avec garde de protection
- Capacités de coupe :
  - Inox 0,9 mm
  - Tôle bleuie 1 mm
  - Galva/zinc 1,2 mm
  - Cuivre/Laiton/Tôle douce 1,5 mm
  - Aluminium/PVC 2 mm
  - Polycarbonate 2,5 mm

Taille	Réf.		Prix
25 cm	1771000	1	



OUTILLAGE DU PEINTRE ET PLAQUISTE

GROS ŒUVRE ET MATÉRIAUX

PRÉPARATION

 FINITION  
BRUSSES & ROULEAUX

 POSE  
DE REVÊTEMENTS

PROTECTION

 MATÉRIEL  
DE CHANTIER

 NETTOYAGE  
ET ENTRETIEN

MAÇON

CARRELEUR

PLAQUISTE

## Pince multicoûpe à onglet

MULTIFONCTIONNELLE : COUPE BANDE PVC, MOULURES DÉCORATIVES, BANDE PLAQUISTE RIGIDE

### Détails techniques

- Multi-angle 45° à 135° réglable
- Poignée touché soft antidérapante

Taille	Réf.		Prix
225 mm	1776000	1	

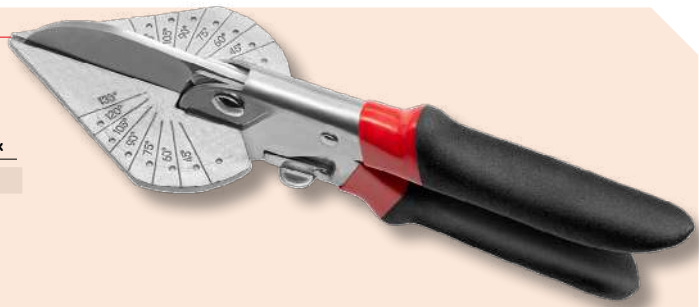

## Pince à sertir rails et montants

POUR LE SERTISSAGE DE TOUT TYPE DE RAILS ET MONTANTS (ÉGALEMENT POUR LISSES ET FOURRURES, F530, ...)

- Tête articulée

### Détails techniques

- Capacité maxi 1 + 1 mm
- Poignée bi-matière avec garde de protection
- Utilisation droite et gauche

Taille	Réf.		Prix
330 mm	3007000	1	



## Pince à sertir Profilés

POUR LE SERTISSAGE DES PROFILÉS SANS VIS NI RIVET

### Détails techniques

- Capacité maxi 0.8 + 0.8 mm
- Poignée bi-matière avec garde de protection

Taille	Réf.		Prix
340 mm	1214000	1	



## Pince à sertir rails et montants - 1 main

SERTISSAGE DES RAILS ET DES MONTANTS - UTILISATION 1 MAIN

- Fixation rapide par poinçonnage

### Détails techniques

- Capacité maxi 0.6 + 0.6 mm
- Poignée bi-matière avec garde de protection

Taille	Réf.		Prix
270 mm	3015000	1	



## Pince Cheville métallique

POUR CORPS CREUX - UTILISATION FACILE DANS LES ANGLES

- ENCOMBREMENT MINIMUM

- Déblocage aisé grâce à une poussée inverse de la poignée

### Détails techniques

- Système à crémaillère à 5 crans
- Spécial cheville ø8 mm, sans effort
- Course de tirage de 30 mm
- Poignée bi-matière avec garde de protection

Taille	Réf.		Prix
180 mm	1213000	1	



## Porte embout de vissage Spécial Plaquiste

**TRANSFORME VOTRE VISSSEUSE CLASSIQUE EN VISSSEUSE PROFESSIONNELLE DE PLAQUISTE**

- Enfonce automatiquement les vis à la profondeur appropriée

### Détails techniques

- Aimant puissant
- Embout interchangeable
- Mode dévissage

Taille	Réf.	Prix
	<b>3003000</b>	12

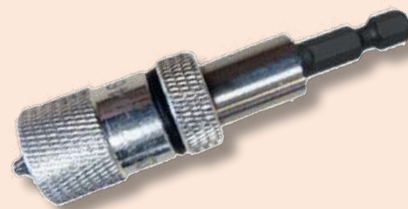

## Scie plaque de plâtre

**IDÉALE POUR LES PLAQUES DE PLÂTRE ET LES PANNEAUX DE PARTICULES - PRÉCISE ET RAPIDE**

- Double denture : petites dents à l'extrémité (trait de précision en début de coupe), grosses dents (sciage rapide de la plaque)

### Détails techniques

- Denture G77 trempée avec gorge de dégagement
- Poignée bi-composant
- Angles 90° et 45° intégrés à la poignée

Taille	Réf.	Prix
550 mm	<b>3066000</b>	1



## Scie à guichet Simple

**TRÈS RIGIDE**

- Pointe aiguisée

### Détails techniques

- Lame double denture pour coupe directionnelle et évacuation des sciures
- Denture 8TPI
- Poignée ergonomique bi-matière

Taille	Réf.	Prix
160 mm	<b>1513000</b>	1



## Scie à guichet Double tranchant

**LAME DOUBLE TRANCHANT : FACILITE LES MANGEUVRES LORS DE LA COUPE**

### Détails techniques

- Pointe trident pour amorces des coupes ou avant trous
- Denture : double rangée décalée
- Triple biseau
- Poignée ergonomique bi-matière
- Fourreau inclus

Taille	Réf.	Prix
180 mm	<b>3110180</b>	1
250 mm	<b>3110250</b>	1



## Etai Top automatique

**BEAUCOUP PLUS LÉGERS ET FACILE À UTILISER - MULTI-USAGE**

- Supporte jusqu'à 300 kg en version courte
- Charge maximum verticale :
  - 95-170 cm : 200 kg
  - 155-290 cm : 100 kg

### Détails techniques

- Télescopique
- Patins en caoutchouc antidérapants ajustables et multiposition
- Vis de réglage précise
- Système de blocage multidisque : extension rapide, freinage immédiat
- Poignée en nylon renforcé fibre de verre
- Normes CE

Taille	Réf.	Prix
De 95 à 170 cm	<b>2362170</b>	5
De 115 à 290 cm	<b>2362290</b>	5



PRÉPARATION

 FINITION  
BROSSES & ROULEAUX

 POSE  
DE REVÊTEMENTS

PROTECTION

 MATÉRIEL  
DE CHANTIER

 NETTOYAGE  
ET ENTRETIEN

MAÇON

CARRELEUR

PLAQUISTE

OUTILLAGE DU PEINTRE ET PLAQUISTE

GROS ŒUVRE ET MATÉRIAUX



## Cutter 25 mm Plaquiste

SPÉCIAL PLAQUES DE PLÂTRE

**Détails techniques**

- Lame sécable 25 mm
- Épaisseur 0.70 mm
- Guide lame métallique
- Corps bi-matière
- Molette de serrage

Réf.	📦	Prix
152000	6	



## Cutter 25 mm Olfa XH1 Plaquiste

CONCEPTION SYMÉTRIQUE : UTILISATION PAR LES DROITIERS ET GAUCHERS

**Détails techniques**

- Lame sécable 25 mm
- Verrouillage de la lame par molette
- Corps bi-matière confort
- Poignée en élastomère et fibre de verre renforcée

Réf.	📦	Prix
161000	6	



## Cutter 25 mm Olfa H1

CONCEPTION SYMÉTRIQUE : UTILISATION PAR LES DROITIERS ET GAUCHERS

- L'arrière du manche est revêtu de caoutchouc, pour assurer une prise sûre

**Détails techniques**

- Lame sécable 25 mm
- Corps bi-matière avec guide lame métallique
- Mécanisme de verrouillage de la lame par molette : positions illimitées de la lame

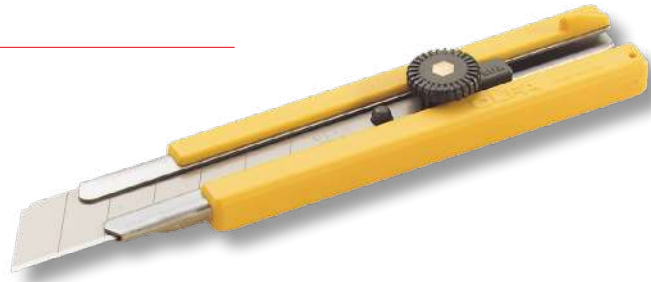

Réf.	📦	Prix
1807000	6	



LE CONSEIL DE L'OUTIL PARFAIT

# GUIDE DE CHOIX LAMES SÉCABLES 25 MM

Toutes les lames ci-dessous sont compatibles avec les cutters présents sur cette page.

Désignation	Qualité	Ép.	Réf.	Pack	📦	Prix
 Lame Olfa H1 cutter 25 mm	Acier au carbone - Haute qualité	0,7 mm	1808000	Étui 5 lames*	6	
 Lames noires cutter 25 mm	Acier inoxydable avec revêtement noir anti-corrosion - Affûtage assurant 25% de tranchant supplémentaire	0,7 mm	2020000	Étui 5 lames*	6	
 Lame cutter 25 mm	Lame acier trempé - Spéciale matériaux épais	0,7 mm	158000	Étui 10 lames**	10	

\* Carte LS Olfa - \*\* Carte LS OP

PRÉPARATION

 FINITION  
BROSSES & ROULEAUX

 POSE  
DE REVÊTEMENTS

PROTECTION

 MATÉRIEL  
DE CHANTIER

 NETTOYAGE  
ET ENTRETIEN

MAÇON

CARRELEUR

PLAQUISTE

OUTILLAGE DU PEINTRE ET PLAQUISTE

GROS ŒUVRE ET MATÉRIAUX

## Rabot à Râpe métallique

DÉGROSSISSAGE ET AFFLEURAGE DES CHANTS DE PLAQUES DE PLÂTRE

**Détails techniques**

- Corps en métal
- Poignée d'appui avant pour plus de précision
- Inclus : 1 Râpe plane métallique
- Râpes interchangeables réf.2687

Dimensions	Réf.	Boîte	Prix
42 x 255 mm	<b>2683000</b>	1	



## Râpe métallique pour Rabot

LAME INTERCHANGEABLE POUR RABOT RÂPE RÉF. 2683

**Détails techniques**

- Râpe plane pour réf.2683000

Dimensions	Réf.	Boîte	Prix
42 x 255 mm	<b>2687000</b>	1	



## Cale à poncer

POUR LE PONÇAGE DES PLAQUES DE PLÂTRE

**Détails techniques**

- Fixation du treillis abrasif par serrage à vis
- Poignée et semelle en mousse HD
- Sous couche mousse
- Livrée sans abrasif

Dimensions	Réf.	Boîte	Prix
105 x 230 mm	<b>2942000</b>	1	



## Treillis pour Cale à poncer

TREILLIS ABRASIF POUR CALE À PONCER RÉFÉRENCE 2942000

**Détails techniques**

- Boîte de 50
- Structure ouverte
- Grain 100 (moyen)

Dimensions	Réf.	Boîte	Prix
115 x 280 mm	<b>2943100</b>	1	
<b>Boîte de 10</b>			
115 x 280 mm	<b>3943100</b>	5	



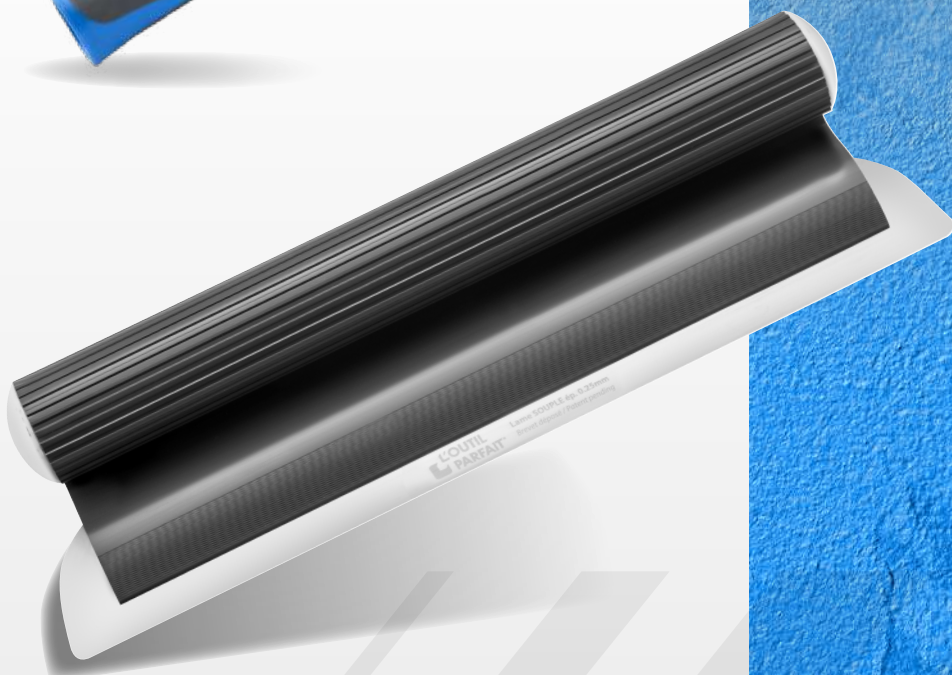

Rouleau à enduire . . . . . 294

Lame à Lisser - Perche -  
Couteau . . . . . 295

Brosses plates . . . . . 296 à 297

Brosses à recharger . . 298 à 299

Brosses rondes . . . . . 300

Brosses plates coudées . . . . . 301

Brosses à peindre et Spalter 302

Brosses à tableau . . . . . 303

Brosses à lessiver . . . . . 304

Brosses à mouiller . . . . . 305

Manchons - Rouleaux . 306 à 308

Mini-Manchons -  
Mini-Rouleaux . . . . . 309 à 310

# GAMMELS

NOUVEAU



OUTILLAGE DU PEINTRE ET PLAQUISTE

GROS ŒUVRE ET MATÉRIAUX

PRÉPARATION

FINITION  
BROSSES & ROULEAUX

POSE  
DE REVÊTEMENTS

PROTECTION

MATÉRIEL  
DE CHANTIER

NETTOYAGE  
ET ENTRETIEN

MAÇON

CARRELEUR

PLAQUISTE

PINCEAUX & ROULEAUX  
GAMMELS



**Une nouvelle  
gamme d'outils  
spécialement conçus  
pour le grand public,  
alliant simplicité d'utilisation  
et performance  
professionnelle**



80474193



**DIVISEZ PAR 3  
LE TEMPS D'APPLICATION  
DE L'ENDUIT**

## KIT À ENDUIRE FACILISS'®

### ETAPE 1

#### Enduire vos murs au rouleau

- > Préparer la surface.
- > Avant la première utilisation du rouleau : **nettoyer le rouleau de ses excédents de fibres volatiles** en le frottant entre vos mains. **Le tremper dans l'enduit et le purger** sur une surface non utilisée pour les travaux. Répéter l'opération 2 ou 3 fois.
- > **Charger le rouleau dans l'enduit.** Durant l'utilisation, le rouleau à enduire se recharge de lui-même sur les surplus d'enduits.
- > **Appliquer l'enduit en mouvements linéaires verticaux**

**RÉSULTAT : UNE APPLICATION RAPIDE ET UNIFORME**



### ETAPE 2

#### Lisser au Faciliss'®

- > **Lisser l'enduit à l'aide de la lame à lisser Faciliss'®** en faisant des mouvements réguliers, du haut vers le bas.
- > **Dégager les angles** en plaçant le Faciliss'® de manière verticale.
- > A la fin du lissage, **laisser sécher le temps indiqué** sur le pot d'enduit.
- > **Poncer la surface**







NOUVEAU



# DYNAMISEZ VOS POINTS DE VENTE GRÂCE À NOS SOLUTIONS MERCHANDISING

Visuel généré par U.A.

OUTILLAGE DU PEINTRE ET PLAQUISTE

PRÉPARATION

FINITION  
BROSSES & ROULEAUX

POSE  
DE REVÊTEMENTS

PROTECTION

MATÉRIEL  
DE CHANTIER

NETTOYAGE  
ET ENTRETIEN

MAÇON

CARRELEUR

PLAQUISTE

PINCEAUX & ROULEAUX  
GAMMELS

## Composez vos box ou présentoirs



**Présentoir de perches**  
EMB335



**Présentoir de rouleaux**  
2577000



**Présentoir de perches**  
2576000



**Box à composer**  
EMB322

GROS ŒUVRE ET MATÉRIAUX

PRÉPARATION

 FINITION  
BROSSES & ROULEAUX

 POSE  
DE REVÊTEMENTS

PROTECTION

 MATÉRIEL  
DE CHANTIER

 NETTOYAGE  
ET ENTRETIEN

MAÇON

CARRELEUR

PLAQUISTE

 PINCEAUX & ROULEAUX  
GAMMELS

OUTILLAGE DU PEINTRE ET PLAQUISTE

GROS ŒUVRE ET MATÉRIAUX

## Kit à enduire FaciLiss'®

KIT COMPLET POUR APPLIQUER ET LISSER LES ENDUITS

**NOUVEAUTÉ**
**Détails techniques**

Composé de :

- 1 Rouleau à enduire 180 mm
- + 1 FaciLiss'Souple 30 cm
- Enduits préconisés : Enduit en pâte prêt à l'emploi, enduit pour machine Airless, enduits en poudre sous certaines conditions

Taille	Réf.	📦	Prix
Lot	<b>80474193</b>	4	



## Rouleau à enduire

ROULEAU À ENDUIRE - POSE DES BANDES À JOINT ET FINITION DES SURFACES

- Anti-projection
- Divise le temps d'application de l'enduit au rouleau par 3

**NOUVEAUTÉ**
**Détails techniques**

- Fibres noires en polyamide 14 mm
- Poignée creuse PP
- Tige galvanisée diamètre 8 mm

Taille	Réf.	📦	Prix
80 mm	<b>2987080193</b>	6	
180 mm	<b>2987180193</b>	6	
<b>Manchon à enduire</b>			
80 mm	<b>987080193</b>	5	
180 mm	<b>987180193</b>	5	



## Rouleau à enduire les angles

ROULEAU À ENDUIRE AVEC RÉSERVE SUR LA TRANCHE SPÉCIALE POUR LES ANGLES

**Détails techniques**

- Fibres noires en polyamide 14 mm
- Poignée creuse PP
- Tige galvanisée Ø8 mm

Taille	Réf.	📦	Prix
40 mm	<b>1987000193</b>	3	
<b>Manchon à enduire les angles</b>			
40 mm	<b>7987040193</b>	3	

**NOUVEAUTÉ**

## Monture Clip Polypro

MONTAGE RAPIDE DES MANCHONS

- Perçable

**NOUVEAUTÉ**
**Détails techniques**

- Poignée creuse ergonomique en polypropylène
- Tige galva diamètre 8 mm

Taille	Réf.	📦	Prix
250 mm	<b>3967040193</b>	6	
80 mm	<b>3967080193</b>	6	
180 mm	<b>3967180193</b>	6	



## Couteau Plaquiste

### Détails techniques

- Lame acier inoxydable
- Manche polypropylène
- **Modèle déposé**

Taille	Réf.	📦	Prix
4 cm	3514004193	5	
6 cm	3514006193	5	
8 cm	3514008193	5	
10 cm	3514010193	5	
12 cm	3514012193	5	
15 cm	3514015193	5	

NOUVEAUTÉ



INOX TREMPÉ

## Couteau stucateur pour seau 17 kg

LAME ARRONDIE POUR UNE PRISE PLUS RAPIDE DE L'ENDUIT OU AUTRE PRODUIT PÂTEUX (GRANDE LARGEUR 19 CM)

### Détails techniques

- Lame acier inoxydable 0.5 mm, surmoulée
- Manche polypropylène ergonomique
- **Modèle déposé**

Taille	Réf.	📦	Prix
19 cm	3599019193	5	

NOUVEAUTÉ



INOX

## Lame à lisser FaciLiss'®

FINITION ET LISSAGE DES ENDUITS FINS ET ALLÉGÉS

### Détails techniques

- Lame inox 0.25 mm
- Bords arrondis progressifs
- Lame technologie Bi-Flex haute performance avec contre lame en PVC
- Utilisation manuelle ou perchée
- **Brevet déposé**

Taille	Réf.	📦	Prix
24 cm	3570024193	6	
30 cm	3570030193	6	
40 cm	3570040193	6	
60 cm	3570060193	6	

NOUVEAUTÉ

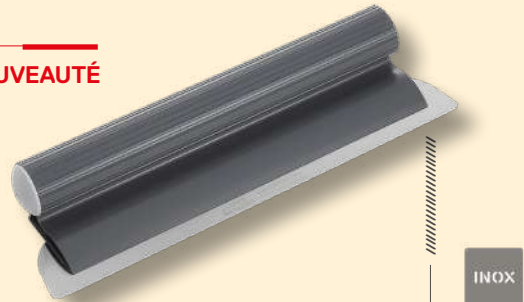

INOX

## Lame Dure FaciLiss'®

LISSAGE DES ENDUITS DE REBOUCHAGE, ENDUITS LOURDS, FIBRITE

- Ferrage des enduits de décoration

### Détails techniques

- Lame inox 0,4 mm
- Bords arrondis progressifs
- Lame technologie Bi-Flex haute performance avec contre lame en PVC
- Utilisation manuelle ou perchée
- **Brevet déposé**

Taille	Réf.	📦	Prix
18 cm	3568018193	6	
24 cm	3568024193	6	
40 cm	3568040193	6	

NOUVEAUTÉ

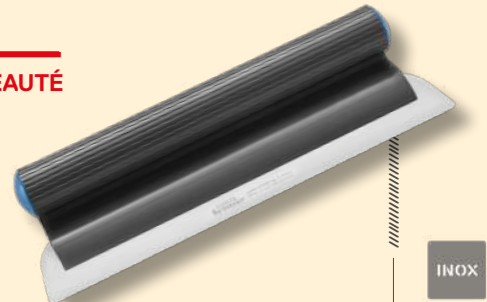

INOX

## Poignée FaciLiss'®

POIGNÉE POUR LAME FACILISS'® PERMETTANT LE CHOIX DE L'ANGLE DE TRAVAIL

- Également pour le montage sur perche

### Détails techniques

- Tête femelle
- Système de blocage à came : rapide et efficace

Réf.	📦	Prix
569000193	3	

NOUVEAUTÉ



## Perche télescopique

PERCHE TÉLESCOPIQUE UNIVERSELLE POUR POIGNÉES CREUSES

### Détails techniques

- 2 brins en acier laqué
- Tête conique mâle
- Système de blocage rapide par rotation

Taille	Réf.	📦	Prix
2 x 1.00 m	1476000	10	





# Brosses plates

PRÉPARATION

 FINITION  
BROSSES & ROULEAUX

 POSE  
DE REVÊTEMENTS

PROTECTION

 MATÉRIEL  
DE CHANTIER

 NETTOYAGE  
ET ENTRETIEN

MAÇON

CARRELEUR

PLAQUISTE

 PINCEAUX & ROULEAUX  
GAMMELS

OUTILLAGE DU PEINTRE ET PLAQUISTE

GROS ŒUVRE ET MATÉRIEAUX

## Brosse plate Universelle

**Détails techniques**

	Taille	Sortie Fibres	Épaisseur	Réf.	📦	Prix
- Fibres 100% synthétiques étagées	20	43 mm	15 mm	<b>2376020</b>	6	
	30	43 mm	15 mm	<b>2376030</b>	6	
- Virole acier nickelé	40	43 mm	15 mm	<b>2376040</b>	6	
- Manche polypro verni	50	49 mm	15 mm	<b>2376050</b>	6	
	60	56 mm	15 mm	<b>2376060</b>	6	
	70	56 mm	15 mm	<b>2376070</b>	6	
	80	63 mm	15 mm	<b>2376080</b>	6	



## Brosse plate Acrylique

**Détails techniques**

	Taille	Sortie Fibres	Épaisseur	Réf.	📦	Prix
- Fibres 100% synthétiques étagées	20	49 mm	15 mm	<b>2378020</b>	6	
	30	49 mm	15 mm	<b>2378030</b>	6	
- Virole acier nickelé	40	49 mm	15 mm	<b>2378040</b>	6	
- Manche polypro verni	50	49 mm	15 mm	<b>2378050</b>	6	
	60	57 mm	15 mm	<b>2378060</b>	6	
	70	57 mm	15 mm	<b>2378070</b>	6	
	80	63 mm	15 mm	<b>2378080</b>	6	



## Brosse plate Traitement bois

**Détails techniques**

	Taille	Sortie Fibres	Épaisseur	Réf.	📦	Prix
- Mélange soies et polyester sable	20	43 mm	15 mm	<b>2380020</b>	6	
	30	43 mm	15 mm	<b>2380030</b>	6	
- Virole acier nickelé	40	43 mm	15 mm	<b>2380040</b>	6	
- Manche polypro verni	50	49 mm	15 mm	<b>2380050</b>	6	
	60	56 mm	15 mm	<b>2380060</b>	6	
	70	56 mm	15 mm	<b>2380070</b>	6	
	80	62 mm	15 mm	<b>2380080</b>	6	



## Brosse plate Universelle

**Détails techniques**

	Taille	Sortie Fibres	Épaisseur	Réf.	📦	Prix
- Fibres 100% synthétiques étagées	25	44 mm	11 mm	<b>2461125</b>	6	
	35	50 mm	13 mm	<b>2461135</b>	6	
- Virole Inox	50	50 mm	14 mm	<b>2461150</b>	6	
- Manche Soft	60	57 mm	16 mm	<b>2461160</b>	6	
	75	57 mm	17 mm	<b>2461175</b>	6	



## Brosse plate Acrylique

**Détails techniques**

	Taille	Sortie Fibres	Épaisseur	Réf.	📦	Prix
- Fibres 100% synthétiques étagées	25	49 mm	11 mm	<b>2462125</b>	6	
	35	49 mm	13 mm	<b>2462135</b>	6	
- Virole Inox	50	49 mm	14 mm	<b>2462150</b>	6	
- Manche Soft	60	56 mm	16 mm	<b>2462160</b>	6	
	75	56 mm	17 mm	<b>2462175</b>	6	



## Brosse plate Universelle

**Détails techniques**

	Taille	Sortie Fibres	Épaisseur	Réf.	📦	Prix
- Mélange soies et fibres synthétiques	20	43 mm	15 mm	<b>2308020</b>	6	
	30	43 mm	15 mm	<b>2308030</b>	6	
- Virole acier nickelé	40	43 mm	15 mm	<b>2308040</b>	6	
- Manche polypro	50	49 mm	15 mm	<b>2308050</b>	6	
	60	56 mm	15 mm	<b>2308060</b>	6	
	70	56 mm	15 mm	<b>2308070</b>	6	
	80	63 mm	15 mm	<b>2308080</b>	6	





## Brosse plate Universelle

### Détails techniques

	Taille	Sortie Fibres	Épaisseur	Réf.	☐	Prix
- Mélange soies et synthétique	20	44 mm	9 mm	1802520	6	
- Virole acier nickelé	30	44 mm	12 mm	1802530	6	
- Manche bois verni	40	50 mm	14 mm	1802540	6	
- Série épaisse	50	57 mm	16 mm	1802550	6	
	60	57 mm	17 mm	1802560	6	
	70	63 mm	18 mm	1802570	6	
	80	63 mm	19 mm	1802580	6	



## Brosse plate Acrylique

### Détails techniques

	Taille	Sortie Fibres	Épaisseur	Réf.	☐	Prix
- Mélange 100% synthétique	20	49 mm	9 mm	1803520	6	
- Virole acier nickelé	30	49 mm	12 mm	1803530	6	
- Manche bois verni	40	49 mm	14 mm	1803540	6	
- Série épaisse	50	56 mm	16 mm	1803550	6	
	60	62 mm	17 mm	1803560	6	
	70	68 mm	18 mm	1803570	6	
	80	68 mm	19 mm	1803580	6	



## Brosse plate Traitement bois

### Détails techniques

	Taille	Sortie Fibres	Épaisseur	Réf.	☐	Prix
- Mélange soies et polyester sable	20	49 mm	9 mm	261020	6	
- Virole acier nickelé	30	49 mm	12 mm	261030	6	
- Manche bois PEFC verni	40	49 mm	14 mm	261040	6	
- Série épaisse	50	56 mm	16 mm	261050	6	
	60	62 mm	17 mm	261060	6	
	70	68 mm	18 mm	261070	6	
	80	76 mm	19 mm	261080	6	



## Brosse plate Universelle

### Détails techniques

	Taille	Sortie Fibres	Épaisseur	Réf.	☐	Prix
- Mélange soies et synthétique	20	43 mm	7 mm	250520	6	
- Virole acier nickelé	30	43 mm	9 mm	250530	6	
- Manche bois PEFC naturel poncé	40	43 mm	11 mm	250540	6	
- Série moyenne	50	49 mm	12 mm	250550	6	
	60	56 mm	13 mm	250560	6	
	70	56 mm	13 mm	250570	6	
	80	63 mm	14 mm	250580	6	



## Brosse plate Bâtiment

### Détails techniques

	Taille	Sortie Fibres	Épaisseur	Réf.	☐	Prix
- Fibres 100 % synthétiques étagées	15	37 mm	6 mm	943515	6	
	20	44 mm	6 mm	943520	6	
- Virole acier nickelé	25	44 mm	6.5 mm	943525	6	
- Manche bois naturel poncé	30	44 mm	7 mm	943530	6	
- Série mince	35	44 mm	8 mm	943535	6	
	40	44 mm	8.5 mm	943540	6	
	50	50 mm	9.5 mm	943550	6	
	60	50 mm	10 mm	943560	6	
	70	57 mm	11 mm	943570	6	
	80	57 mm	12 mm	943580	6	
	90	57 mm	12 mm	943590	6	
	100	57 mm	12 mm	943100	6	



OUTILLAGE DU PEINTRE ET PLAQUISTE

PRÉPARATION

FINITION  
BROSSES & ROULEAUX

POSE  
DE REVÊTEMENTS

PROTECTION

MATÉRIEL  
DE CHANTIER

NETTOYAGE  
ET ENTRETIEN

MAÇON

CARREUR

PLAQUISTE

PINCEAUX & ROULEAUX  
GAMME LS

GROS ŒUVRE ET MATÉRIAUX

# Brosses rondes

## Brosse à recharger Universelle

**Détails techniques**

	Taille	Sortie Fibres	Ø	Réf.	☐	Prix
- Fibres 100 % synthétiques étagées	3/0	49 mm	15 mm	<b>2377030</b>	6	
- <b>Montée sur fleur</b>	0	49 mm	18 mm	<b>2377000</b>	6	
- Virole acier nickelé	2	55 mm	21 mm	<b>2377002</b>	6	
- Manche polypro verni	4	62 mm	25 mm	<b>2377004</b>	6	
	6	68 mm	29 mm	<b>2377006</b>	6	



## Brosse à recharger Acrylique

**Détails techniques**

	Taille	Sortie Fibres	Ø	Réf.	☐	Prix
- 100% synthétiques étagées	3/0	49 mm	15 mm	<b>2379030</b>	6	
- <b>Montée sur fleur</b>	0	49 mm	18 mm	<b>2379000</b>	6	
- Virole acier nickelé	2	55 mm	21 mm	<b>2379002</b>	6	
- Manche polypro verni	4	62 mm	25 mm	<b>2379004</b>	6	
	6	68 mm	29 mm	<b>2379006</b>	6	



## Brosse à recharger Traitement bois

**Détails techniques**

	Taille	Sortie Fibres	Ø	Réf.	☐	Prix
- Mélange soies et polyester sable	3/0	49 mm	15 mm	<b>2381030</b>	6	
- <b>Montée sur fleur</b>	0	49 mm	18 mm	<b>2381000</b>	6	
- Virole acier nickelé	2	55 mm	21 mm	<b>2381002</b>	6	
- Manche polypro verni	4	62 mm	25 mm	<b>2381004</b>	6	
	6	68 mm	29 mm	<b>2381006</b>	6	



## Brosse à recharger Universelle

**Détails techniques**

	Taille	Sortie Fibres	Ø	Réf.	☐	Prix
- Fibres 100 % synthétiques étagées	3/0	49 mm	15 mm	<b>2464130</b>	6	
- <b>Montée sur fleur</b>	0	49 mm	18 mm	<b>2464100</b>	6	
- Virole Inox	2	55 mm	21 mm	<b>2464102</b>	6	
- Manche Soft	4	62 mm	25 mm	<b>2464104</b>	6	
	6	68 mm	29 mm	<b>2464106</b>	6	

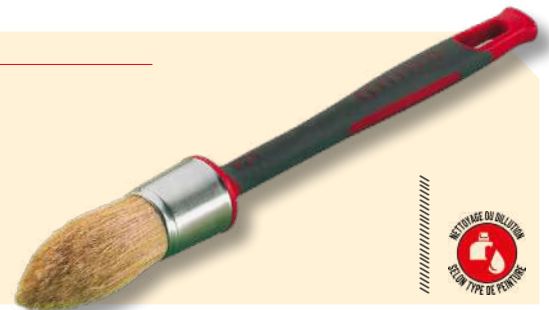

## Brosse à recharger Acrylique

**Détails techniques**

	Taille	Sortie Fibres	Ø	Réf.	☐	Prix
- 100% synthétiques étagées	3/0	49 mm	15 mm	<b>2466130</b>	6	
- <b>Montée sur fleur</b>	0	49 mm	18 mm	<b>2466100</b>	6	
- Virole Inox	2	55 mm	21 mm	<b>2466102</b>	6	
- Manche Soft	4	62 mm	25 mm	<b>2466104</b>	6	
	6	68 mm	29 mm	<b>2466106</b>	6	



## Brosse à recharger Universelle

**Détails techniques**

	Taille	Sortie Fibres	Ø	Réf.	☐	Prix
- Mélange soies et synthétique	3/0	49 mm	15 mm	<b>2313030</b>	6	
- Manche PP	0	49 mm	18 mm	<b>2313000</b>	6	
	2	55 mm	21 mm	<b>2313002</b>	6	
	4	62 mm	25 mm	<b>2313004</b>	6	
	6	62 mm	29 mm	<b>2313006</b>	6	

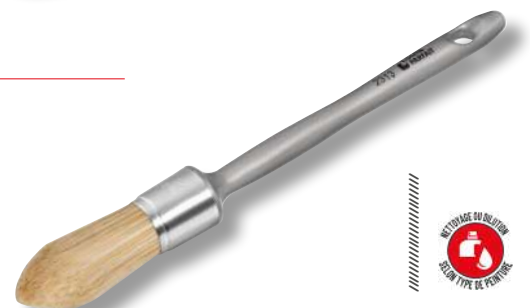

PRÉPARATION

 FINITION  
BROSSES & ROULEAUX

 POSE  
DE REVÊTEMENTS

PROTECTION

 MATÉRIEL  
DE CHANTIER

 NETTOYAGE  
ET ENTRETIEN

MAÇON

CARRELEUR

PLAQUISTE

 PINCEAUX & ROULEAUX  
GAMMELS

OUTILLAGE DU PEINTRE ET PLAQUISTE

GROS ŒUVRE ET MATÉRIAUX

## Brosse à recharger Universelle

### Détails techniques

	Taille	Sortie Fibres	Ø	Réf.	☐	Prix
- Mélange soies et synthétique	3/0	49 mm	15 mm	2300530	6	
- <b>Montée sur fleur</b>	0	49 mm	18 mm	2300500	6	
- Virole acier cuivré	2	55 mm	21 mm	2300502	6	
- Manche bois verni	4	62 mm	25 mm	2300504	6	
	6	68 mm	29 mm	2300506	6	



## Brosse à recharger Acrylique

### Détails techniques

	Taille	Sortie Fibres	Ø	Réf.	☐	Prix
- Mélange 100% synthétique	3/0	49 mm	15 mm	2897530	6	
- <b>Montée sur fleur</b>	0	49 mm	18 mm	2897500	6	
- Virole Inox	2	55 mm	21 mm	2897502	6	
- Manche bois verni	4	62 mm	25 mm	2897504	6	
	6	74 mm	29 mm	2897506	6	
	8	81 mm	32 mm	2897508	6	



## Brosse à recharger Traitement bois

### Détails techniques

	Taille	Sortie Fibres	Ø	Réf.	☐	Prix
- Mélange soies et polyester sable	3/0	49 mm	15 mm	2871030	6	
- <b>Montée sur fleur</b>	0	49 mm	18 mm	2871000	6	
- Virole acier nickelé	2	55 mm	21 mm	2871002	6	
- Manche bois verni	4	62 mm	25 mm	2871004	6	



## Brosse à recharger Universelle

### Détails techniques

	Taille	Sortie Fibres	Ø	Réf.	☐	Prix
- Mélange soies et synthétique	3/0	49 mm	15 mm	2012530	6	
- <b>Montée sur fleur</b>	0	55 mm	18 mm	2012500	6	
- Virole Inox	2	62 mm	21 mm	2012502	6	
- Collet ficelle rouge sur les tailles 2 à 8	4	68 mm	25 mm	2012504	6	
	6	74 mm	29 mm	2012506	6	
- Manche bois verni	8	81 mm	32 mm	2012508	6	



## Brosse à recharger Chantier

### Détails techniques

	Taille	Sortie Fibres	Ø	Réf.	☐	Prix
- Fibres 100% synthétiques étagées	3/0	49 mm	15 mm	2888030	6	
- <b>Montée sur fleur</b>	0	55 mm	18 mm	2888000	6	
- Virole acier cuivré	2	55 mm	21 mm	2888502	6	
- Manche bois naturel poncé	4	62 mm	25 mm	2888504	6	
	6	68 mm	29 mm	2888506	6	
	8	74 mm	32 mm	2888508	6	



OUTILLAGE DU PEINTRE ET PLAQUISTE

PRÉPARATION

FINITION  
BROSSES & ROULEAUX

POSE  
DERIVEMENTS

PROTECTION

MATÉRIEL  
DE CHANTIER

NETTOYAGE  
ET ENTRETIEN

MAÇON

CARRELEUR

PLAQUISTE

PINCEAUX & ROULEAUX  
GAMMELS

# Brosses rondes

## Brosse ponce Universelle

**Détails techniques**

	Taille	Sortie Fibres	Ø	Réf.	📦	Prix
- Fibres synthétiques	4	62 mm	25 mm	<b>2373004</b>	6	
- Virole acier nickelé	6	68 mm	29 mm	<b>2373006</b>	6	
- Manche polypro verni						



## Brosse ponce Universelle

**Détails techniques**

	Taille	Sortie Fibres	Ø	Réf.	📦	Prix
- Mélange soies et synthétique	4	57 mm	25 mm	<b>2301504</b>	6	
- Virole acier cuivré	6	63 mm	29 mm	<b>2301506</b>	6	
- Manche bois verni						



## Brosse ponce Chantier

**Détails techniques**

	Taille	Sortie Fibres	Ø	Réf.	📦	Prix
- Fibres synthétiques	4	50 mm	25 mm	<b>2886504</b>	6	
- Virole acier cuivré	6	57 mm	29 mm	<b>2886506</b>	6	
- Manche bois naturel poncé	8	63 mm	32 mm	<b>2886508</b>	6	

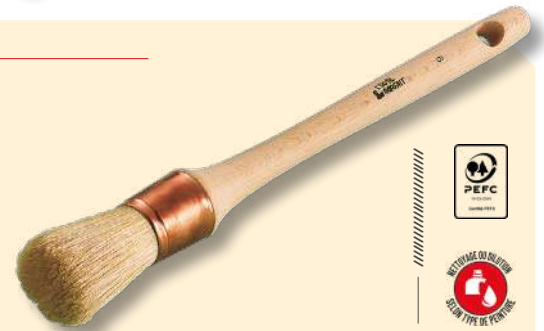

## LA GAMME LIBRE SERVICE

- Code couleur par type de peinture
- Concept « clef en main »
- ILV informative

### ACCESSOIRES DE PEINTURE

PERCHES

MONTURES

BACS PLATS + LINERS

CAMION PULL LINER®

ECOBOL LINER

### GAMME PRO TOUTES PEINTURES

BRILLANTE

**LAGUES VERNIS RESINES**

Meubles, portes, volets et tables.

SATINEE, MATE ET VELOURS

**PEINTURE DE FINITION**

Murs et boiserie

MATE ET SATINEE

**PEINTURES MURS ET PLAFONDS**

Surfaces lisses et préparées

REVETEMENT MINCES, PLOQUES

**FAÇADE**

Surfaces irrégulières

Manche plus long et robuste

Color fade

Resistants aux UV

Ne pas utiliser de produits à base d'acétone

### PEINTURES ACRYLIQUES

IMPRESION SOUS-COUCHE ET COLLES

Murs et plafonds

SATINEE

**CUISINE, SALLE DE BAINS, BOISERIE**

Murs, boiserie et carrelage

SATINEE, MATE ET VELOURS

**PEINTURE DE FINITION**

Murs, boiserie

MATE

**PEINTURES MURS ET PLAFONDS**

Surfaces lisses et préparées

REVETEMENT MINCES, PLOQUES

**FAÇADE**

Surfaces irrégulières

### TRAITEMENT DU BOIS

BOIS EXTERIEUR

Lasure, saturateur

BOIS INTERIEUR

Vernis, vitrificateur

PRÉPARATION

 FINITION  
BROSSES & ROULEAUX

 POSE  
DE REVÊTEMENTS

PROTECTION

 MATÉRIEL  
DE CHANTIER

 NETTOYAGE  
ET ENTRETIEN

MAÇON

CARRELEUR

PLAQUISTE

 PINCEAUX & ROULEAUX  
GAMMELS

OUTILLAGE DU PEINTRE ET PLAQUISTE

GROS ŒUVRE ET MATÉRIAUX



## Brosse plate coudée Universelle

### Détails techniques

	Taille	Sortie Fibres	Épaisseur	Réf.	☐	Prix
- Fibres 100% synthétiques étagées	25	50 mm	9 mm	7947025	6	
- Virole acier cuivré	30	50 mm	9 mm	7947030	6	
- Manche bois verni	35	50 mm	9 mm	7947035	6	
	40	50 mm	9 mm	7947040	6	
	45	57 mm	9 mm	7947045	6	
	60	63 mm	9 mm	7947060	6	



## Brosse plate coudée Acrylique

### Détails techniques

	Taille	Sortie Fibres	Épaisseur	Réf.	☐	Prix
- Mélange 100% synthétique	30	50 mm	9 mm	892530	6	
- Virole Inox	40	50 mm	9 mm	892540	6	
- Manche bois verni	60	57 mm	9 mm	892560	6	



## Brosse plate coudée Traitement bois

### Détails techniques

	Taille	Sortie Fibres	Épaisseur	Réf.	☐	Prix
- Mélange soies et polyester sable	25	44 mm	9 mm	7291025	6	
- Virole acier nickelé	35	50 mm	9 mm	7291035	6	
- Manche bois verni PEFC						



## Brosse plate coudée sur chant

### Détails techniques

	Taille	Sortie Fibres	Épaisseur	Réf.	☐	Prix
- Fibres 100% synthétiques étagées	30	50 mm	9 mm	1301530	6	
- Virole acier cuivré	35	50 mm	9 mm	1301535	6	
- Manche bois naturel poncé	40	50 mm	9 mm	1301540	6	

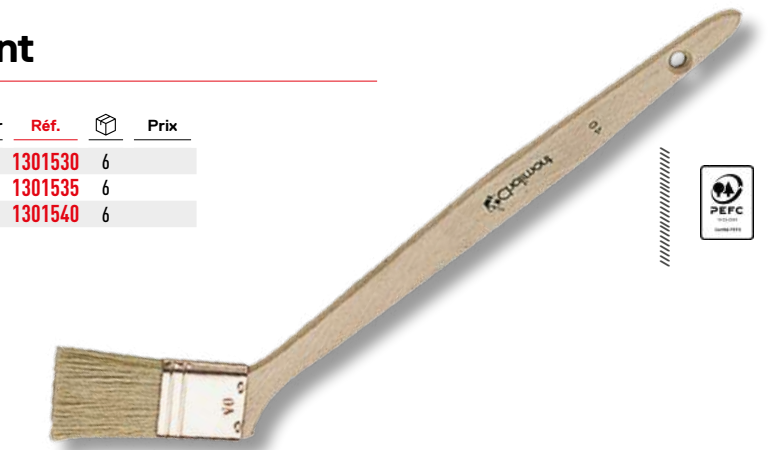

OUTILLAGE DU PEINTRE ET PLAQUISTE

GROS ŒUVRE ET MATÉRIAUX

PRÉPARATION

FINITION  
BROSSES & ROULEAUX

POSE  
DE REVÊTEMENTS

PROTECTION

MATÉRIEL  
DE CHANTIER

NETTOYAGE  
ET ENTRETIEN

MAÇON

CARRELEUR

PLAQUISTE

PINCEAUX & ROULEAUX  
GAMMELS



NOUVEAU

BROSSES GAMME L.S. //

# Brosses à peindre - Spalter



PRÉPARATION

FINITION  
BROSSES & ROULEAUX

POSE  
DE REVÊTEMENTS

PROTECTION

MATÉRIEL  
DE CHANTIER

NETTOYAGE  
ET ENTRETIEN

MAÇON

CARRELEUR

PLAQUISTE

PINCEAUX & ROULEAUX  
GAMMELS

OUTILLAGE DU PEINTRE ET PLAQUISTE

GROS ŒUVRE ET MATÉRIAUX

## Brosse spalter

### Détails techniques

- Mélange soies et synthétique
- Virole acier cuivré
- Manche polypro
- Matière recyclée

Taille	Sortie Fibres	Réf.	📦	Prix
80	50 mm	<b>728508</b>	6	
100	50 mm	<b>728510</b>	6	
120	50 mm	<b>728512</b>	6	
140	50 mm	<b>728514</b>	6	
200	50 mm	<b>728520</b>	6	



## Brosse plate à peindre

### Détails techniques

- Mélange soies blanches et polyester
- Manche avec ailette de maintien

Taille	Sortie Fibres	Réf.	📦	Prix
100	59 mm	<b>952500</b>	6	
120	62 mm	<b>952520</b>	6	
<b>Brosse plate à peindre Acrylique</b>				
100	30mm	<b>447100</b>	6	
120	30mm	<b>447120</b>	6	



## Brosse plate à peindre

### Détails techniques

- 100% soies blanches extra
- Manche bois verni galbé
- Ailette métallique de maintien

Taille	Sortie Fibres	Réf.	📦	Prix
100	60 mm	<b>953500</b>	6	
120	68 mm	<b>953520</b>	6	
140	68 mm	<b>953550</b>	6	



## Brosse Lasure coudée

IDÉALE POUR LES TERRASSES ET BARDAGES

### Détails techniques

- Mélange optimisé de fibres synthétiques spécialement sélectionnées
- Virole en fer blanc
- Monture perchable monobloc polypropylène
- Dimensions : 120 x 30 mm

Taille	Sortie Fibres	Réf.	📦	Prix
120	60 mm	<b>2847120</b>	10	
<b>Kit Brosse Lasure coudée sur perche</b>				
120	60 mm	<b>2848120</b>	10	
<b>1 box offert</b>				
120	60 mm	<b>2848120</b>	30	



## Brosse à tableau Plate

Détails techniques	Taille	Réf.	Prix	Réf.	Prix
- Fibres soies blanches	2	997502	6	<b>LOT DE 2</b>	
- Virole fer blanc	4	997504	6	3997504	6
- Manche bois naturel poncé	6	997506	6	3997506	6
	8	997508	6	3997508	6
	10	997510	6	3997510	6
	12	997512	6	3997512	6
	14	997514	6	3997514	6
	16	997516	6	3997516	6
	18	997518	6		



## Brosse à tableau Ronde

Détails techniques	Taille	Réf.	Prix	Réf.	Prix
- Fibres soies blanches	2	998502	6	<b>LOT DE 2</b>	
- Virole fer blanc	4	998504	6	3998504	6
- Manche bois naturel poncé	6	998506	6	3998506	6
	8	998508	6	3998508	6
	10	998510	6	3998510	6
	12	998512	6	3998512	6
	14	998514	6	3998514	6
	16	998516	6	3998516	6
	18	998518	6		

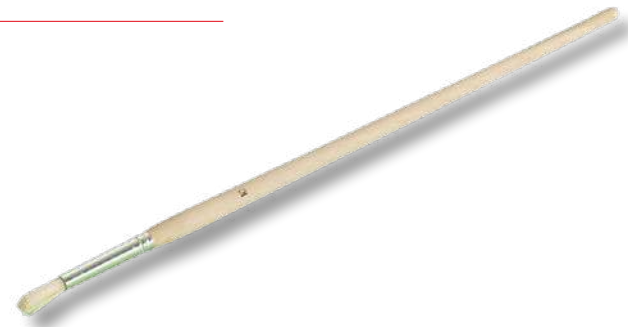

## Lot de 4 Brosses à tableau Mixtes

Détails techniques	Réf.	Prix
- Fibres soies blanches	2916000	1
- Virole fer blanc		
- Manche bois naturel poncé		



## Lot de 3 Brosses à tableau Mixtes

Détails techniques	Réf.	Prix
- Fibres soies blanches	2915000	1
- Virole fer blanc		
- Manche bois naturel poncé		



## Lot de 4 Brosses à tableau Aquarelle

Détails techniques	Réf.	Prix
- Fibres soies mélange extra-fin	2917000	1
- Virole nickelée		
- Manche bois verni		



OUTILLAGE DU PEINTRE ET PLAQUISTE

PRÉPARATION

FINITION  
BROSSES & ROULEAUX

POSE  
DERIVÊTEMENTS

PROTECTION

MATÉRIEL  
DE CHANTIER

NETTOYAGE  
ET ENTRETIEN

MAÇON

CARREUR

PLAQUISTE

PINCEAUX & ROULEAUX  
GAMME L.S.

PRÉPARATION

 FINITION  
BROSSES & ROULEAUX

 POSE  
DE REVÊTEMENTS

PROTECTION

 MATÉRIEL  
DE CHANTIER

 NETTOYAGE  
ET ENTRETIEN

MAÇON

CARRELEUR

PLAQUISTE

 PINCEAUX & ROULEAUX  
GAMMELS

OUTILLAGE DU PEINTRE ET PLAQUISTE

GROS ŒUVRE ET MATÉRIAUX

## Brosse à lessiver plate

**Détails techniques**

	Taille	Sortie Fibres	Épaisseur	Réf.	📦	Prix
- 100% Nylon blanc	20 mm	37 mm	6 mm	<b>891520</b>	6	
- Virole fer blanc	30 mm	37 mm	7 mm	<b>891530</b>	6	
- Manche bois naturel poncé	40 mm	40 mm	7 mm	<b>891540</b>	6	
- Long	50 mm	40 mm	9 mm	<b>891550</b>	6	
	60 mm	40 mm	10 mm	<b>891560</b>	6	



## Brosse pouce à lessiver

**Détails techniques**

	Taille	Sortie Fibres	Ø	Réf.	📦	Prix
- 100% Nylon blanc	4	48 mm	25 mm	<b>1307504</b>	6	
- Virole acier cuivré	6	50 mm	29 mm	<b>1307506</b>	6	
- Manche bois naturel poncé						



## Brosse à lessiver

**Détails techniques**

	Taille	Sortie Fibres	Ø	Réf.	📦	Prix
- 100% Nylon blanc	16	68 mm	55 mm	<b>949514</b>	3	
- Montée main						
- Virole acier nickelé						
- Manche bois naturel poncé						



## Brosse à lessiver

**Détails techniques**

	Taille	Sortie Fibres	Ø	Réf.	📦	Prix
- 100% Nylon fleuré marron	16	68 mm	54 mm	<b>707514</b>	3	
- Montée main						
- Virole acier nickelé						
- Manche bois naturel poncé						





## Brosse à badigeon

Détails techniques	Taille	Sortie Fibres	Ø	Réf.		Prix
- 100 % Soies naturelles grises extra	12	78 mm	44 mm	950512	3	
- Virole acier nickelé	14	84 mm	50 mm	950514	3	

- Manche bois naturel poncé  
- Tirure longue



## Brosse à badigeon

RÉSISTE AUX LIQUIDES AGRESSIFS

Détails techniques	Taille	Sortie Fibres	Ø	Réf.		Prix
- Mélange tampico et synthétique	50	94 mm	50 mm	1300500	3	

- Tirure longue  
- Virole acier nickelé  
- Manche bois naturel poncé



## Brosse à blanchir Tampico

RÉSISTE AUX ACIDES ET SOLVANTS

Détails techniques	Taille	Sortie Fibres	Réf.		Prix
- Fibres blanches de Tampico	150	75 mm	898000	3	

- 7 rangs  
- Manche et semelle plastique avec ailette d'accrochage  
- Dimensions 150 x 50 mm



OUTILLAGE DU PEINTRE ET PLAQUISTE

PRÉPARATION

FINITION  
BROSSES & ROULEAUX

POSE  
DEREVÊTEMENTS

PROTECTION

MATÉRIEL  
DE CHANTIER

NETTOYAGE  
ET ENTRETIEN

MAÇON

CARRELEUR

PLAQUISTE

PINCEAUX & ROULEAUX  
GAMME LS

GROS ŒUVRE ET MATÉRIAUX



NOUVEAU

ROULEAUX GAMME L.S. //

# Travaux intérieurs

## Toutes Peintures



PRÉPARATION

FINITION  
BROSSES & ROULEAUX

POSE  
DE REVÊTEMENTS

PROTECTION

MATÉRIEL  
DE CHANTIER

NETTOYAGE  
ET ENTRETIEN

MAÇON

CARRELEUR

PLAQUISTE

PINCEAUX & ROULEAUX  
GAMMELS

OUTILLAGE DU PEINTRE ET PLAQUISTE

GROS ŒUVRE ET MATÉRIAUX

### Antigoutte Murs & plafonds

FINITION MATE ET SATINÉE

Détails techniques

- Polyester tissé 12 mm
- Flasques incurvées : évitent les marques latérales

Taille	Réf.	📦	Prix
180 mm	1233180	6	
250 mm	1233250	6	
<b>ROULEAU COMPLET</b>			
180 mm	4233180	1	



### Peinture de Finition

FINITION MATE ET SATINÉE

Détails techniques

- Microfibre 10 mm
- Flasques incurvées : évitent les marques latérales

Taille	Réf.	📦	Prix
180 mm	1887180	6	
<b>ROULEAU COMPLET</b>			
180 mm	4887180	1	



### Peinture de sols

SPÉCIAL PEINTURES TECHNIQUES - FINITION MATE ET SATINÉE

Détails techniques

- Polyamide 12 mm
- Bords retournés
- Flasques incurvées : évitent les marques latérales

Taille	Réf.	📦	Prix
180 mm	1275180	6	
<b>ROULEAU COMPLET</b>			
180 mm	4275180	1	



### Lasure & Traitement bois

FINITION SEMI-TENDUE

Détails techniques

- Microfibre polyester 10 mm
- Bords retournés et biseautés
- Flasques incurvées : évitent les marques latérales

Taille	Réf.	📦	Prix
180 mm	1258180	6	
<b>ROULEAU COMPLET</b>			
180 mm	4258180	1	



# Travaux intérieurs

## Peinture Acrylique

### Impression & Sous-couche

**SUPPORT RÉGULIER**

**Détails techniques**

- Polyester 12 mm
- Flasques incurvées : évitent les marques latérales

Taille	Réf.	📦	Prix
180 mm	<b>1262180</b>	6	
<b>ROULEAU COMPLET</b>			
180 mm	<b>4262180</b>	1	



### Cuisine, salle de bains & bois

**SPÉCIAL SUPPORT LISSE ET PRÉPARÉ - FINITION SATINÉE ET BRILLANTÉ**

**Détails techniques**

- Polyester tissé 6 mm
- Flasques incurvées : évitent les marques latérales

Taille	Réf.	📦	Prix
180 mm	<b>1263180</b>	6	
<b>ROULEAU COMPLET</b>			
180 mm	<b>4263180</b>	1	



### Murs & plafonds

**FINITION MATE**

**Détails techniques**

- Polyester tissé 12 mm
- Bords biseautés
- Flasques incurvées : évitent les marques latérales

Taille	Réf.	📦	Prix
180 mm	<b>1266180</b>	6	
250 mm	<b>1266250</b>	6	
<b>ROULEAU COMPLET</b>			
180 mm	<b>4266180</b>	1	



### Peinture de Finition

**FINITION MATE ET SATINÉE**

**Détails techniques**

- Polyester tissé 9 mm
- Bords biseautés
- Flasques incurvées : évitent les marques latérales

Taille	Réf.	📦	Prix
180 mm	<b>1267180</b>	6	
<b>ROULEAU COMPLET</b>			
180 mm	<b>4267180</b>	1	





NOUVEAU

MINI-ROULEAUX GAMME L.S. //

# Travaux extérieurs



PRÉPARATION

FINITION  
BROSSES & ROULEAUX

POSE  
DE REVÊTEMENTS

PROTECTION

MATÉRIEL  
DE CHANTIER

NETTOYAGE  
ET ENTRETIEN

MAÇON

CARRELEUR

PLAQUISTE

PINCEAUX & ROULEAUX  
GAMMELS

OUTILLAGE DU PEINTRE ET PLAQUISTE

## Façades

### FILM MINCE ET PLIOLITES

#### Détails techniques

- Polyamide méché 18 mm
- Bords biseautés
- Flasques incurvées : évitent les marques latérales

Taille	Réf.	📦	Prix
180 mm	1235180	6	
<b>ROULEAU COMPLET</b>			
180 mm	4235180	1	



## Façades

### FILM SEMI ÉPAIS À ÉPAIS

#### Détails techniques

- Polyamide texturé 18 mm
- Bords retournés et biseautés
- Flasques incurvées : évitent les marques latérales

Taille	Réf.	📦	Prix
180 mm	1256180	6	
<b>ROULEAU COMPLET</b>			
180 mm	4256180	1	



## Crépis Grain fin

### EFFET DÉCORATIF

#### Détails techniques

- Mousse alvéolée
- Nid d'abeilles
- 2 Bords droits
- Système Clip

Taille	Réf.	📦	Prix
180 mm	980580	6	
250 mm	980550	6	
<b>ROULEAU COMPLET</b>			
180 mm	2980580	1	



## Crépis Grain épais

### EFFET DÉCORATIF

#### Détails techniques

- Mousse alvéolée
- Trous brûlés
- 2 Bords droits
- Flasques incurvées : évitent les marques latérales

Taille	Réf.	📦	Prix
180 mm	979580	6	
<b>ROULEAU COMPLET</b>			
180 mm	2979580	1	



## Rouleau d'angle jetable

#### Détails techniques

- Polyester 20 mm
- Poignée Polypro
- Tige zinguée blanc 6 mm

Réf.	📦	Prix
2986000	1	





## Laqueur mousse

FINITION BRILLANTE, SATINÉE ET MATE

Détails techniques

	Taille	Réf.	📦	Prix	Réf.	📦	Prix
- Mousse Haute densité	SACHET DE 2		ROULEAU COMPLET				
- Bords arrondis anti-trace	50 mm	193875050	10		193876019	10	
	110 mm	193880110	10		193879029	10	



## Laqueur Velour

FINITION BRILLANTE

Détails techniques

	Taille	Réf.	📦	Prix	Réf.	📦	Prix
- Pure laine 4 mm	SACHET DE 2		ROULEAU COMPLET				
	50 mm	193551050	10		193550019	10	
	110 mm	193551110	10		193550029	10	



## Murs & Plafonds

FINITION MATE ET SATINÉE

Détails techniques

	Taille	Réf.	📦	Prix	Réf.	📦	Prix
- Polyamide 12 mm	SACHET DE 2		ROULEAU COMPLET				
	50 mm	193992050	10		193991019	10	
	110 mm	193992110	10		193991029	10	
	SACHET DE 1 - Ø30 MM		ROULEAU COMPLET Ø30 MM				
	110 mm - Ø30	193928110	10		193927029	10	



## Peinture de Finition

FINITION MATE ET SATINÉE

Détails techniques

	Taille	Réf.	📦	Prix	Réf.	📦	Prix
- Microfibre 10 mm	SACHET DE 2		ROULEAU COMPLET				
	110 mm	193995110	10		193994029	10	



## Traitement du bois

FINITION MATE ET SATINÉE

Détails techniques

	Taille	Réf.	📦	Prix	Réf.	📦	Prix
- Microfibre polyester 10 mm	SACHET DE 2		ROULEAU COMPLET				
	50 mm	193996050	10		193993019	10	
	110 mm	193996110	10		193993029	10	
	SACHET DE 1 - Ø30 MM		ROULEAU COMPLET Ø30 MM				
	110 mm - Ø30	193943110	10		193942029	10	



## Façade Méché Ø30

REVÊTEMENTS MINCES ET PLIOLITES

Détails techniques

	Taille	Réf.	📦	Prix	Réf.	📦	Prix
- Polyamide méché 18 mm	SACHET DE 1 - Ø30 MM		ROULEAU COMPLET Ø30 MM				
	110 mm - Ø30	193941110	10		193940029	10	



Rouleau manchon 50 mm : monture 19 mm  
Rouleau manchon 110 mm : monture 29 mm

OUTILLAGE DU PEINTRE ET PLAQUISTE

GROS ŒUVRE ET MATÉRIEL

PRÉPARATION

FINITION  
BROSSES & ROULEAUX

POSE  
DE REVÊTEMENTS

PROTECTION

MATÉRIEL  
DE CHANTIER

NETTOYAGE  
ET ENTRETIEN

MAÇON

CARRÉLEUR

PLAQUISTE

PINCEAUX & ROULEAUX  
GAMME LS



NOUVEAU

MINI-ROULEAUX GAMME L.S. //////////////////////////////////////

# Peintures Acrylique



PRÉPARATION

FINITION  
BROSSES & ROULEAUX

POSE  
DE REVÊTEMENTS

PROTECTION

MATÉRIEL  
DE CHANTIER

NETTOYAGE  
ET ENTRETIEN

MAÇON

CARRELEUR

PLAQUISTE

PINCEAUX & ROULEAUX  
GAMMELS

OUTILLAGE DU PEINTRE ET PLAQUISTE

GROS ŒUVRE ET MATÉRIAUX

## Cuisine, Salle de bains & Boiseries

FINITION TENDUE BRILLANTE

Détails techniques

	Taille	Réf.	📦	Prix	Réf.	📦	Prix
- Mousse floquée	SACHET DE 2				ROULEAU COMPLET		
- Densité moyenne	70 mm	193680050	10		193679019	10	
	110 mm	193680510	10		193679029	10	



## Laques & Vernis

FINITION BRILLANTE & SATINÉE

Détails techniques

	Taille	Réf.	📦	Prix	Réf.	📦	Prix
- Polyacrylique 4 mm	SACHET DE 2				ROULEAU COMPLET		
	110 mm	193926110	10		193925029	10	



## Cuisine, Salle de bains & Boiseries

FINITION LISSE SATINÉE

Détails techniques

	Taille	Réf.	📦	Prix	Réf.	📦	Prix
- Polyester tissé 6 mm	SACHET DE 2				ROULEAU COMPLET		
	110 mm	193785110	10		193784029	10	



## Peinture de Finition

FINITION MATE ET SATINÉE

Détails techniques

	Taille	Réf.	📦	Prix	Réf.	📦	Prix
- Polyester tissé 9 mm	SACHET DE 2				ROULEAU COMPLET		
	50 mm	193557050	10		193556019	10	
	110 mm	193557110	10		193556029	10	
	SACHET DE 1 - Ø30 MM				ROULEAU COMPLET Ø30 MM		
	110 mm - Ø30	193559110	10		193558029	10	



## Murs & Plafonds

FINITION MATE

Détails techniques

	Taille	Réf.	📦	Prix	Réf.	📦	Prix
- Polyester tissé 12 mm	SACHET DE 2				ROULEAU COMPLET		
	50 mm	193920050	10		193921019	10	
	110 mm	193920510	10		193921029	10	
	SACHET DE 1 - Ø30 MM				ROULEAU COMPLET Ø30 MM		
	110 mm - Ø30	193923110	10		193922029	10	



Rouleau manchon 50 mm : monture 19 mm  
Rouleau manchon 110 mm : monture 29 mm



Balais intérieur et extérieur . . .312  
 Pelles - Manches . . . . .313  
 Brosses . . . . .314  
 Éponges - Boule récurante . . .315  
 Lavage sols et vitres . . . . .316

# MÉNAGE

OUTILLAGE DU PEINTRE ET PLAQUISTE

GROS ŒUVRE ET MATÉRIAUX

NOUVEAU



PRÉPARATION

 FINITION  
BROSSES & ROULEAUX

 POSE  
DE REVÊTEMENTS

PROTECTION

 MATÉRIEL  
DE CHANTIER

 NETTOYAGE  
ET ENTRETIEN

MAÇON

CARRELEUR

PLAQUISTE

 PINCEAUX & ROULEAUX  
GAMMELS

MÉNAGE

OUTILLAGE DU PEINTRE ET PLAQUISTE

GROS ŒUVRE ET MATÉRIAUX

## Balai de chantier Coco

**Détails techniques**

- Semelle bois hêtre naturel poncé
- Fibres coco
- 5 rangs
- Douille métal pour semelle 60 cm / plastique vis incorporée pour semelle 30 cm

Taille	Réf.	📦	Prix
30 cm	1069029	12	
60 cm	1069060	1	



## Balai de Cantonnier PVC

**Détails techniques**

- Semelle bois hêtre naturel poncé
- Douille métal Ø28 mm
- Fibres PVC Ø1 mm
- 5 rangs

Taille	Réf.	📦	Prix
30 cm	1070030	6	
40 cm	1070040	6	
60 cm	1070060	1	

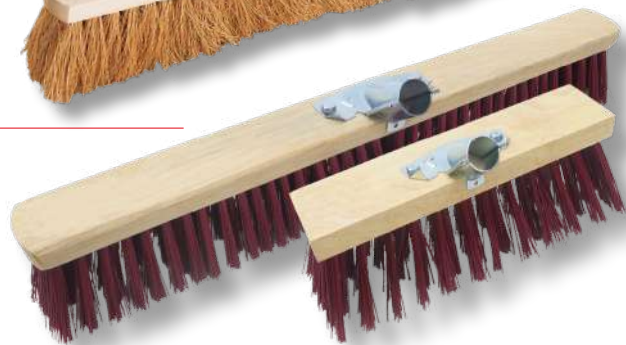

## Balai Miquet

**BALAYAGE EXTÉRIEUR**
**Détails techniques**

- Semelle bois, laquée rouge
- Fibres vinyle noires
- Sortie fibres 100 mm
- 4 rangs
- Douille à vis incorporée
- Filetage standard

Taille	Réf.	📦	Prix
25 cm	1108000	6	



## Balai soie Demi tête

**BALAYAGE INTÉRIEUR**
**Détails techniques**

- Semelle bois, vernie
- Fibres en soie grise
- Sortie 35 mm
- 8 rangs
- Douille rapportée
- Filetage standard

Taille	Réf.	📦	Prix
29 cm	1064000	6	



## Balai soie Droit

**BALAYAGE INTÉRIEUR**
**Détails techniques**

- Semelle bois, vernie
- Fibres en soie grise
- Sortie 35 mm
- 7 rangs
- Douille rapportée
- Filetage standard

Taille	Réf.	📦	Prix
29 cm	1062000	6	



## Balai droit Vinyle

**BALAYAGE INTÉRIEUR**
**Détails techniques**

- Semelle polypropylène surmoulé élastomère
- Fibres en vinyle fleurées
- 6 rangs
- Douille intégrée
- Filetage standard

Taille	Réf.	📦	Prix
28 cm	1107000	12	





## Manche Bois verni

PAS DE VIS ET EMBOUT TOURNANT EN PLASTIQUE

Détails techniques	Longueur	Réf.	📦	Prix
- Bois verni - Diamètre standard	1.30 m	<b>1115000</b>	12	

## Manche Métal

PAS DE VIS ET ATTACHE DE SUSPENSION EN PLASTIQUE

Détails techniques	Longueur	Réf.	📦	Prix
- Métal gainé - Diamètre standard	1.20 m	<b>1077000</b>	12	

## Manche Acier/Résine

PAS DE VIS ET EMBOUT TOURNANT EN PLASTIQUE

Détails techniques	Longueur	Réf.	📦	Prix
- Acier résine - Diamètre standard	1.30 m	<b>1120000</b>	12	

## Tête de loup sur manche télescopique

EMBOUT TOURNANT

Détails techniques	Réf.	📦	Prix
- Fibres vinyle Sortie 55 mm - Monture PP - Manche télescopique métal laqué - Longueur maximum : 1,70 m	<b>2080000</b>	6	

## Pelle plastique

PELLE « CLIP »

Détails techniques	Réf.	📦	Prix
- Pelle bord souple	<b>1200000</b>	6	

## Pelle & balayette

PELLE ET BALAYETTE CLIPSABLES ENTRE ELLES

Détails techniques	Réf.	📦	Prix
- Pelle polypropylène - Bord souple en caoutchouc - Balayette fibres souples synthétiques	<b>1125000</b>	1	

## Pelle réservoir & balayette

Détails techniques	Réf.	📦	Prix
- Pelle PP bord souple largeur 25 cm - Balai Fibres vinyle Sortie 70 mm - Manches 60 cm avec embout tournant	<b>1121000</b>	1	



OUTILLAGE DU PEINTRE ET PLAQUISTE

GROS ŒUVRE ET MATÉRIEAUX

PRÉPARATION

FINITION  
BROSSES & ROULEAUX

POSE  
DE REVÊTEMENTS

PROTECTION

MATÉRIEL  
DE CHANTIER

NETTOYAGE  
ET ENTRETIEN

MAÇON

CARRELEUR

PLAQUISTE

PINCEAUX & ROULEAUX  
GAMME LS

MÉNAGE

PRÉPARATION

 FINITION  
BROSSES & ROULEAUX

 POSE  
DE REVÊTEMENTS

PROTECTION

 MATÉRIEL  
DE CHANTIER

 NETTOYAGE  
ET ENTRETIEN

MAÇON

CARRELEUR

PLAQUISTE

 PINCEAUX & ROULEAUX  
GAMMELS

MÉNAGE

OUTILLAGE DU PEINTRE ET PLAQUISTE

GROS ŒUVRE ET MATÉRIAUX

## Brosse à laver Chiendent

**Détails techniques**

- Fibres naturelles en chiendent
- Semelle bois naturel poncé 18 cm

Nb rangs	Sortie Fibres	Réf.		Prix
5	25 mm	1075000	6	



## Brosse violon Nylon

**Détails techniques**

- Semelle bois hêtre naturel poncé 18 cm
- Fibres nylon

Nb rangs	Sortie Fibres	Réf.		Prix
5	25 mm	1342000	6	



## Brosse violon Polypro

**Détails techniques**

- Semelle expansée 18 cm
- Fibres polypro jaune

Nb rangs	Sortie Fibres	Réf.		Prix
5	25 mm	2081000	6	



## Brosse lave pont Nylon

**Détails techniques**

- Semelle polypro expansé 21 cm
- Fibres Nylon blanc
- Pas de vis intégré
- Filetage standard

Nb rangs	Sortie Fibres	Réf.		Prix
5	30 mm	1140000	6	



## Brosse lave pont Union

**Détails techniques**

- Fibres naturelles en chiendent renforcées en fibres synthétiques
- Semelle bois 22 cm
- Douille rapportée
- Filetage standard

Nb rangs	Sortie Fibres	Réf.		Prix
5	35 mm	1078000	1	



## Éponges gommantes

IDÉAL POUR NETTOYER LES TÂCHES SUR L'ACIER INOXYDABLE, LES SOLS, LES PEINTURES, PLASTIQUES, VERRES

### Détails techniques

	Taille	Réf.		Prix
- Lot de 5 éponges	110 x 70 x 30 mm	2567000	1	
- Mousse de mélamine				



## Éponge végétale Abrasive

### USAGE INTENSIF

### Détails techniques

	Taille	Réf.		Prix
- Cellulose avec fibre renforcée	120 x 90 x 26 mm	590000	10	
- Abrasif épaisseur 6 mm				



## Éponge végétale Abrasive

### USAGE COURANT

### Détails techniques

	Taille	Réf.		Prix
- Lot de 2	110 x 65 x 25 mm	591000	24	
- Éponge cellulose blonde + Abrasif vert				



## Boule récurante Inox

### SPÉCIALE TRACES INCRUSTÉES

### Détails techniques

	Poids	Réf.		Prix
- Acier inoxydable	40 g	1133000	10	



## Éponge végétale

### RÉSISTE À L'EAU DE JAVEL

### Détails techniques

	Taille	Réf.		Prix
- Éponge ferme	120 x 85 x 30 mm	586501	10	
- 100 % cellulose blonde	135 x 95 x 35 mm	586502	10	
	155 x 120 x 45 mm	586503	10	



## Éponge polyester meulée

### SOUPLE ET SUPER ABSORBANTE

### Détails techniques

	Taille	Réf.		Prix
- Mousse bords arrondis	160 x 95 x 55 mm	588501	10	
	170 x 100 x 55 mm	588502	10	



## Éponge végétale Gros travaux

### TRÈS SOLIDE ET RÉSISTANTE AUX FROTTEMENTS RÉPÉTÉS

### Détails techniques

	Taille	Réf.		Prix
- Éponge végétale brune	140 x 90 x 50 mm	1695000	5	
- Non bordée				

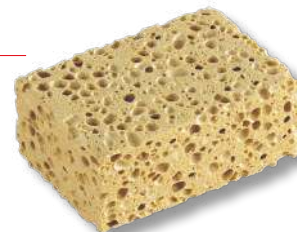

PRÉPARATION

 FINITION  
 BROSSES & ROULEAUX

 POSE  
 DE REVÊTEMENTS

PROTECTION

 MATÉRIEL  
 DE CHANTIER

 NETTOYAGE  
 ET ENTRETIEN

MAÇON

CARRELEUR

PLAQUISTE

 PINCEAUX & ROULEAUX  
 GAMMELS

MÉNAGE

OUTILLAGE DU PEINTRE ET PLAQUISTE

GROS ŒUVRE ET MATÉRIAUX

## Lavette microfibre



Détails techniques	Dimensions	Réf.	📦	Prix
- Sachet de 5 - Microfibre tricotée - Composition : 88 % polyester / 12 % polyamide	40 x 40 cm	<b>2952005</b>	5	

## Peaux chamoisée Pro



Détails techniques	Taille	Réf.	📦	Prix
- Dollée 100 % à l'huile - Peau non coupée, type A	16 dm²	<b>1487016</b>	1	
	21.5 dm²	<b>1487021</b>	1	

## Balai à plat Microfibre

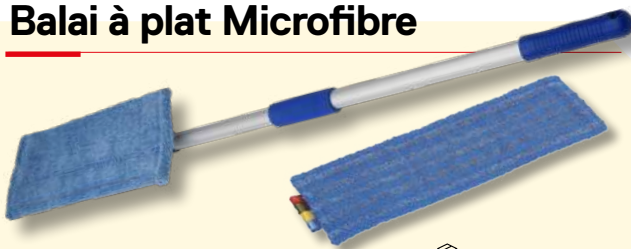

Détails techniques	Réf.	📦	Prix
- Balai à plat complet avec manche télescopique 2 x 75 cm - Blocage par rotation - Tête articulée en Aluminium anodisé et polyamide - Bandeau microfibre velcro dimensions : 43 x 15 cm	<b>2386000</b>	6	
	<b>2389000</b>	6	

## Serpillère Non tissée



Détails techniques	Réf.	📦	Prix
- Synthétique non tissée - Grammage : 280 g/m² - Dimensions : 50 x 60 cm	<b>1134000</b>	10	

## Raclette lave vitres



Détails techniques	Taille	Réf.	📦	Prix
- Lame en caoutchouc noir très résistant - Monture en inox - Manche plastique	23 cm	<b>832023</b>	1	
	35 cm	<b>832035</b>	1	

## Frange lave sols



Détails techniques	Réf.	📦	Prix
- Frange coton 120 grammes - Douille Polypropylène	<b>2384000</b>	6	

## Seau de ménage rond



Détails techniques	Contenance	Réf.	📦	Prix
- Seau plastique Ø30 cm - Bec verseur - Anse métal avec poignée plastique - Hauteur 26 cm	12 l	<b>2382012</b>	6	
	<b>Essoreur Seau de ménage</b>			
	-	<b>2383000</b>	1	

## Frange serpillière



Détails techniques	Réf.	📦	Prix
- Mélange coton - Douille polypropylène Ø 24 mm	<b>2394000</b>	6	



Index alphabétique ..... 318  
Index numérique ..... 324

# INDEX

**A**

Abrasif	45-74 à 76-290
Adaptateur M14	195-285
Adhésifs	168 à 172
Aérosol Traceur chantier	255
Agrafeuses & Agraphes	160
Ampoules	203
Appareil à vitrer	164
Araseurs & Lames	157-159
Auges	220-221
Araseur	139 - 141
Auge	200 - 201

**B**

Bac à enduire	282
Bac plat à peindre	128-129
Bâche de protection	174-175
Baladeuses	203
Balai de chantier	206-207-308
Balai de colleur	143
Balais & Balayettes	206-208-308-309-312
Balise Signalisation	259
Barre à mine	226
Boîte à ongles	196
Bol à plâtre caoutchouté	221
Boucharde Diamant	226
Bouchons d'oreilles	186
Boule récurante Inox	311
Brides autonivelantes Carreleur	265
Broche de Maçon	224
Brosse à badigeon, à blanchir	301
Brosse à encoller	139
Brosse à épousseter	142
Brosse à lessiver	93-209-300-316
Brosse à tableau	94

Brosse à vernir	84
Brosse circulaire métal	69
Brosse coudée Gamme L.S.	297
Brosse coudée Gamme Pro	84 à 92
Brosse décoration	94
Brosse guipon Soies	93
Brosse hermétique ronde	92
Brosse imprégnation	92
Brosse métallique	70 à 72
Brosse plate Gamme L.S.	292 à 293 - 297
Brosse plate Gamme Pro	83 à 92
Brosse Pouce Gamme L.S.	296 - 300
Brosse Pouce Gamme Pro	83 à 91
Brosse pouce à lessiver	300
Brosse Rechampir Gamme L.S.	294 à 296
Brosse Rechampir Gamme Pro	83 à 91

**C**

Cage BigWipes	215
Caisse, Coffre, Station de travail OP Process <sup>®</sup>	27-41-199-281
Cale à enduire	78
Cale à poncer	44 à 45-74 à 78-290
Cale de nivellement Carreleur	265
Cale de pose Parquet	155
Cale liège à maroufler	158
Cale plaque à levier	284
Calicot	61
Camion à peindre	126-127-131
Casques	182-186
Chablot Sisal	260
Chariot de transport	199
Chemin de fer denté	228
Chevillette / Ciseau de Maçon	224-225
Cisailles	286
Ciseaux (Paire)	145-157
Clés 6 pans / Torx	198

Colorimètre	191
Combinaison de protection	182
Compas/trusquin à joints	159
Cordeau à tracer	256-258
Coupe Carreaux	264
Coupe verre	164
Coupe-boulons	233
Couteau à angleser	140
Couteau à broyer	51
Couteau à brûler	69
Couteau à colle	138-153-263
Couteau à enduire, Courbette	52 à 53 - 60
Couteau à maroufler	140
Couteau à mastic	162
Couteau à réglette	152
Couteau d'angle	49-282
Couteau de Peintre	50
Couteau de Plaquiste	48-49-282-295
Couteau de Sécurité	156-157
Couteau I.T.E Cranté	64
Couteau lame rigide	66
Couteau massif	51
Couteau matériaux d'isolation	63
Couteau multi-usage	49
Couteau Riflard multi-usage	49
Couteau thermique	62
Couteau TriFlex'	34-276
Crayon - Craie	254-255
Crochet "S" pour camion	131
Croisillons de carreleur	265
Cutters & Lames	145 à 148-289

**D** \_\_\_\_\_

Débulleur	119
Décapeur thermique	69

Décintroir Tête Panne&Hache	232
DécoLiss®	42-43
Décolleuse	137
Delko	195-285
Dérouleur de protection	170-172
Drille	227
Distributeur Film protecteur	153
Drille	207

**E** \_\_\_\_\_

Écran rapide	132
Embouts protection chantier	259
Emporte pièce	158
Enduiseur de bandes Delko Hybrid	285
Enrouleur électrique	204
Épandeur à béton	236
Éponge	210-211-269-311-315
Éponge à poncer	77
Équerre - Fausses équerres	252
ErgoLiss®	44 à 45-76-290
Étai automatique	173-288

**F** \_\_\_\_\_

Faciliss®	295
Fardier Signalisation	259
Fer à marche	243
Fil à plomb crayon	144-257
Film de protection	169-170-174
Forets	198

**G** \_\_\_\_\_

Gabarit de forme	158-264
Gant à peindre	120
Gants de protection	179 à 181
Genouillères	187
Gilet de signalisation	182
Goupillon	72-93
Gratte carreaux & Lames	163

Grattoir & Lames	67-68-150-151-163-228
Grattoir à décaper laiton	69
Griffe à remblai	236
Grille à peindre	131
Guillotine à parquet	154
Guillotine à parquet	136 à 137

**H**

Hachette de Plâtrier	231
Housse microfibre Balai à plat	316

**I**

I.T.E. (Isolation par l'extérieur)	44 à 47
Injecteurs chevilles à charpente	114

**K**

Kit à joints Carreleur	268-270
Kit Brosse Lasure coucée sur perche	298
Kit FaciLiss®	294
Kit de démarrage Carreleur	265
Kit de pose parquet	155
Kit ParfaitLiss® Enduit au rouleau	36
Kit Porte Magnétique Anti-poussière	173

**L**

Laine d'acier	77
Lame caoutchouc	152
Lame carrossier	60
Lame croche / trapèze	156-157
Lame ParfaitLiss®	35 à 39 -64- 278-279
Lame ParfaitLiss® I.T.E	64
Lame scie à métaux	235
Lame Scie sabre	63
Lame TriFlex®	34-276
Lampe rasante ErgoLiss®	40
Lampe Tube LED sur pied	201

Lave pont	209-316
Lave vitre Gel	212
Lavette microfibre	212-316
Lève Dalle	266
Lève plaque de plâtre	284
Levier à dégondrer	284
Liners & Bacs	126-128-129
Lingettes BigWipes	216
Lunette de protection	186
Lessive concentrée	194
Lève dalle	244
Lève glace	146 - 244
Lève plaque de plâtre	256
Levier à dégondrer	256
Lien Drille	207
Liner	108 - 110 à 112
Lingettes imprégnées	195 à 196
Lisseur	74
Lunettes de protection	166

**M**

Machine à crépir	239
Machine à encoller	136
Maillet	155-267
Malaxeur 1600 W	195
Manches	207-238-270-309-313
Manchon d'angle	32-274
Marqueurs	254
Marteau à maroufler	158
Marteaux	164-230-231
Martelette	232
Masquage	168 à 172
Masques de protection & Galettes	184-185
Masse / Massette	231-232
Massicot	154
Mélangeur à peinture	132



Mesures à ruban	<b>191-253</b>
Monture rouleau	<b>32-119-122-123-274</b>
Mouilleur Lave vitre	<b>212</b>
Mousse polyuréthane & Nettoyant	<b>65</b>
Multimaroufleur	<b>158</b>
Multitrusquin L.V.T.	<b>159</b>
Monture rouleau	<b>104 à 105</b>
Mouilleur Lave vitre	<b>192</b>
Mousse de rechange ErgoLiss <sup>®</sup>	<b>27</b>
Multimaroufleur	<b>140</b>
Multitrusquin L.V.T.	<b>141</b>

**N**

Niveau Trapèze	<b>251</b>
Niveau laser	<b>190</b>
Novacline	<b>214</b>

**O**

OP Process <sup>®</sup> Connecteur ClipSystem <sup>®</sup>	<b>40-42</b>
OP Process <sup>®</sup> Connecteur Monture	<b>32-124-274</b>
OP Process <sup>®</sup> Connecteur Multi-outil	<b>124</b>
OP Process <sup>®</sup> Connecteur ParfaitLiss <sup>®</sup>	<b>34-276</b>
OP Process <sup>®</sup> Perche	<b>32-40-42-124-274</b>
OP Process <sup>®</sup> Servante de chantier	<b>41-199-281</b>
OP Process <sup>®</sup> Station de travail	<b>41-281</b>
Ouate d'essuyage	<b>215</b>
Ouvre pot Multifonction	<b>132</b>

**P**

Paille de fer	<b>77</b>
Palette de mixage Delko	<b>195-285</b>
Palette de rentrée	<b>158</b>
Papier de protection	<b>169-170</b>
ParfaitBac <sup>®</sup> 500	<b>129</b>
ParfaitBox <sup>®</sup> V2	<b>130</b>

ParfaitClean <sup>®</sup>	<b>214-215</b>
ParfaitCut <sup>®</sup>	<b>62</b>
ParfaitLiss <sup>®</sup>	<b>35 à 39 - 64 - 278-279</b>
ParfaitLiss <sup>®</sup> I.T.E	<b>64</b>
Passoire de Peindre	<b>131</b>
Patin panthère	<b>77</b>
Peaux chamoisée	<b>316</b>
Peigne déco	<b>120</b>
Pelle & balayette	<b>208-237-238-313</b>
Perche ErgoLiss <sup>®</sup>	<b>44</b>
Perche OP Process <sup>®</sup>	<b>32-40-42-124-274</b>
Perche ParfaitLiss <sup>®</sup> OP Process <sup>®</sup>	<b>34-276</b>
Perche STOP&ROLL	<b>125</b>
Perche télescopique	<b>124-125</b>
Pied de serrage long	<b>155</b>
Pierre Carboendum	<b>264</b>
Pince à décoffrer	<b>226</b>
Pince à dégauchir	<b>226</b>
Pince à sertir	<b>287</b>
Pince arrache moquette	<b>150</b>
Pince Cheville métallique	<b>287</b>
Pince coupe Carreaux	<b>264</b>
Pince de nivellement Carreleur	<b>265</b>
Pince multicoque	<b>287</b>
Pince perroquet	<b>264</b>
Pince multiprise	<b>198</b>
Pioche de Terrassier	<b>237</b>
Pistolet à colle	<b>193</b>
Pistolet à joint mortier	<b>270</b>
Pistolet cartouche	<b>192-193</b>
Pistolet colle chaude	<b>193</b>
Pistolet mousse PU	<b>65</b>
Platoir à grésier	<b>57-246</b>
Platoir à maroufler	<b>65</b>
Platoir abrasif	<b>268</b>

Platoir acier	246-247	Réglettes dentées interchangeables	152
Platoir Bi-Flex	56-283	Riflards	66-228
Platoir Chapiste	248	Roll and Go	128
Platoir courbé	57-283	RollCut®	33-275
Platoir déco	58-59	Roll'Enduit®	32-274
Platoir denté	262	Roulante de chantier	199
Platoir Effet déco	59	Rouleau à maroufler	141
Platoir Flamand	248	Rouleau Crépis	308
Platoir Inox	57-58-246-247	Rouleau d'angle	294-304
Platoir lame dure	64	Rouleau récurant	269
Platoir Lame PVC	246	Rouleau Spécial décollage	137
Poche de colleur toile	142	Rouleaux et mini-rouleaux Gamme L.S.	302 à 306
Pochoir	255	Rouleaux et mini-rouleaux Gamme Pro	100 à 120
Poignée DécoLiss®	42	Rouleaux Gamme chantier	116 à 117
Pointes	164-196	Roulette angle sortant	159
Pompe de remplissage Delko	285	Roulette de colleur	141
Porte embout de vissage Plaquiste	288	Rouleur d'angle	285
Porte Magnétique Anti-poussière	173	Ruban masquage	168 à 172
Poubelle de chantier	213	Ruban Signalisation	259
Poudre à tracer	257		
Présentoirs	94-125-225-255	<b>S</b>	
Projecteur	201 à 203	Sabre de colleur	145
PROTECT®Carton	176	Sac à gravats	213
PROTECT®Feutre	175	Sac poubelle	213
Protection Antichute	188	Sangles et Sandow	260
PROTECT®Papier	176	Scie	197-234-235-288
Pull Liner®	126	Scie sabre électrique	63
Pulvérisateur	137-200-215	Scraper	150
		Seau de chantier	213-220-221-266
<b>R</b>		Seau de ménage - Essoreur	208-316
Raclette	209-212-267-270-316	Semelle abrasive	63
Racloir & Lames	67-68-151-228	Semelles à clous	152
Râpe métallique	290	Seringue à colle	141
Râteau	152-236	Serpillière - Frange	208-316
Règles	132-144-250	Serre-joint	227

Servante OP Process®	27-41-281
Station de travail OP Process®	27-41-281
Stucateur	60-282-295
Support volets	132

**T**

Table à tapisser	136
Taloche à lisser	54
Taloche crantée I.T.E	64
Taloche éponge	54-223-268
Taloche Maçon	222-223
Tamis de Maçon	239
Tamis de Peintre	131
Tampon abrasif	210-269
Télémètre laser	191-253
Tenailles	233
Testeur d'humidité	191
Tête à visser Carreleur	265
Tête de loup	313
Toile Fibre de verre	61
Torchon métallique	77
Tournevis	198
Transporteur Plaquiste	284
Trépied pour Laser	190
Tréteau professionnel	136
TriFlex®	34-276
Trousses Plaquiste	36-47-282
Truelle à briqueter	244
Truelles Ronde & Carrée	55-240 à 244
Truelle d'angle	34-55-276-283
Truelle Fer à joint	243
Truelle Langue de chat	55-240-241
Truelle stucateur	60
Truelle Triangulaire	55-240-241
Turbine	194-195

Tuyau d'aspiration ErgoLiss®	44
Truelle stucateur	42
Turbine	174 à 175
Tuyau d'aspiration ErgoLiss®	26

**V**

Valise DécoLiss®	43
Valise Dressage des surfaces	39-280
Valise ErgoLiss®	45
Valise OP Process®	35-38 à 40 -45-275-277-280
Valise ParfaitLiss®	35 à 39-279-280
Valise ParfaitLiss® I.T.E	65
Valise Plaquiste/Peintre	35-47-199-277
Ventouse Lève glace	164-266

Réf.	Gencode	Page		Prix
8077	3289550000662	47	1	
8898	3289550088981	36	1	
37020	3340530004664	87	6	
37030	3340530004688	87	6	
37040	3340530004701	87	6	
37050	3340530004725	87	6	
37060	3340530004732	87	6	
37070	3340530004749	87	6	
37080	3340530004756	87	6	
37090	3340530004763	87	6	
41020	3340530005043	87	6	
41030	3340530005067	87	6	
41040	3340530005081	87	6	
41050	3340530005104	87	6	
41060	3340530005111	87	6	
41070	3340530005128	87	6	
41080	3340530019583	87	6	
41100	3340530005142	87	6	
49020	3340530034166	84	6	
49030	3340530034180	84	6	
49040	3340530034203	84	6	
49050	3340530034227	84	6	
49060	3340530034234	84	6	
49070	3340530034241	84	6	
49080	3340530034258	84	6	
55070	3340530007986	92	6	
68030	3340530006170	Aiguillage sur	288030	
68040	3340530006187	Aiguillage sur	288040	
68050	3340530006194	Aiguillage sur	288050	
68060	3340530006200	Aiguillage sur	288060	
68070	3340530006217	Aiguillage sur	288070	
68080	3340530006224	Aiguillage sur	288080	
70049	3289550700494	87	6	
70069	3289550700692	87	6	
70089	3289550700890	87	6	
73060	3340530008112	85	6	
73080	3340530008129	85	6	
73100	3340530008136	85	6	

Réf.	Gencode	Page		Prix
73120	3340530008143	85	6	
73140	3340530008150	85	6	
73160	3340530008167	85	6	
73200	3340530008181	85	6	
80117	3289550801177	47	1	
80238	3289550802389	47	1	
80243	3289550802433	87	6	
80245	3289550802457	87	6	
80247	3289550802471	87	6	
80249	3289550802495	87	6	
80321	3289550803218	44	2	
80322	3289550803225	44	2	
80354	3289550803546	Supprimé	80492	
80355	3289550803553	Supprimé	80492	
80365	3289550803652	94	1	
80374	3289550803744	38	1	
80401	32895508040103	40	1	
80426	3289550804260	47	1	
80427	32895508042701	39	1	
80428	32895508042800	39	1	
80488	3289550804888	45	1	
80492	3289550804925	43	1	
80497	3289550804970	43	1	
80506	3289550805069	38	1	
80507	3289550805076	Aiguillage sur	80624	
80508	3289550805083	Aiguillage sur	80625	
80525	3289550805250	43	1	
80526	3289550805267	36	1	
80560	3289550805601	Supprimé		
80595	3289550805953	38-280	1	
+ 80606	3289550806066	35-277	1	
+ 80607	3289550806073	38-280	1	
+ 80617	3289550806172	36	4	
+ 80622	3289550806226	39-280	1	
+ 80623	3289550806233	65	1	
+ 80624	3289550806240	35-277	1	
+ 80625	3289550806257	35-277	1	
+ 80636	3289550806363	39-280	1	





# INDEX NUMÉRIQUE

Réf.	Gencode	Page		Prix
90016	3340530000604	93	3	
101000	3289551010004	144	1	
102000	3289551020010	132	5	
103000	3289551030002	144	1	
104005	3289551040056	200	1	
105001	3289551050017	200	1	
106005	3289550502241	137	1	
111000	3495883500100	65	12	
120000	4084900210093	254	100	
121000	4084900210116	254	100	
122000	3289550503231	156	6	
123000	4084900240021	254	100	
124000	091511100495	146	6	
125000	3289551250004	243	1	
126000	3289551260003	243	1	
127000	3289551270002	187	1	
128000	3289550502661	Supprimé		
129000	3289550502685	147	12	
135000	4010122002475	164-266	1	
145020	4975364035059	253	1	
147000	3289551470013	164-266	1	
150000	091511610796	146	6	
151000	091511200195	147	6	
152000	3289550506898	148-289	6	
153000	091511100181	146	6	
154000	091511200461	147	6	
155000	091511500516	146	6	
156000	091511500455	147	6	
158000	3289550506904	148-289	10	
159000	091511200157	147	6	
161000	091511200478	148-289	6	
162000	091511100297	145	6	
163000	091511500837	145	6	
170009	3289550018636	87	6	
170029	3289550018599	87	6	
170049	3289550018605	87	6	
170069	3289550018612	87	6	
170089	3289550018629	87	6	

Réf.	Gencode	Page		Prix
170309	3289551703098	87	6	
171000	3289551710003	Aiguillage sur	2198000	
190003	3289551900039	182	1	
190005	3289551900053	182	1	
194000	3289551940004	141	10	
198000	4975364110244	156	1	
200000	091511101317	157	6	
201000	091511700220	157	6	
202500	3289552020514	137	1	
206030	4975364034915	253	1	
206050	4975364034922	253	1	
212000	3289550506263	139	3	
213000	3289552130008	67	5	
214000	3289552140007	67	5	
215000	3289552150013	67	5	
216000	3289552160005	67	5	
219000	3289550506256	94	1	
230000	3289552300005	163	5	
231000	3289552310004	163	5	
232070	3289550506515	94	6	
232100	3289552321000	94	6	
240003	3289550506843	191-253	1	
240005	3289550506850	191-253	1	
240008	3289550506867	191-253	1	
241025	3289552410254	37-279	2	
241035	3289552410353	37-279	2	
241045	3289552410452	37-279	2	
241060	3289552410605	37-279	2	
241080	3289552410803	37-279	1	
241100	3289552411008	37-279	1	
241120	3289552411206	37-279	1	
242000	3289552420086	69	5	
246000	3289552460013	268	1	
247000	3289552470005	268	1	
249020	3289550503255	85	6	
249030	3289550503262	85	6	
249040	3289550503279	85	6	
249050	3289550503286	85	6	

Nouvelle référence

Aiguillage sur une autre référence

Référence supprimée

Réf.	Gencode	Page		Prix
249060	3289550503293	85	6	
249070	3289550503309	85	6	
249080	3289550503316	85	6	
250520	3289552505202	297	6	
250530	3289552505301	297	6	
250540	3289552505400	297	6	
250550	3289552500504	297	6	
250560	3289552505608	297	6	
250570	3289552505707	297	6	
250580	3289552505806	297	6	
252520	3289552525200	86	6	
252530	3289552525309	86	6	
252540	3289552525408	86	6	
252550	3289552525507	86	6	
252560	3289552525606	86	6	
252570	3289552525705	86	6	
252580	3289552525804	86	6	
254540	3289552545406	92	6	
254550	3289552545505	92	6	
254560	3289552545604	92	6	
254570	3289552545703	92	6	
255540	3289552555405	84	6	
255550	3289552555504	84	6	
255560	3289552555603	84	6	
255570	3289552555702	84	6	
255580	3289550500292	84	6	
256510	3289552565107	92	3	
256580	3289552565800	92	3	
260000	3289552600006	157	1	
261020	3289552610203	297	6	
261030	3289552610302	297	6	
261040	3289552610401	297	6	
261050	3289552610500	297	6	
261060	3289552610609	297	6	
261070	3289552610708	297	6	
261080	3289552610807	297	6	
264000	3289552640002	210	10	
265000	3289552650025	269	5	

Réf.	Gencode	Page		Prix
266000	3289550503118	269	1	
271000	3289552710606	144	1	
273002	3289552732004	250	5	
273003	3289552733001	250	5	
273004	3289552734008	250	5	
273005	3289552730055	250	5	
273006	3289550300014	250	5	
273250	3289552732509	250	5	
274200	3289552742003	250	1	
274250	3289552742508	250	1	
282060	3289552820602	75	1	
282080	3289552820800	75	1	
282100	3289552821005	75	1	
282120	3289552821203	75	1	
282150	3289552821500	75	1	
282180	3289552821807	75	1	
283040	3289552830403	75	10	
283080	3289552830809	75	10	
283120	3289552831202	75	10	
284000	3289552840006	75	10	
286080	3289552860806	74	10	
286120	3289552861209	74	10	
286220	3289552862206	74	10	
287000	3289552870003	74	10	
288030	3289552880309	91	6	
288040	3289552880408	91	6	
288050	3289552880507	91	6	
288060	3289552880606	91	6	
288070	3289552880705	91	6	
288080	3289552880804	91	6	
289000	3289552890001	91	6	
289002	3289552890025	91	6	
289004	3289552890049	91	6	
289006	3289552890605	91	6	
289030	3289552890308	91	6	
290030	3289552900304	91	6	
290040	3289552900403	91	6	
290060	3289552900601	91	6	



# INDEX NUMÉRIQUE

Réf.	Gencode	Page		Prix
291050	3289552910501	94	6	
292050	3289552920500	94	6	
292075	3289552920753	94	6	
293025	3289550506317	84	6	
293030	3289550506324	84	6	
293035	3289550506331	84	6	
293040	3289550506348	84	6	
293045	3289550506355	84	6	
293060	3289550506362	84	6	
295001	3289552952457	157	1	
296060	3289552960605	252	1	
296080	3289552960803	252	1	
296150	3289552961503	252	1	
297050	3289552970505	252	1	
298000	3289552980009	252	1	
309001	3289553091001	144	1	
309002	3289553092008	144	1	
309060	3289553090608	144	1	
312002	3289553126024	144	1	
312003	3289553126031	144	1	
313000	3289553130007	76	2	
314000	3289553140006	Supprimé		
315000	3289553150012	76	6	
317040	3289553170409	76	10	
317060	3289553170607	76	10	
317080	3289553170805	76	10	
317120	3289553171208	76	10	
317150	3289553171505	76	10	
318000	3226631045808	120	1	
321080	3289553210808	75	1	
321100	3289553211003	75	1	
321120	3289553211201	75	1	
321150	3289553211508	75	1	
324000	3289553240003	141	1	
325000	8718363056481	128	24	
326000	079055002116	Aiguillage sur	331000	
327008	079055215165	Supprimé		
329010	4009729080405	160	6	





Réf.	Gencode	Page		Prix
329014	4009729080436	160	6	
330000	4009729082737	160	1	
331000	4009729082492	160	1	
332000	4009729077740	160	1	
333000	3289553330001	164	1	
333006	4009729080702	160	6	
333008	4009729080733	160	6	
334000	3289553340000	141	5	
340000	8717127060801	128	1	
340008	3289553400087	Supprimé		
345060	3289553450600	264	1	
346022	3289553460227	230	1	
346025	3289553460258	230	1	
347025	3289553470257	230	1	
350001	3289553500015	164	1	
357000	4010122100003	164	5	
360006	3289553600067	67	1	
360008	3289553600081	67	1	
365000	3289553650000	69	5	
367000	3289553670008	255	1	
367250	3289553672507	255	1	
368000	3289553680083	163	5	
374000	3289553745300	163	1	
376000	3289550502999	185	1	
377000	3289550506539	84	6	
377002	3289550506546	84	6	
377004	3289550506553	84	6	
377005	3289550507178	84	6	
377006	3289550506560	84	6	
377008	3289550506577	84	6	
377030	3289550506522	84	6	
377050	3289550507161	84	6	
378000	3289553780004	163	6	
379000	3289553790003	231	1	
380000	3289553800009	231	1	
383000	3289553830006	185	1	
384000	3289553840005	185	1	
385000	3289553850004	185	1	

Nouvelle référence

Aiguillage sur une autre référence

Référence supprimée

Réf.	Gencode	Page		Prix
392000	4003773012047	198	1	
394000	3289553940101	163	5	
396000	4003773012160	233	1	
 400008	3289559400081	Supprimé		
404002	3289554040022	253	5	
408004	32895505066591	94	6	
408006	3289550506607	94	6	
408008	3289550506638	94	6	
408010	3289550506614	94	6	
408012	3289550506621	94	6	
408014	3289550506645	94	6	
408016	3289550506652	94	6	
409002	3289550506676	94	6	
409004	3289550506683	94	6	
409006	3289550506690	94	6	
409008	3289550506706	94	6	
409010	3289550506713	94	6	
409012	3289550506720	94	6	
409014	3289550506737	94	6	
409016	3289550506744	94	6	
412010	3289554120106	257	1	
412600	3289554126009	257	1	
415000	091511501117	146	6	
416000	091511500714	147	6	
418000	3289554180049	60	1	
421000	3289554210005	60	1	
425000	3289554250001	78	1	
428000	3289554280008	78	1	
428001	3289550502357	78	1	
 432000	3127601000011	Supprimé		
 433156	3127601000172	Supprimé		
442012	3289554420121	51	5	
442015	3289554420152	51	5	
442018	3289554420183	51	5	
442021	3289554420213	51	5	
442025	3289554420251	51	5	
442030	3289554420305	51	5	
447100	3289550506768	302	6	

Réf.	Gencode	Page		Prix
447120	3289550506775	302	6	
455160	3289554551603	241	3	
455180	3289554551801	241	3	
455200	3289554552006	241	3	
455220	3289554552204	241	3	
455240	3289554552402	241	3	
455260	3289554552600	241	3	
456160	3289554561602	241	3	
456180	3289554561800	241	3	
456200	3289554562005	241	3	
456220	3289554562203	241	3	
457120	3289554571205	241	3	
457140	3289554571403	241	3	
457160	3289554571601	241	3	
457180	3289554571809	241	3	
458140	3289554581402	241	3	
458160	3289554581600	241	3	
 462008	3289554620088	Supprimé	5542048	
 465006	3289554650061	Supprimé	616006	
 465008	3289554650085	Supprimé	616008	
466000	3289554660008	246	1	
467000	3289554670007	57-246	1	
475002	3289554750020	51	5	
475003	3289554750037	51	5	
475004	3289554750044	51	5	
475005	3289554750051	51	5	
475006	3289554750068	51	5	
475007	3289554750075	51	5	
475008	3289554750082	51	5	
475010	3289554750105	51	5	
475012	3289554750129	51	5	
478001	3289554780010	51	5	
478002	3289554780027	51	5	
478003	3289554780034	51	5	
478004	3289554780041	51	5	
478005	3289554780058	51	5	
478006	3289554780065	51	5	
478007	3289554780072	51	5	







# INDEX NUMÉRIQUE

Réf.	Gencode	Page		Prix
478008	3289554780089	51	5	
478010	3289554780102	51	5	
479002	3289554790026	51	5	
479004	3289554790040	51	5	
479006	3289554790064	51	5	
479008	3289554790088	51	5	
479010	3289554790101	51	5	
479012	3289554790125	51	5	
486000	3289554860002	162	5	
487000	3289554870001	162	5	
501002	3289555010024	50	5	
501004	3289555010048	50	5	
501006	3289555010062	50	5	
501008	3289555010086	50	5	
501010	3289555010109	50	5	
502002	3289555020023	50	5	
502004	3289555020047	50	5	
502006	3289555020061	50	5	
502008	3289555020085	50	5	
502010	3289555020108	50	5	
505002	3289555050020	48	5	
505004	3289555050044	48	5	
505006	3289555050068	48	5	
505008	3289555050082	48	5	
505010	3289555050105	48	5	
505012	3289555050129	48	5	
505015	3289555050150	48	5	
505025	3289555050259	48	5	
507000	3289555070004	49	5	
510002	3289555100022	50	5	
510003	3289555100039	50	5	
510004	3289555100046	50	5	
510005	3289555100053	50	5	
510006	3289555100060	50	5	
510007	3289555100077	50	5	
510008	3289555100084	50	5	
510010	3289555100107	50	5	
514004	3289551199204	48	5	

Réf.	Gencode	Page		Prix
514006	3289551199211	48	5	
514008	3289551199228	48	5	
514010	3289551199235	48	5	
514012	3289551199242	48	5	
514015	3289551199259	48	5	
515000	3289555150126	140	1	
518000	3289555180000	66	5	
520001	3289555200012	50	5	
520002	3289555200029	50	5	
520003	3289555200036	50	5	
520004	3289555200043	50	5	
520005	3289555200050	50	5	
520006	3289555200067	50	5	
520007	3289555200074	50	5	
520008	3289555200081	50	5	
520010	3289555200104	50	5	
522000	3289555220003	162	5	
523000	3289555230002	162	5	
525000	3289555250000	162	5	
527000	3289555270008	162	5	
529000	3289555290006	162	5	
531060	3289555310605	53	1	
532007	3289555320079	66-228	5	
532010	3289555320109	66-228	5	
533000	3289555330009	66	5	
534050	3289555340503	53	1	
534060	3289555340602	53	1	
535000	3289555350007	66-228	1	
537035	3289555370357	53	1	
537050	3289555370500	53	1	
537060	3289555370609	53	1	
540000	3289555400009	140	1	
541002	3289555410022	36-278	2	
541004	3289555410046	36-278	2	
541006	3289555410060	36-278	2	
541008	3289555410084	36-278	2	
541010	3289555410107	36-278	2	
541012	3289555410121	36-278	2	



Réf.	Gencode	Page		Prix
541015	3289555410152	36-278	2	
541025	3289555410251	36-278	2	
541035	3289555410350	36-278	2	
541045	3289555410459	36-278	2	
541060	3289555410602	36-278	2	
541080	3289555410800	36-278	1	
541100	3289555411005	36-278	1	
541120	3289555411203	36-278	1	
542000	3289555420007	140	10	
543014	3289555430143	60	1	
543020	3289555430204	60	1	
544000	3289555440203	60	1	
545008	3289555450080	52	5	
545010	3289555450103	52	5	
545012	3289555450127	52	5	
545014	3289555450141	52	5	
545016	3289555450165	52	5	
545018	3289555450189	52	5	
545020	3289555450202	52	5	
545022	3289555450226	52	5	
545024	3289555450240	52	5	
545030	3289555450301	52	5	
546010	3289555460102	52	5	
546012	3289555460126	52	5	
546014	3289555460140	52	5	
546016	3289555460164	52	5	
546018	3289555460188	52	5	
546020	3289555460201	52	5	
546022	3289555460225	52	5	
546024	3289555460249	52	5	
546030	3289555460300	52	5	
547000	3289555470002	140	1	
549020	3289555490208	53	1	
549035	3289555490352	53	1	
549050	3289555490505	53	1	
549060	3289555490604	53	1	
550014	3289555500143	42	1	
550018	3289555500181	42	1	

Réf.	Gencode	Page		Prix
550024	3289555500242	42	1	
550030	3289555500303	42	1	
550040	3289555500402	42	1	
550050	3289555500501	42	1	
550065	3289555500655	42	1	
550090	3289555500907	42	1	
550110	3289555501102	42	1	
553000	3289555530249	138	5	
554000	3289555540248	263	5	
556028	3289555560284	132	5	
559010	3289555590106	52	5	
559012	3289555590120	52	5	
559014	3289555590144	52	5	
559016	3289555590168	52	5	
559018	3289555590182	52	5	
559020	3289555590205	52	5	
559022	3289555590229	52	5	
559024	3289555590243	52	5	
559030	3289555590304	52	5	
560012	3289555600126	263	5	
560020	3289555600201	263	5	
560030	3289555600300	263	5	
560108	3289555601086	263	5	
560112	3289555601123	263	5	
560120	3289555601208	263	5	
560130	3289555601307	263	5	
560220	3289555602205	153-263	5	
560230	3289555602304	153-263	5	
560320	3289555603202	153-263	5	
560330	3289555603301	153-263	5	
561120	3289555611207	263	5	
561130	3289555611306	263	5	
561212	3289555612129	263	5	
561220	3289555612204	263	5	
561230	3289555612303	263	5	
561312	3289555613126	263	5	
561320	3289555613201	263	5	
561330	3289555613300	263	5	



# INDEX NUMÉRIQUE

Réf.	Gencode	Page		Prix
562112	3289555621121	138	5	
562120	3289555621206	138	5	
562130	3289555621305	138	5	
562220	3289555622203	153	5	
562230	3289555622302	153	5	
562308	3289555623088	138	5	
562312	3289555623125	138	5	
562320	3289555623200	138	5	
562330	3289555623309	138	5	
562420	3289555624207	138	5	
562430	3289555624306	138	5	
563020	3289555630208	153	5	
563030	3289555630307	153	5	
568010	3289555680104	42	1	
568018	3289555680180	42	1	
568024	3289555680241	42	1	
568030	3289555680302	42	1	
568040	3289555680401	42	1	
568050	3289555680500	42	1	
568065	3289555680609	42	1	
575030	3289555750302	255	1	
575040	3289555750401	255	1	
575050	3289555750500	255	1	
575060	3289555750609	255	1	
575070	3289555750708	255	1	
575080	3289555750807	255	1	
575100	3289555751002	255	1	
575120	3289555751200	255	1	
575150	3289555751507	255	1	
575200	3289555752009	255	1	
575250	3289555752504	255	1	
575300	3289555753006	255	1	
576030	3289555760301	255	1	
576040	3289555760400	255	1	
576050	3289555760509	255	1	
576060	3289555760608	255	1	
576070	3289555760707	255	1	
576080	3289555760806	255	1	



Réf.	Gencode	Page		Prix
576100	3289555761001	255	1	
576120	3289555761209	255	1	
576150	3289555761506	255	1	
576200	3289555762008	255	1	
576250	3289555762503	255	1	
576300	3289555763005	255	1	
577000	3289555770003	42	1	
581000	3289555810006	211	10	
582000	3289555820005	211	10	
583050	3289555830509	252	1	
583060	3289555830608	252	1	
583080	3289555830806	252	1	
584000	3289555840003	211	10	
585070	3289555850705	228	1	
586501	3289555860018	210-315	10	
586502	3289555860025	210-315	10	
586503	3289555860032	210-315	10	
588501	3289555881518	210-315	10	
588502	3289555881525	210-315	10	
589502	3289555890022	210-269	10	
590000	32895550502586	210-315	10	
591000	3289555910003	315	24	
592500	3289555920002	211	5	
592501	3289555920019	211	5	
599000	3289555990005	211	10	
602001	3289556020015	47	1	
609000	32895550503002	Supprimé		
611000	3289556110006	Supprimé		
611015	3289556110150	184	1	
612000	3289556120005	246	1	
613000	3289556130004	Supprimé		
613010	3289556130103	184	1	
615000	3289556150002	262	1	
616006	3289556160063	262	1	
616008	3289556160087	262	1	
616010	3289556160100	262	1	
618000	3289556180009	54	1	
625010	3289556251006	184	1	

Nouvelle référence

Aiguillage sur une autre référence

Référence supprimée

Réf.	Gencode	Page		Prix
629013	3289556292016	222	2	
629017	3289556292177	222	2	
631000	3289556310000	54	1	
632035	3289556320351	248	1	
632045	3289556320450	248	1	
632060	3289556320603	248	1	
633045	3289556330459	248	1	
633060	3289556330602	248	1	
634008	3289556340083	223	2	
634015	3289556340151	223	2	
636140	3289556361408	242	3	
636160	3289556361606	242	3	
636180	3289556361804	242	3	
637017	3289556372176	222	2	
637034	3289556373425	222	2	
637042	3289556374231	222	2	
641055	3289556410557	248	1	
641100	3289556411004	248	1	
653160	3289556531603	242	3	
653180	3289556531801	242	3	
653200	3289556532006	242	3	
653220	3289556532204	242	3	
653240	3289556532402	242	3	
654180	3289556541800	242	3	
654200	3289556542005	242	3	
655200	3289556552004	244	1	
656200	3289556562003	244	1	
658110	3289550121800	60	1	
658175	3289556582759	60	1	
659008	3289556590082	243	1	
659010	3289556590105	243	1	
659012	3289556590129	243	1	
659014	3289556590143	243	1	
662140	3289556621403	244	1	
662160	3289556621601	244	1	
664160	3289556641609	244	1	
675550	3289556755504	122	6	
675580	3289556755801	122	6	

Réf.	Gencode	Page		Prix
684180	3289556841801	104	6	
693000	3289556930000	127	12	
697000	3289556970006	57-246	5	
698550	3289556985505	120	1	
699010	3289556990103	243	1	
699012	3289556990127	243	1	
703545	3289557035452	143	3	
703555	3289557035551	143	3	
704500	3289557045000	142	5	
706500	3289557065008	139	1	
707514	3289557075144	93-304	3	
708500	3289557080001	139	3	
710500	3289557100044	139	5	
711500	3289557110043	142	5	
712004	3289557120042	70	6	
713005	3289557130058	72	6	
714000	3289557140040	70	6	
715000	3289557150049	70	6	
716000	3289557160055	72	6	
718000	3289557180039	71	6	
721000	3289557210033	71	6	
722000	3289557220001	71	6	
723000	3289557230000	71	12	
724500	3289557245004	142	5	
725025	3289557250251	72	1	
725050	3289557250503	72	1	
726000	3289557260601	93	1	
728508	3289557285086	86-302	6	
728510	3289557285109	86-302	6	
728512	3289557285123	86-302	6	
728514	3289557285147	86-302	6	
728520	3289557285208	86-302	6	
 729520	3289557295207	Supprimé		
 729550	3289557291506	Supprimé		
730508	3289557305081	84	6	
730510	3289557305104	84	6	
730512	3289557305128	84	6	
730514	3289557305142	84	6	





Réf.	Gencode	Page		Prix
730516	3289557305166	84	6	
730520	3289557305203	84	6	
731005	3289557310054	72	5	
737083	3289557370836	Supprimé		
737166	3289557371666	Supprimé		
738083	3289557380835	Supprimé		
739000	3289557393507	196	1	
740000	3289557400007	131	1	
742020	3289557420203	131	1	
742040	3289557420401	131	1	
742060	3289557420609	131	1	
743007	3289557430073	127	12	
744013	3289557440133	127	10	
747000	3289557470000	268	1	
749000	3289557490008	220	10	
750010	3289557500103	220	5	
750012	3289557500127	220	5	
750025	3289557500257	220	5	
753007	3289557530070	127	10	
756130	3289557561302	131	10	
756180	3289557565805	131	10	
756250	3289557565508	131	10	
757018	3289557570182	131	1	
757024	3289557570243	131	1	
757028	3289557570281	131	1	
758007	3289557585001	127	12	
758010	3289557580105	127	10	
759000	3289557590005	221-266	5	
761300	3289557613001	196	1	
761350	3289557613506	196	1	
762000	3289557623505	196	1	
763024	3289557630244	34-276	2	
764035	3289557640359	37-64-279	2	
764045	3289557640458	37-64-279	2	
764060	3289557640601	37-64-279	2	
764080	3289557640809	37-64-279	1	
764100	3289557641004	37-64-279	1	
766350	3289557663501	196	1	

Réf.	Gencode	Page		Prix
768007	3289557680072	127	5	
769000	3289557695007	128	10	
769250	3289550502401	128	10	
772160	3289557721607	131	10	
772250	3289557722505	131	10	
783050	3289557830507	61	48	
783070	3289557830705	61	48	
783100	3289557831009	61	24	
783120	3289557831207	61	24	
783150	3289557831504	61	24	
783200	3289557832006	61	16	
785050	3289557850505	61	48	
788010	3289557880106	61	1	
788025	3289557881257	61	1	
788050	3289557881509	61	1	
789000	3289557890006	128	10	
794580	3289557941807	107	6	
802003	3289550502609	258	1	
802015	3289558020150	258	10	
802025	3289558020259	258	10	
805000	3289558050003	184	1	
807000	3289558070056	184	10	
810000	3289558100005	132	5	
812000	3289558120003	226	1	
818500	3289558185002	120	1	
820000	3289558200040	260	1	
823060	3289558230603	194	1	
823080	3289558230801	194	1	
823100	3289558231006	194	1	
824000	3289558240008	194	1	
825000	3289558250007	195	1	
826000	3289558260006	195-285	1	
826090	3289558260907	194	1	
828180	3289550828181	108	6	
828250	3289550828259	108	6	
829180	3289550829188	114	6	
829250	3289558292502	114	6	
830000	3289558300153	163	2	



Nouvelle référence



Aiguillage sur une autre référence



Référence supprimée

Réf.	Gencode	Page		Prix
831000	3289558310152	163	2	
832023	3289558320236	316	1	
832035	3289558320359	316	1	
835000	3289558350004	163	5	
836025	3289558360256	212	1	
836035	3289558360355	212	1	
836045	3289558360454	212	1	
839000	3289558390000	163	1	
841018	3289558410180	270	1	
841027	3289558410272	270	1	
841044	3289558410449	270	1	
855000	3289558550008	264	1	
856000	3289558560007	132	10	
857180	3289550503590	104	6	
857250	3289550503606	104	6	
860180	3289550503583	101	6	
862180	3289558621807	102	6	
866180	3289558661803	109	6	
866220	3289558662206	109	6	
866250	3289558662503	109	6	
867180	3289550503644	110	6	
868180	3289550503743	114	6	
868250	3289550503736	114	6	
868500	3289558685007	118	6	
869180	3289550503712	115	6	
869250	3289550503705	115	6	
870580	3289558705804	107	6	
871180	3289558711805	110	6	
871220	3289558712208	110	6	
871250	3289558712505	110	6	
871500	3289558715001	118	6	
872180	3289558721804	112	6	
872250	3289558722504	112	6	
872500	3289558725000	118	6	
873180	3289558731803	108	6	
873250	3289558732503	108	6	
875180	3289558751801	100	6	
876180	3289550508823	100	6	

Réf.	Gencode	Page		Prix
877180	3289550508922	113	6	
878180	3289550508939	113	6	
879150	3289558791500	228	1	
879300	3289558793009	228	1	
880180	3289558801803	105	6	
880250	3289558802503	105	6	
882180	3289558821801	106	6	
885510	3289558855103	92	3	
885512	3289558855127	92	3	
885514	3289558855141	92	3	
886500	3289558865003	86	6	
886502	3289558865027	86	6	
886504	3289558865041	86	6	
886506	3289558865065	86	6	
886508	3289558865089	86	6	
887180	3289558871806	116	24	
888500	3289558885001	86	6	
888502	3289558885025	86	6	
888504	3289558880044	86	6	
888506	3289558880068	86	6	
888508	3289558880082	86	6	
888530	3289558880303	86	6	
889180	3289558891804	104	6	
889250	3289558892504	104	6	
891520	3289558915203	304	6	
891530	3289558915302	304	6	
891540	3289558915401	304	6	
891550	3289558915500	304	6	
891560	3289558915609	304	6	
892530	3289558925301	301	6	
892540	3289558925400	301	6	
892560	3289558925608	301	6	
893525	3289558935256	85	6	
893530	3289558935300	85	6	
893535	3289558935355	85	6	
893540	3289558935409	85	6	
893545	3289558935454	85	6	
893560	3289558935607	85	6	



Réf.	Gencode	Page		Prix
898000	3289558980003	305	3	
900580	3289550018476	115	6	
910029	3289559100295	248	1	
920001	3289559200018	255	1	
920002	3289559200025	255	1	
920003	3289559200032	255	1	
920004	3289559200049	255	1	
920005	3289559200056	255	1	
920006	3289559200063	255	1	
929000	3289559290101	146	10	
931000	3289559310106	147	10	
933000	3289559330180	233	1	
934000	3289559340226	233	1	
934025	3289559340257	233	1	
943100	3289550500735	297	6	
943515	3289559435151	297	6	
943520	3289559435205	297	6	
943525	3289559435250	297	6	
943530	3289559435304	297	6	
943535	3289559435359	297	6	
943540	3289559435403	297	6	
943550	3289559435502	297	6	
943560	3289559435601	297	6	
943570	3289559435700	297	6	
943580	3289559435809	297	6	
943590	3289559435908	297	6	
946180	3289559461808	117	10	
947045	3289559475508	86	6	
947525	3289559475256	86	6	
947530	3289559475300	86	6	
947535	3289559475355	86	6	
947540	3289559475409	86	6	
947560	3289559475607	86	6	
949514	3289559495148	93-304	3	
950512	3289559505120	305	3	
950514	3289559505144	305	3	
952500	3289559525005	302	6	
952520	3289559525203	302	6	

Réf.	Gencode	Page		Prix
953500	3289559535004	302	6	
953520	3289559535202	302	6	
953550	3289559535509	302	6	
956500	3289559565001	139	1	
957500	3289559575000	143	6	
959500	3289559595008	143	3	
960580	3289559601808	117	10	
961580	3289559615805	117	10	
962580	3289559625804	117	10	
963580	3289559635803	117	10	
964580	3289559645802	117	10	
965180	3289559651803	115	6	
965250	3289559652503	115	6	
966180	3289559661802	117	10	
967080	3289559670804	122	6	
967220	3289559672204	122	6	
967550	3289559675502	122	6	
967580	3289559675809	122	6	
968080	3289550506119	106	6	
968550	3289559685501	106	6	
968580	3289559685808	106	6	
969080	3289550506133	106	6	
969550	3289559695500	106	6	
969580	3289559695807	106	6	
970080	3289550506171	106	6	
970550	3289559705506	106	6	
970580	3289559705803	106	6	
972250	3289550503750	111	6	
<b>+</b> 972500	3289559725252	118	6	
972580	3289550503767	111	6	
973220	3289559732205	114	6	
973550	3289559735503	114	6	
973580	3289559731802	114	6	
974550	3289559745502	109	6	
974580	3289559745809	109	6	
975580	3289559755808	101	6	
976580	3289559761809	103	6	
979580	3289559791806	308	6	



Nouvelle référence



Aiguillage sur une autre référence



Référence supprimée

Réf.	Gencode	Page		Prix
980550	3289559805503	308	6	
980580	3289559801802	308	6	
981500	3289559810057	141	1	
982500	3289559825006	141	1	
984180	3289550508946	105	6	
984220	3289559842201	105	6	
987080	3289559870808	32-274	5	
987180	3289559871805	32-274	5	
987220	3289559872208	32-274	5	
987250	3289559872505	32-274	5	
<b>+</b> 987300	3289559873007	32-274	5	
<b>+</b> 987400	3289559874004	32-274	5	
988180	3289550505440	112	6	
988250	3289550508953	112	6	
992019	3289550503668	123	6	
992529	3289559925294	123	6	
992540	3289559925409	123	6	
992555	3289559925553	123	6	
994000	3289559940006	131	10	
995500	3289559955000	120	1	
997502	3289559975022	303	6	
997504	3289559975046	303	6	
997506	3289559975060	303	6	
997508	3289559975084	303	6	
997510	3289559975107	303	6	
997512	3289559975121	303	6	
997514	3289559975145	303	6	
997516	3289559975169	303	6	
997518	3289559975183	303	6	
998502	3289559985021	303	6	
998504	3289559985045	303	6	
998506	3289559985069	303	6	
998508	3289559985083	303	6	
998510	3289559985106	303	6	
998512	3289559985120	303	6	
998514	3289559985144	303	6	
998516	3289559985168	303	6	
998518	3289559985182	303	6	

Réf.	Gencode	Page		Prix
1001014	3289551001149	223	1	
1001026	3289551001262	223	1	
1001030	3289551001408	223	1	
1002014	3289551002146	223	1	
1003014	3289551003143	223	1	
1003018	3289551003181	223	1	
1004000	3289551004003	54	1	
1012250	3289551012251	224	6	
1012300	3289551012305	224	6	
1012350	3289551012350	224	6	
1013250	3289551013258	224	6	
1013300	3289551013302	224	6	
1013350	3289551013357	224	6	
1016000	3289551016006	181	1	
1017000	3289551017003	181	1	
1019009	3289551019090	181	1	
1020000	3289551020003	230	1	
1021000	3289550002390	239	1	
1025000	3289551025503	224	6	
1025070	3289551025701	224	6	
1039000	3289551039005	213	25	
1040000	3289551040001	213	10	
1041000	3289551041008	213	1	
1048001	3289551048458	174	40	
1049000	3289551049004	174	20	
1051000	3289551051007	213	10	
1053000	3289551053001	231	1	
1055025	3289550502623	258	1	
1057000	3289551057009	258	1	
1058000	3289551058006	191-253	1	
1062000	3289550300175	312	6	
1064000	3289550300199	312	6	
1067029	3289551067299	206	6	
1068000	3289551068043	206	1	
1069029	3289551069293	206-312	12	
1069060	3289551069606	206-312	1	
1070030	3289551070305	207-312	6	
1070040	3289551070404	207-312	6	





# INDEX NUMÉRIQUE

Réf.	Gencode	Page		Prix
1070060	3289551070602	207-312	1	
1071000	3289551071005	207	12	
1072000	3289551072033	208	12	
1075000	3289551075041	209-314	6	
1076000	3289551076000	71	1	
1077000	3289550300205	312	12	
1078000	3289551078004	209-314	1	
1079000	3289551079001	209	1	
1084000	3289551084005	191	1	
1085015	3289551085156	204	1	
1086000	3289551086009	191	1	
1095000	3289551095001	207-238	10	
1107000	3289551107001	312	12	
1108000	3289551108008	312	6	
1111000	3289551111008	207-270	5	
1112000	3289550506065	208	6	
1114029	3289551114290	206	6	
1115000	3289551115006	313	12	
1117029	3289551117291	206	12	
1120000	3289550011200	313	12	
1121000	3289551121007	313	1	
1125000	3289550300229	313	1	
1127000	3289551127009	208	5	
1132000	3289551132003	77	10	
1133000	3289551133000	315	10	
1134000	3289551134007	316	10	
1137000	4007841333393	Aiguillage sur	1138000	
1138000	4007841084318	193	1	
1140000	3289551140008	314	6	
1147000	3289551147458	174	10	
1148000	3289551148059	207	5	
1150000	3289551150007	186	1	
1153250	3289551153008	225	10	
1153300	3289551153305	225	10	
1155015	3289551155156	258	10	
1155025	3289551155255	258	10	
1158001	3289551158010	265	5	
1158002	3289551158027	265	5	

Réf.	Gencode	Page		Prix
1158003	3289551158034	265	5	
1158004	3289551158041	265	5	
1158005	3289551158058	265	5	
1161000	3289551161003	267	1	
1164015	3289551164158	265	1	
1164020	3289551164202	265	1	
1168015	3289551168156	265	1	
1168020	3289551168200	265	1	
1169010	3289551169016	265	1	
1169015	3289551169153	265	1	
1169020	3289551169023	265	1	
1169030	3289551169030	265	1	
1169515	3289551169559	265	1	
1169520	3289551169528	265	1	
1170000	3289551170005	265	1	
1171022	3289551171224	265	8	
1172000	3289551172009	265	1	
1176004	3289551176403	67	1	
1176006	3289551176069	67	1	
1182000	3289551182008	267	1	
1183050	3289551183050	226	1	
1183060	3289551183067	226	1	
1183070	3289551183074	226	1	
1183080	3289551183081	226	1	
1187000	3289551187003	186	1	
1189000	3289551189007	220	5	
1190000	3289551190003	67	1	
1200000	3289551200009	313	6	
1202000	3289551202003	286	1	
1206000	3289550502838	186	1	
1209000	3289551209002	186	10	
1210000	3289551210015	286	1	
1212000	3289551212002	286	1	
1213000	3289551213009	287	1	
1214000	3289551214006	287	1	
1222200	3289551222209	69	1	
1223000	3289551223008	186	5	
1233180	3289551233182	306	6	



	Réf.	Gencode	Page		Prix
	1233250	3289551233250	306	6	
	1235180	3289551235186	308	6	
+	1238000	5060522170969	182	5	
+	1238001	5060522170952	182	5	
+	1238002	5060522170976	182	5	
	1239000	3289551239009	141	1	
	1240000	3289551240005	182	5	
	1240001	3289551240012	182	5	
	1240002	3289551240029	182	5	
	1247000	3253113906005	198	1	
	1248000	3253115945002	198	1	
	1249000	3253111941008	198	1	
	1250000	5021009910607	270	1	
⊗	1251001	3289551251018	Supprimé		
⊗	1251002	5450208011615	Supprimé		
⊗	1252000	3289551252008	Supprimé		
⊗	1252001	3289550502142	Supprimé		
⊗	1252002	3289550502159	Supprimé		
⊗	1254000	3289551254002	Supprimé		
	1255000	3289551255009	196	1	
	1256180	3289551256181	308	6	
	1257000	3289551257003	196	1	
	1258180	3289551258185	306	6	
	1259000	3289551259441	209	1	
	1259065	3289551259656	209	1	
	1260025	3289551260256	151	1	
	1260120	3289551260126	151	1	
	1261000	3289551261109	151	10	
	1262180	3289551262182	307	6	
	1263180	3289551263189	307	6	
	1264018	3289551264186	222	2	
	1265018	3289551265183	222	2	
	1265027	3289551265275	222	2	
	1265030	3289551265305	222	2	
	1266180	3289551266180	307	6	
	1266250	3289551266258	307	6	
	1267180	3289551267187	307	6	
	1268000	3289551268009	77	10	

	Réf.	Gencode	Page		Prix
	1269006	3289551269068	239	1	
	1269008	3289551269082	239	1	
	1269010	3289551269105	239	1	
	1269012	3289551269129	239	1	
	1272055	3289550400073	270	1	
	1272075	3289551272754	270	1	
	1273180	3289550507642	116	24	
	1275180	3289551275182	306	6	
	1277180	3289550507659	116	24	
	1279180	3289551279180	116	24	
	1280000	3289551280001	74	10	
	1280001	3289551280018	74	10	
	1280002	3289551280025	74	10	
	1280003	3289551280032	74	10	
	1280004	3289551280049	74	10	
	1281000	3289551281008	74	10	
	1282120	3289551282128	75	10	
	1282240	3289551282241	75	10	
	1282400	3289551282401	75	10	
	1283000	3289551283002	75	10	
	1284060	3289551284603	74	10	
	1284080	3289551284801	74	10	
	1284120	3289551284122	74	10	
	1285000	3289551285006	74	10	
	1286001	3289551286010	75	10	
	1286002	3289551286027	75	10	
	1286003	3289551286034	75	10	
	1287000	3289551287000	75	10	
	1290000	7311518221614	68	1	
	1291000	7311518221591	68	1	
	1292000	7311518221607	68	1	
	1293000	7311518005337	68	1	
	1294000	7311518002848	68	1	
	1295000	7311518014506	68	1	
	1296000	7311518221638	68	1	
⚠	1299550	3289551299553	Aiguillage sur	4049050	
⚠	1299560	3289551299560	Aiguillage sur	4049050	
	1300500	3289551300501	305	3	



# INDEX NUMÉRIQUE

Réf.	Gencode	Page		Prix
1301530	3289551301300	86-301	6	
1301535	3289551301539	86-301	6	
1301540	3289551301409	86-301	6	
1303500	3289551303007	85	6	
1303502	3289551303021	85	6	
1303504	3289551303045	85	6	
1303505	3289551303052	85	6	
1303506	3289551303069	85	6	
1303508	3289551303083	85	6	
1303530	3289551303304	85	6	
1303550	3289551303502	85	6	
1306500	3289551306008	85	6	
1306502	3289551306022	85	6	
1306504	3289551306046	85	6	
1306506	3289551306060	85	6	
1306508	3289551306084	85	6	
1307504	3289551307043	304	6	
1307506	3289551307067	304	6	
1308500	3289551308507	93	3	
1310500	3289551310500	143	6	
1320500	3289551320509	118	6	
1320550	3289551320257	118	6	
1321500	3289551321506	Supprimé		
1322500	3289551322503	118	6	
1323500	3289551323500	119	1	
1324000	3289551324002	32-119-122-274	1	
1325500	3289551325504	118	6	
1330580	3289551330188	122	6	
1334000	3289551334025	71	6	
1336000	079055000501	Aiguillage sur	330000	
1337010	079055500384	Supprimé		
1338000	3289551338009	221	5	
1340000	3289551340002	250	1	
1342000	3289551342051	209-314	6	
1346000	3289551346356	212	1	
1348070	3289551348077	124	4	
1348100	3289551348107	124	4	
1348150	3289551348152	124	4	
1349000	3289551349005	44	1	

Réf.	Gencode	Page		Prix
1350000	3289551350001	44	1	
1357000	3289551357000	45	1	
1360000	3289551360000	45	1	
1367000	3289551367009	44	1	
1368040	3289551368044	251	1	
1368060	3289551368068	251	1	
1368080	3289551368082	251	1	
1369040	3289551369409	251	1	
1369050	3289551369508	251	1	
1369060	3289551369607	251	1	
1375025	3289551375257	53	1	
1375030	3289551375301	53	1	
1375035	3289551375356	53	1	
1378000	3289551378203	40	1	
1378001	3289551378012	40	1	
1380040	3289551380404	251	1	
1380050	3289551380503	251	1	
1380060	3289551380602	251	1	
1380080	3289551380800	251	1	
1380100	3289551380107	251	1	
1380150	3289551380152	251	1	
1380200	3289551380206	251	1	
1381080	3289550300687	251	1	
1382000	3289551382002	45	1	
1388000	5060065661832	216	8	
1389000	3289551389001	45	1	
1399000	5060065661818	216	8	
1399032	5060065661948	Aiguillage sur 32x 1399000		
1420020	3289551420025	202	1	
1422000	3289551422005	203	1	
1423000	3289551423002	203	1	
1426030	3289551426300	202	1	
1426050	3289551426508	202	1	
1427100	3289551427109	202	1	
1428080	3289551428083	201	1	
1430100	3289551430109	201	1	
1431000	3289551431007	208	10	
1431050	3289550300267	236	1	

Nouvelle référence

Aiguillage sur une autre référence

Référence supprimée

Réf.	Gencode	Page		Prix
1432000	8590930581653	61	24	
1432045	8590930581660	61	24	
1432090	8590930581677	61	12	
1432153	8590930581684	61	12	
1433025	8590930580748	61	2	
1434250	3289551434251	225	10	
1434300	3289551434305	225	10	
1435250	3289551435258	225	10	
1435300	3289551435302	225	10	
1437000	3289551437207	145	1	
1438000	3289551438259	145	1	
1439020	3289551439201	202	1	
1439050	3289551439508	202	1	
1443000	3289551443000	140	1	
1444000	5060065662211	215	8	
1445000	3289551445004	157	1	
1446000	3289551446001	145	1	
1447001	5060065661269	215	8	
1451000	3289551451005	147	24	
1452001	3289551452019	77	6	
1452002	3289551452026	77	6	
1453000	3289551453009	269	5	
1454000	3289551454006	269	1	
1460002	3289551460021	182	1	
1462000	4014001020000	136	1	
1463000	3289551463008	54	1	
1469020	3289551469208	202	1	
1470004	3289551470006	232	1	
1471000	3289551471003	232	1	
1472001	3289551472017	231	1	
1472002	3289551472024	231	1	
1473300	3289552197025	60	1	
1476000	3289551476008	125-295	10	
1476070	3289551476077	125	10	
1476150	3289551476152	125	10	
1478001	3289551478019	77	6	
1478002	3289551478026	77	6	
1480070	3289551480074	124	4	

Réf.	Gencode	Page		Prix
 1482070	3289551482702	Aiguillage sur 3482000 + 1766070		
1482100	3289551482207	44	4	
 1482150	3289551482153	Aiguillage sur 3482000 + 1768080 + 1766100		
1483070	3289551483709	125	10	
1483100	3289551483105	125	10	
 1485140	3289551485147	Supprimé		
1487016	3289551487165	316	1	
1487021	3289551487219	316	1	
1488000	3289551488001	208	5	
1489027	3289551489275	237	1	
1489029	3289551489299	237	1	
1490000	3289551490257	237	1	
1491000	3289551491117	238	10	
1492000	3289551492008	237	1	
1493000	3289551493005	238	10	
1494000	3289551494200	264	1	
1495000	3289551495009	142	1	
1497000	3289551497003	57	1	
1501000	3289551501007	236	1	
1502000	3289551502004	238	10	
1504000	3289551504008	236	1	
1505009	3289551505098	179	10	
1505010	3289551505104	179	10	
1506009	3289551506095	179	10	
1506010	3289551506101	179	10	
 1507009	3289551507092	Supprimé		
 1507010	3289551507108	Supprimé		
1510200	3289551510207	203	10	
1510330	3289551510337	203	10	
1513000	3289551513000	288	1	
1514042	3289551514427	203	10	
1515015	3289551515011	227	1	
1515030	3289551515035	227	1	
1515045	3289551515042	227	1	
1516080	3289551516803	227	1	
1516100	3289551516100	227	1	
1518000	3289551518005	259	12	
1520000	3289551520008	259	1	





# INDEX NUMÉRIQUE

Réf.	Gencode	Page		Prix
1521000	3289551521005	259	1	
1527000	3289551527007	136	1	
1532000	3289551532001	136	1	
+ 1534035	3289551534357	64	1	
+ 1534050	3289551534050	64	1	
+ 1534060	3289551534067	64	1	
1536027	3289551536276	237	1	
1537000	3289551537006	238	10	
1551000	3289550300243	236	1	
1552000	3289550300250	238	1	
1554000	3289551554003	238	1	
1558000	3289550503071	187	1	
1561000	3289551561001	268	1	
1562000	3289551562008	267	1	
1567000	3289550400110	268	1	
1573000	3289551573004	203	1	
1576005	3289551576050	203	1	
⊗ 1578000	3289551578009	Supprimé		
1582000	3289551582006	188	1	
⊗ 1583000	3289551583003	Supprimé		
1584000	7314150283293	198	1	
1586000	7314150188734	198	1	
1587000	7314150188741	198	1	
1589000	3289551589005	260	1	
1594200	3289551594207	125	6	
1603000	3289551603008	151	1	
1606000	3289551606009	151	10	
1607002	3289550506928	151	1	
1612000	8005522290047	199	1	
1620038	3289551620388	213-221-266	12	
1621000	3289551621002	221	1	
1627036	3289551627363	282	5	
1647000	3289551647002	196	1	
1662000	3289551662005	59	1	
1664000	3289551664009	257	1	
1670030	3289551670307	256	1	
1671030	3289551671304	256	1	
1672025	3289551672257	172	18	

Réf.	Gencode	Page		Prix
1672050	3289551672059	172	18	
1673000	3289551673001	57-246	1	
1674000	3289551674008	222	1	
1674020	3289551674022	222	1	
1675015	3289551675159	258	1	
1675025	3289551675258	258	1	
1677000	3289550502135	59	1	
1678000	3289551678006	232	1	
1679000	3289551679003	232	1	
1680000	3289551680016	232	1	
1681000	3289551681006	199	1	
1685300	3289551685301	230	1	
1685500	3289551685509	230	1	
1686000	3289551686001	66-228	5	
1686010	3289551686100	66-228	5	
1687030	3289551687305	256	1	
1688050	3289551688500	256	1	
1689050	3289551689507	171	36	
1692000	3289551692002	199	1	
1694000	3289551694006	47	1	
1695000	3289551695003	211-269-315	5	
1696066	3289551696666	172	6	
1698005	3289551698059	61	5	
1698007	3289551698073	61	5	
1698010	3289551698011	61	5	
1698015	3289551698158	61	5	
1698100	3289551698103	61	9	
1699000	5021009999893	192	1	
1716008	3289551716081	58	1	
1716411	3289551716111	58	1	
1716812	3289551716128	58	1	
1717000	3289551717002	57-283	1	
1718028	3289551718283	56-283	1	
1718035	3289551718351	56-283	1	
1719030	3289551719303	56	1	
1719035	3289551719358	56	1	
1724036	3289551724369	58	1	
1725030	3289551725304	56-283	1	



Nouvelle référence



Aiguillage sur une autre référence



Référence supprimée

	Réf.	Gencode	Page		Prix
	1725035	3289551725359	56-283	1	
	1725040	3289551725403	56-283	1	
	1725045	3289551725458	56-283	1	
+	1726030	3289551726301	283	1	
+	1726035	3289551726356	283	1	
	1727021	3289551727216	58	1	
	1728022	3289551728251	58	1	
	1729024	3289551729241	59	1	
	1734027	3289551734276	58	1	
	1746013	3289551746132	220	5	
	1746025	3289551746255	220	5	
	1746035	3289551746354	220	5	
+	1760001	3289551760015	41-199-281	1	
☒	1761000	3289551761005	Supprimé		
	1762000	3289551762002	172	1	
	1763000	3289551763009	170	1	
	1765000	3289551765003	170	1	
+	1766070	3289551766079	32-124-274	6	
+	1766100	3289551766109	32-40-42-124-274	6	
+	1769000	3289551769018	34-276	1	
+	1770040	3289551770045	32-122-274	1	
+	1770080	3289551770083	32-122-274	1	
+	1770180	3289551770182	32-122-274	1	
+	1770220	3289551770229	32-122-274	1	
+	1770250	3289551770250	32-122-274	1	
	1771000	3289551771004	286	1	
	1774300	3289551774302	224	6	
	1776000	3289551776009	287	1	
	1777000	3289551777006	286	1	
	1780000	3289551780006	74	1	
	1783300	3289551783304	224	6	
	1786450	3289551786459	233	1	
	1786650	3289551786657	233	1	
	1786750	3289551786756	233	1	
	1786900	3289551786909	233	1	
	1787030	3289551787302	256	1	
	1788030	3289551788309	256	1	
	1791000	3289551791002	175	1	

	Réf.	Gencode	Page		Prix
	1792000	3289551792009	140	10	
	1793002	4084900650561	254	10	
	1794002	4084900650608	254	10	
	1795003	3289551795031	254	1	
	1796000	4084900406632	255	5	
	1797000	4084900406830	255	5	
	1797012	4084900406809	255	1	
	1799000	4084900406656	255	1	
	1801520	3289551801206	88	6	
	1801530	3289551801305	88	6	
	1801540	3289551801404	88	6	
	1801550	3289551801503	88	6	
	1801560	3289551801602	88	6	
	1801570	3289551801701	88	6	
	1801580	3289551801800	88	6	
	1802520	3289551802203	297	6	
	1802530	3289551802302	297	6	
	1802540	3289551802401	297	6	
	1802550	3289551802500	297	6	
	1802560	3289551802609	297	6	
	1802570	3289551802708	297	6	
	1802580	3289551802807	297	6	
	1803520	3289551803200	297	6	
	1803530	3289551803309	297	6	
	1803540	3289551803408	297	6	
	1803550	3289551803507	297	6	
	1803560	3289551803606	297	6	
	1803570	3289551803705	297	6	
	1803580	3289551803804	297	6	
	1804030	3289551804306	89	6	
	1804040	3289551804405	89	6	
	1804050	3289551804504	89	6	
	1804060	3289551804603	89	6	
	1804070	3289551804702	89	6	
	1804080	3289551804801	89	6	
	1805080	3289551805082	89	6	
	1805140	3289551805143	89	6	
	1806030	3289551806300	89	6	



Réf.	Gencode	Page		Prix
1806040	3289551806409	89	6	
1807000	091511200188	148-289	6	
1808000	091511500301	148-289	6	
1813030	3289551813308	252	1	
1813040	3289551813407	252	1	
1816012	3289551816125	254	10	
1817012	3289551817122	254	10	
1819000	3289551819003	255	20	
1821001	3289551821013	257	1	
1821002	3289551821020	257	1	
1821003	3289551821037	257	1	
1822000	3289551822003	257	1	
1822001	3289551822010	257	1	
1822002	3289551822027	257	1	
1837180	3289551837182	244	1	
1838000	3289551838004	136	1	
1840002	3289551840021	77	6	
1840005	3289551840052	77	1	
1840010	3289551840106	77	1	
1852000	3289551852000	77	1	
1866000	3289551866007	262	1	
1867035	3289551867356	248	1	
1867045	3289551867455	248	1	
1867060	3289551867608	248	1	
1869000	3289551869008	208	5	
1880500	3289551880508	Supprimé		
1880550	3289551880553	119	1	
1880580	3289551880188	119	1	
1881250	3289551881253	119	1	
1881500	3289551881505	119	1	
1882180	3289551882182	119	1	
1882250	3289551882250	119	1	
1882500	3289551882502	119	1	
1883060	3289551883066	174	8	
1884060	3289551884063	170	24	
1884120	3289551884124	170	24	
1884260	3289551884261	170	20	
1885000	3289551885008	169	20	

Réf.	Gencode	Page		Prix
1885140	3289551885145	169	20	
1885270	3289551885275	169	25	
1886000	3289551886005	141	1	
1887180	3289551887187	306	6	
1900000	3289550400097	267	1	
1901000	3289550400103	268	1	
1908500	3289551908004	93	1	
1919000	3289550503088	267	1	
1927000	3289551927005	150	1	
1987000	3289551987009	32-274	1	
2001000	3289552001001	259	2	
2004600	3289552004606	193	1	
2006000	4975364067302	192	1	
2008000	3289552008000	192	1	
2009000	3289552009007	Aiguillage sur	2014000	
2010000	3340530050104	Aiguillage sur	289000	
2010002	3340530050111	Aiguillage sur	289002	
2010004	3340530050128	Aiguillage sur	289004	
2010006	3340530050135	Aiguillage sur	289006	
2010008	3340530050142	Supprimé		
2010030	3340530050098	Aiguillage sur	289030	
2011000	4975364165619	193	1	
2012500	3289552012007	299	6	
2012502	3289552012021	299	6	
2012504	3289552012045	299	6	
2012506	3289552012069	299	6	
2012508	3289552012083	299	6	
2012530	3289552012304	299	6	
2014000	3289552014001	192	1	
2015000	3289552015008	65	1	
2020000	091511501261	148-289	6	
2023001	3289552023010	214	20	
2023005	3289552023058	214	4	
2023020	3289552023201	214	1	
2023100	3289552023102	214	10	
2024030	3289552024307	215	1	
2029001	3289552029012	214	12	
2029005	3289552029050	214	4	



Nouvelle référence



Aiguillage sur une autre référence



Référence supprimée

Réf.	Gencode	Page		Prix
2029020	3289552029203	214	1	
2030000	3289552030001	175	6	
2031000	3289552031008	175	6	
2033015	3289552033156	170	48	
2033030	3289552033309	170	24	
2036020	3289552036201	176	16	
2036045	3289552036454	176	6	
2042028	3289552042004	63	1	
2043028	3289552043001	63	1	
2044038	3289552044381	63	1	
2046000	3289552046002	175	6	
2046015	3289551520466	175	9	
2047000	3289552047009	175	4	
2048000	3289552048006	175	1	
2074008	3289552074081	59	1	
2074411	3289552074111	59	1	
2074812	3289552074128	59	1	
2075008	3289552075002	59	1	
2080000	3289552080006	313	6	
2081000	3289552081003	314	6	
2100160	3289552100162	240	3	
2100180	3289552100186	240	3	
2100200	3289552100209	240	3	
2100220	3289552100223	240	3	
2100240	3289552100247	240	3	
2101160	3289552101169	240	3	
2101180	3289552101183	240	3	
2101200	3289552101206	240	3	
2101220	3289552101220	240	3	
2102140	3289552102142	240	3	
2102160	3289552102166	240	3	
2102180	3289552102180	240	3	
2103140	3289552103149	240	3	
2103160	3289552103163	240	3	
2104000	3289552104009	55-283	1	
2105000	3289552105006	55-283	1	
2110180	3289552110185	55	1	
2110200	3289552110208	55	1	

Réf.	Gencode	Page		Prix
2110220	3289552110222	55	1	
2110240	3289552110246	55	1	
2111180	3289552111182	55	1	
2111200	3289552111205	55	1	
2112140	3289552112141	55	1	
2112160	3289552112165	55	1	
2112180	3289552112189	55	1	
2113160	3289552113162	55	1	
2120000	3289552120009	247	1	
2121000	3289552121006	57-247	1	
2123000	3289552123000	57-247	1	
2145000	3289552145002	Supprimé		
2146000	3289552146009	Supprimé		
2147000	3289552147006	Supprimé		
2155000	091511500370	146	6	
2156000	091511500394	147	6	
2163000	3289552163006	94	1	
2198000	3289552198008	156	5	
2201000	3289855220109	Aiguillage sur	3201000	
2263060	3289552263607	75	1	
2263080	3289552263805	75	1	
2263100	3289552263102	75	1	
2263120	3289552263126	75	1	
2263150	3289552263157	75	1	
2269008	3289551699131	59	1	
2269411	3289551699148	59	1	
2269812	3289551699155	59	1	
2293000	4975364016133	150	1	
2297000	091511220070	150	1	
2298000	7311518228613	68	1	
2300500	3289552300500	299	6	
2300502	3289552300029	299	6	
2300504	3289552300043	299	6	
2300506	3289552300067	299	6	
2300530	3289552300302	299	6	
2301504	3289552301040	300	6	
2301506	3289552301064	300	6	
2303500	3289552303006	85	6	





# INDEX NUMÉRIQUE

Réf.	Gencode	Page		Prix
2303502	3289552303020	85	6	
2303504	3289552303044	85	6	
2303505	3289552303051	85	6	
2303506	3289552303068	85	6	
2303508	3289552303082	85	6	
2303530	3289552303303	85	6	
2303550	3289552303501	85	6	
2305000	3289552305000	89	6	
2305002	3289552305024	89	6	
2305004	3289552305048	89	6	
2305006	3289552305062	89	6	
2305030	3289552305307	89	6	
2306500	3289552306007	84	6	
2306502	3289552306021	84	6	
2306504	3289552306045	84	6	
2306505	3289552306052	84	6	
2306506	3289552306069	84	6	
2306508	3289552306083	84	6	
2307000	3289552307004	88	6	
2307002	3289552307028	88	6	
2307004	3289552307042	88	6	
2307006	3289552307066	88	6	
2307008	3289552307080	88	6	
2307030	3289552307301	88	6	
2307050	3289552307509	88	6	
2308020	3289552308209	296	6	
2308030	3289552308308	296	6	
2308040	3289552308407	296	6	
2308050	3289552308506	296	6	
2308060	3289552308605	296	6	
2308070	3289552308704	296	6	
2308080	3289552308803	296	6	
2309002	3289552309022	88	6	
2309004	3289552309046	88	6	
2309006	3289552309060	88	6	
2309008	3289552309084	88	6	
2313000	3289552313005	298	6	
2313002	3289552313029	298	6	

Réf.	Gencode	Page		Prix
2313004	3289552313043	298	6	
2313006	3289552313067	298	6	
2313030	3289552313036	298	6	
2347080	3289552347802	91	6	
2347100	3289552347109	91	6	
2347140	3289552347147	91	6	
2356000	3289552356002	57-247	1	
2357000	3289552357009	57	1	
2358008	3289552358082	59	1	
2358411	3289552358112	59	1	
2362170	3289552362171	173-288	5	
2362290	3289552362294	173-288	5	
2365000	3289552365004	173	1	
2373004	3289552373047	300	6	
2373006	3289552373061	300	6	
2376020	3289552376024	296	6	
2376030	3289552376031	296	6	
2376040	3289552376048	296	6	
2376050	3289552376055	296	6	
2376060	3289552376062	296	6	
2376070	3289552376079	296	6	
2376080	3289552376086	296	6	
2377000	3289552377007	298	6	
2377002	3289552377021	298	6	
2377004	3289552377045	298	6	
2377006	3289552377069	298	6	
2377030	3289552377038	298	6	
2378020	3289552378028	296	6	
2378030	3289552378035	296	6	
2378040	3289552378042	296	6	
2378050	3289552378059	296	6	
2378060	3289552378066	296	6	
2378070	3289552378073	296	6	
2378080	3289552378080	296	6	
2379000	3289552379001	298	6	
2379002	3289552379025	298	6	
2379004	3289552379049	298	6	
2379006	3289552379063	298	6	



Réf.	Gencode	Page		Prix
2379030	3289552379032	298	6	
2380020	3289552380021	296	6	
2380030	3289552380038	296	6	
2380040	3289552380045	296	6	
2380050	3289552380052	296	6	
2380060	3289552380069	296	6	
2380070	3289552380076	296	6	
2380080	3289552380083	296	6	
2381000	3289552381004	298	6	
2381002	3289552381028	298	6	
2381004	3289552381042	298	6	
2381006	3289552381066	298	6	
2381030	3289552381035	298	6	
2382012	3289552382124	316	6	
2383000	3289552383008	316	1	
2384000	3289552384005	316	6	
2386000	3289552386009	316	6	
2389000	3289552389000	316	6	
2391000	3289552391003	212	1	
2392000	3289552392000	209	6	
2394000	3289552394004	316	6	
2433000	3289552433000	47-282	1	
2461125	3289552461256	296	6	
2461135	3289552461355	296	6	
2461150	3289552461508	296	6	
2461160	3289552461607	296	6	
2461175	3289552461751	296	6	
2462125	3289552462253	296	6	
2462135	3289552462352	296	6	
2462150	3289552462505	296	6	
2462160	3289552462604	296	6	
2462175	3289552462758	296	6	
2464100	3289552464103	298	6	
2464102	3289552464127	298	6	
2464104	3289552464141	298	6	
2464106	3289552464165	298	6	
2464130	3289552464134	298	6	
2466100	3289552466107	298	6	

Réf.	Gencode	Page		Prix
2466102	3289552466121	298	6	
2466104	3289552466145	298	6	
2466106	3289552466169	298	6	
2466130	3289552466138	298	6	
2478001	3289552478018	231	1	
2478002	3289552478001	231	1	
2480000	3289552480004	230	1	
2482000	3289552482008	270	1	
2484000	3289552484002	169	40	
2484030	3289552484033	169	30	
2496150	3289552496159	226	1	
2497012	3289552497125	226	1	
2498000	3289552498009	227	1	
2499120	3289552499129	227	1	
2499140	3289552499143	227	1	
 2520500	3289552520007	Supprimé		
2537000	3289552537005	235	1	
2538000	7311518233617	235	1	
2539000	7311518233723	235	1	
2553000	3289552553005	260	1	
2554006	3289552554064	260	1	
2554009	3289552554095	260	1	
2563002	3289552563028	250	5	
2567000	3289552567002	210-315	1	
2568000	3289552568009	211	1	
2576000	3289552576004	125	1	
2589090	3289552589905	49-282	5	
2594010	3289552594107	60-282	5	
2596000	3289550502654	188	1	
2597004	3289552597047	48	5	
2597008	3289552597085	48	5	
2597012	3289552597122	48	5	
2597015	3289552597153	48	5	
2598012	3289552598129	52	5	
2598014	3289552598143	52	5	
2598016	3289552569167	52	5	
2598018	3289552598181	52	5	
2598020	3289552598204	52	5	



# INDEX NUMÉRIQUE

Réf.	Gencode	Page		Prix
2598024	3289552598242	52	5	
2598030	3289552598303	52	5	
2599019	3289550259916	60-282	5	
2602002	3289552602024	50	5	
2602003	3289552602031	50	5	
2602004	3289552602048	50	5	
2602005	3289552602055	50	5	
2602006	3289552602062	50	5	
2602007	3289552602079	50	5	
2602008	3289552602086	50	5	
2602010	3289552602109	50	5	
2603002	3289552603021	48	5	
2603004	3289552603045	48	5	
2603006	3289552603069	48	5	
2603008	3289552603083	48	5	
2603010	3289552603106	48	5	
2603012	3289552603120	48	5	
2603015	3289552603151	48	5	
2605010	3289552605100	52	5	
2605012	3289552605124	52	5	
2605014	3289552605148	52	5	
2605016	3289552605162	52	5	
2605018	3289552605186	52	5	
2605020	3289552605209	52	5	
2605022	3289552605223	52	5	
2605024	3289552605247	52	5	
2605030	3289552605308	52	5	
2609000	3289552609009	49	5	
2612000	3289552612009	66	5	
2613002	3289552613020	48-282	5	
2613004	3289552613044	48-282	5	
2613006	3289552613068	48-282	5	
2613008	3289552613082	48-282	5	
2613010	3289552613105	48-282	5	
2613012	3289552613129	48-282	5	
2613015	3289552613013	48-282	5	
2613025	3289552613259	48-282	5	
2615015	3289552615154	49-282	5	

Réf.	Gencode	Page		Prix
2617000	3289552617004	49	5	
2618002	3289552618025	200	1	
2619000	3289552619008	145	1	
2626000	3289550503361	49	5	
2628000	3289550503408	163	1	
2631008	3289552631086	66	5	
2634008	3289552634087	223	6	
2634015	3289552634155	223	6	
2680010	3289552680107	130	1	
2683000	3289552683009	290	1	
2684000	3289552684006	126	15	
2684008	3289552684082	126	15	
2684014	3289552684143	126	15	
2685000	3289552685003	126	12	
2685014	3289552685140	126	12	
2687000	3289552687007	290	1	
2689010	3289552689100	130	5	
2692000	3289552692001	137-200	1	
2701025	3289552701253	Supprimé		
2705120	3289552705121	194	1	
2706140	3289552706142	194	1	
2707140	3289552707149	194	1	
2715000	3495880000061	65	12	
2717500	3289552717506	129	3	
2718500	3289552718503	129	10	
2719160	3289552719166	195	1	
2760001	3289552760014	41-281	1	
2761000	3289550900108	242	12	
2781019	3289552781194	168	48	
2781025	3289552781255	168	36	
2781030	3289552781309	168	32	
2781038	3289552781385	168	24	
2781048	3289552781484	168	24	
2783010	3289552783105	48-282	5	
2783015	3289552783150	48-282	5	
2785025	3289552785253	204	1	
2785040	3289552785406	204	1	
2786025	3289552786250	204	1	

Nouvelle référence

Aiguillage sur une autre référence

Référence supprimée

Réf.	Gencode	Page		Prix
2791010	3289552791018	175	12	
2791025	3289552791025	175	1	
2793000	3289552793005	225	1	
2795000	3507895004337	212	12	
2803060	3289552803605	251	1	
2804025	3289552804022	169	36	
2804038	3289552804039	169	24	
2804050	3289552804053	169	24	
2805025	3289552805029	169	36	
2805038	3289552805388	169	24	
2805050	3289552805050	169	24	
2806025	3289552806026	171	18	
2807000	3289552807009	251	10	
2808000	4260642760731	190	1	
2809000	4007368116110	190	1	
2810000	4007368116097	190	1	
2811000	4007368108610	190	1	
2812000	3289552812003	190	1	
2815000	3289552399108	70	10	
<b>+</b> 2817025	3289552817251	171	36	
<b>+</b> 2817050	3289552817503	171	24	
2818025	3289552818258	169	36	
2818038	3289552818388	169	24	
2818050	3289552818500	169	24	
2832600	3289552832605	264	1	
2832900	3289552832902	264	1	
2847120	3289552847128	302	10	
2848120	3289552848125	302	10	
2871000	3289552871000	299	6	
2871002	3289552871024	299	6	
2871004	3289552871048	299	6	
2871030	3289552871307	299	6	
2877180	3289550508977	113	10	
2886504	3289552886042	300	6	
2886506	3289552886066	300	6	
2886508	3289552886080	300	6	
2887004	3289552887049	91	6	
2887006	3289552887063	91	6	

Réf.	Gencode	Page		Prix
2888000	3289550509004	299	6	
2888030	3289550508991	299	6	
2888502	3289552888022	299	6	
2888504	3289552888046	299	6	
2888506	3289552888060	299	6	
2888508	3289552888084	299	6	
2891004	3289552891046	89	6	
2891006	3289552891060	89	6	
2896504	3289552896041	Supprimé		
2896506	3289552896065	Supprimé		
2897500	3289552897000	299	6	
2897502	3289552897024	299	6	
2897504	3289552897048	299	6	
2897506	3289552897062	299	6	
2897508	3289550501862	299	6	
2897530	3289552897536	299	6	
2898500	3289552898007	Supprimé		
2898502	3289552898021	Supprimé		
2898504	3289552898045	Supprimé		
2898506	3289552898069	Supprimé		
2898530	3289552898304	Supprimé		
2915000	3289552915001	303	1	
2916000	3289552916008	303	1	
2917000	3289552917005	303	1	
2935600	3289552935603	Aiguillage sur	5542048	
2942000	3289550505570	290	1	
2943100	3289550505587	290	1	
2946000	3289552946999	285	1	
2948000	3289552948993	285	1	
2952005	3289552952051	212-316	5	
2955000	3289550507017	215	1	
2956000	3289552956004	176	1	
2957000	3289552957001	143	6	
2958020	3289552958022	176	16	
2958050	3289550507024	176	6	
2960580	3289552960582	116	10	
2961580	3289552961589	116-142	10	
2963550	3289552963552	116	6	





# INDEX NUMÉRIQUE

Réf.	Gencode	Page		Prix
2963580	3289552963583	116	10	
2964550	3289552964559	116	6	
2964580	3289552964580	116	10	
2965180	3289550503491	116	10	
2965250	3289552965259	116	6	
2966000	3289552966003	213	10	
2967180	3289550503453	122	6	
2967250	3289550503460	122	6	
2969580	3289552397159	106	1	
2972580	3289552972189	111	1	
2973580	3289552973186	114	1	
2974580	3289552397135	109	1	
2976580	3289552976187	103	1	
2979580	3289552979584	308	1	
2980580	3289552980580	308	1	
2981250	3289552981259	122	6	
2981580	3289552981181	122	6	
2986000	3289552986001	308	1	
2987080	3289552987084	32-274	1	
2987180	3289552987183	32-274	1	
2987220	3289552987220	32-274	1	
2987250	3289552987251	32-274	1	
2988180	3289550506232	112	10	
2992029	3289550503675	123	6	
2992040	3289550503682	123	6	
2997040	3289552997403	Aiguillage sur	1770040	
2997080	3289552997809	Aiguillage sur	1770080	
2997180	3289552997182	Aiguillage sur	1770180	
2997220	3289552997229	Aiguillage sur	1770220	
2997250	3289552997250	Aiguillage sur	1770250	
3001000	3289553001000	62	1	
3002000	3289553002007	62	1	
3003000	3289553003004	288	12	
3007000	3289553007002	287	1	
3014000	0072632835053	285	1	
3015000	3289553015007	287	1	
3015010	3289553015106	Aiguillage sur	3502010	
3016000	3289553016004	181	1	

Réf.	Gencode	Page		Prix
3021000	3289553021015	154	1	
3038000	4007841006761	Aiguillage sur	3039600	
3039600	4007841006808	193	1	
3054000	0072632835039	285	1	
3055000	0072632835022	195-285	1	
3056400	3289553056406	197	1	
3057000	4975364110329	197	1	
3058000	4975364019028	197	1	
3059000	3289553059001	180	5	
3059008	3289552398477	180	5	
3060000	3289553060014	234	1	
3061000	3289553061004	234	1	
3062000	3289553062001	234	1	
3063000	3289553063008	234	1	
3064000	3289553064005	235	1	
3065000	3289553065002	235	1	
3066000	3289553066009	235-288	1	
3070000	3289553070006	197	1	
3071000	3289553071003	197	1	
3073000	3289553073007	63	1	
3073036	3289553078361	63	1	
3073048	3289553078484	63	1	
3098000	3289553098000	284	1	
3099000	3289553099007	284	1	
3101000	3289553101007	284	1	
3103000	3289553103001	284	1	
3104000	3289553104008	132	1	
3110180	3289553110184	288	1	
3110250	3289553110252	288	1	
3111000	3289553111006	62	1	
3113000	3289553113000	62	1	
3117000	3289553117008	181	1	
3120000	3289553120008	254	5	
3121000	3289553121029	254	5	
3123000	3289553123009	254	5	
3125000	3289553125003	187	1	
3131000	3289553131004	146	12	
3132000	3289553132001	Supprimé		



Nouvelle référence



Aiguillage sur une autre référence



Référence supprimée

Réf.	Gencode	Page		Prix
3133000	3289553133008	147	12	
3134000	3289553134005	Supprimé		
3141028	3289553141287	145	6	
3171000	3289553171000	Aiguillage sur	2198000	
3173000	3289553173004	63	1	
3174000	3289553174001	63	1	
3191000	3289553191008	284	1	
3201000	3289553201004	34-276	1	
3214000	0793579749714	Aiguillage sur	3014000	
3222006	3289553222061	67	5	
3252120	3289553252129	102	10	
3252150	3289553252150	102	10	
3301000	3289553301001	137	1	
3314000	3289553314001	33-275	1	
3315400	3289553315404	266	1	
3319001	3289553319013	120	1	
3334000	3289553334009	Aiguillage sur	334000	
3335000	3289553335006	164	1	
3336000	3289553336003	164	1	
3348000	3289553348006	124	1	
3354000	3289553354069	164	10	
3357000	3289553357008	164	10	
3358000	3289553358128	164	10	
3372000	3289553372100	Aiguillage sur	394000	
3374000	3289553374302	163	10	
3383000	3289553383212	145	6	
3388000	3289553388101	157	5	
3401000	3289553401008	Supprimé		
3404002	3289553404023	253	5	
3410000	3289553410000	144	1	
3421000	3289553421051	60	1	
3423075	3289553423758	78	5	
3424000	3289553424007	78	5	
3425000	3289553425004	78	5	
3441000	3289553441004	164	5	
3451000	3289553451003	147	12	
3480000	3289550348009	32-124-274	1	
3482000	3289553482007	40-42	1	

Réf.	Gencode	Page		Prix
3492000	3289553492105	156	10	
3493000	3289553493102	156	10	
3494000	3289553494109	156	10	
3501008	3289553501081	180	10	
3501009	3289553501098	180	10	
3501010	3289553501104	180	10	
3501011	3289553501111	180	10	
3502008	3289553502088	181	10	
3502009	3289553502095	181	10	
3502010	3289553502101	181	10	
3502011	3289553502118	181	10	
3503008	3289553503085	180	10	
3503009	3289553503092	180	10	
3503010	3289553503108	180	10	
3503011	3289553503115	180	10	
3504008	3289553504082	179	10	
3504009	3289553504099	179	10	
3504010	3289553504105	179	10	
3504011	3289553504112	179	10	
3505009	3289553505003	179	5	
3505010	3289553505102	179	5	
3506009	3289553506000	Supprimé		
3506010	3289553506109	Supprimé		
3507009	3289553507007	Supprimé		
3507010	3289553507106	Supprimé		
3509010	3289553509018	Aiguillage sur	3511010	
3510330	3289553510335	203	1	
3511008	3289553511080	179	10	
3511009	3289553511097	179	10	
3511010	3289553511103	179	10	
3511011	3289553511110	179	10	
3541050	3289553541056	34-276	1	
3541100	3289553541100	34-276	1	
3541200	3289553541209	Supprimé		
3611000	3289550507086	Supprimé		
3613000	3289550507093	Supprimé		
3711060	3289553711060	69	6	
3760000	3289553760006	27-41-281	1	



# INDEX NUMÉRIQUE

Réf.	Gencode	Page		Prix
3772160	3289553772160	131	5	
3781000	3289553781001	78	5	
3783050	3289553783050	61	1	
3811000	3289553811005	Supprimé		
3812010	3289553812019	Supprimé		
3813010	3289553813016	Aiguillage sur	3511010	
3814008	3289553814082	180	5	
3814009	3289553814099	180	5	
3814010	3289553814105	180	5	
3817010	3289553817014	Aiguillage sur	3503010	
3818000	3289553818004	Aiguillage sur	3504010	
3887180	3289553887185	116	10	
3928000	3289553928901	146	12	
3929000	3289553929106	146	10	
3931000	3289553931109	147	10	
3933110	3289553933110	112	10	
3934110	3289553934117	105	10	
3943100	3289553943102	290	5	
3966000	3289553966002	213	1	
3987000	3289553987007	Aiguillage sur	3480000	
3997504	3289553997044	303	6	
3997506	3289553997068	303	6	
3997508	3289553997082	303	6	
3997510	3289553997105	303	6	
3997512	3289553997129	303	6	
3997514	3289553997143	303	6	
3997516	3289553997167	303	6	
3998504	3289553998041	303	6	
3998506	3289553998065	303	6	
3998508	3289553998089	303	6	
3998510	3289553998102	303	6	
3998512	3289553998126	303	6	
3998514	3289553998140	303	6	
3998516	3289553998164	303	6	
4049030	3289554049308	83	6	
4049040	3289554049407	83	6	
4049050	3289554049506	83	6	
4101000	3289554101006	83	6	

Réf.	Gencode	Page		Prix
4101002	3289554101020	83	6	
4101004	3289554101044	83	6	
4101006	3289554101068	83	6	
4101030	3289554101303	83	6	
4109004	3289554109040	83	6	
4109006	3289554109064	83	6	
4111000	3289554111005	90	6	
4111002	3289554111029	90	6	
4111004	3289554111043	90	6	
4111006	3289554111067	90	6	
4111030	3289554111302	90	6	
4112030	3289554112309	90	6	
4112040	3289554112408	90	6	
4112050	3289554112507	90	6	
4112060	3289554112606	90	6	
4113030	3289554113306	90	6	
4113040	3289554113405	90	6	
4114100	3289554114105	90	6	
4114140	3289554114143	90	6	
4120000	3289554120007	128	5	
4121000	3289554121004	128	5	
4122000	3289554122001	128	10	
4123000	3289554123008	128	10	
4132000	3289554132000	Supprimé		
4134000	3289554134004	147	1	
4155000	091511500332	146	6	
4156000	091511500325	147	6	
4197025	3289550502944	172	6	
4233180	3289554233189	306	1	
4235180	3289554235183	308	1	
4240003	3289550300748	191-253	12	
4240005	3289550300618	191-253	12	
4240008	3289550300625	191-253	12	
4241003	3289550502715	Aiguillage sur	4240003	
4241005	3289554241054	Aiguillage sur	4240005	
4241007	3289554241078	Aiguillage sur	4240008	
4241010	3289550502722	Supprimé		
4242003	4975364026552	Aiguillage sur	240003	

Nouvelle référence

Aiguillage sur une autre référence

Référence supprimée

	Réf.	Gencode	Page		Prix
	<b>4242005</b>	4975364024695	Aiguillage sur	240005	
	<b>4242007</b>	4975364024718	Aiguillage sur	240008	
	<b>4256180</b>	3289554256188	308	1	
	<b>4258180</b>	3289554258182	306	1	
	<b>4262180</b>	3289554262189	307	1	
	<b>4263180</b>	3289554263186	307	1	
	<b>4266180</b>	3289554266187	307	1	
	<b>4267180</b>	3289554267184	307	1	
	<b>4275180</b>	3289554275189	306	1	
	<b>4415000</b>	091511501216	146	12	
	<b>4416000</b>	091511500769	147	6	
	<b>4492000</b>	3289554492005	156	1	
	<b>4493000</b>	3289554493002	156	1	
	<b>4494000</b>	3289554494009	156	1	
	<b>4495000</b>	3289554495006	156	1	
	<b>4501000</b>	4975364019578	156	10	
	<b>4502000</b>	4975364019585	156	10	
	<b>4541100</b>	3289550454113	39	1	
	<b>4541760</b>	3289554541000	39	1	
	<b>4542030</b>	3289554542038	65	1	
	<b>4542048</b>	3289554542489	65	1	
	<b>4550050</b>	3289550504566	103	1	
	<b>4550510</b>	3289554550002	103	1	
	<b>4550550</b>	3289554550552	103	1	
	<b>4552110</b>	3289550503651	111	1	
	<b>4553510</b>	3289554553515	105	1	
	<b>4554110</b>	3289554554116	113	1	
	<b>4679007</b>	3289554679079	101	1	
	<b>4679510</b>	3289554679000	101	1	
	<b>4679550</b>	3289554679550	101	1	
	<b>4684110</b>	3289554684110	104	1	
	<b>4780025</b>	3289550502869	168	36	
	<b>4786024</b>	3289554786241	169	60	
	<b>4786036</b>	3289554786364	169	42	
	<b>4786048</b>	3289554786487	169	30	
	<b>4787025</b>	3289550502937	172	6	
	<b>4828110</b>	3289550482819	108	1	
	<b>4862050</b>	3289554862501	102	1	

	Réf.	Gencode	Page		Prix
	<b>4862110</b>	3289554862112	102	1	
	<b>4875005</b>	3289550503507	100	1	
	<b>4875510</b>	3289554875518	100	1	
	<b>4877110</b>	3289554877116	101	1	
	<b>4879510</b>	3289554879516	100	1	
	<b>4887180</b>	3289554887184	306	1	
	<b>4889110</b>	3289554889119	104	1	
	<b>4920510</b>	3289554920515	111	1	
	<b>4923510</b>	3289554923516	103	1	
	<b>4925510</b>	3289554925510	102	1	
	<b>4927510</b>	3289554927514	109	1	
	<b>4932050</b>	3289554932501	105	1	
	<b>4932110</b>	3289554932112	105	1	
	<b>4932115</b>	3289559321157	105	1	
	<b>4933110</b>	3289554933119	108	1	
	<b>4935110</b>	3289554935113	112	1	
	<b>4936510</b>	3289554936516	120	1	
	<b>4937110</b>	3289554937117	110	1	
	<b>4940510</b>	3289554940513	114	1	
	<b>4940515</b>	3289554940056	114	1	
	<b>4941110</b>	3289554941114	105	1	
	<b>4942110</b>	3289554942111	112	1	
	<b>4943110</b>	3289554943118	113	1	
	<b>4944110</b>	3289554944115	102	1	
	<b>4945110</b>	3289550018575	110	1	
	<b>4946110</b>	3289550018568	110	1	
	<b>4947110</b>	3289550018520	104	1	
	<b>4991050</b>	3289550503729	109	1	
	<b>4991510</b>	3289554991003	109	1	
	<b>4991550</b>	3289554991553	109	1	
	<b>4994050</b>	3289554994059	112	1	
	<b>4994110</b>	3289550507116	112	1	
	<b>5315120</b>	3289555315129	76	5	
	<b>5315180</b>	3289555315181	76	5	
	<b>5316120</b>	3289555316126	76	5	
	<b>5392120</b>	3289555392014	45	5	
	<b>5392180</b>	3289555392021	45	5	
	<b>5396120</b>	3289559613122	45	5	





# INDEX NUMÉRIQUE

Réf.	Gencode	Page		Prix
5396180	3289559613184	45	5	
5396220	3289559613221	45	5	
5398120	3289555398122	45	5	
5399120	3289555399006	45	5	
<b>+</b> 5541028	3289555541023	64	1	
<b>+</b> 5542048	3289555542488	64	1	
5715000	3495887020017	65	12	
5781025	3289555781023	168	36	
5781038	3289555781085	168	24	
5781050	3289555781054	168	24	
5812025	3289555812253	Aiguillage sur 2818025		
5987080	3289555987807	Aiguillage sur 1770080 + 987080		
5987180	3289555987180	Aiguillage sur 1770180 + 987180		
5987220	3289555987227	Aiguillage sur 1770220 + 987220		
5987250	3289555987258	Aiguillage sur 1770250 + 987250		
<b>+</b> 6011000	3289556011006	155	1	
6015000	328955601500	159	1	
6018330	328955601838	154	1	
6030000	3289557603002	152	1	
6031001	3289556031011	152	1	
6031002	3289556031028	152	1	
6032000	3289556032001	154	1	
6033280	3289556033282	152	1	
6034280	3289556034289	152	1	
6035280	3289556035286	152	1	
6036001	3289556036016	152	1	
6036002	3289556036023	152	1	
6036003	3289556036306	152	1	
6038560	3289556038560	152	1	
6039000	3289556039000	152	1	
6040000	3289556040006	158	1	
6041000	3289556041003	152	1	
6042000	3289556042000	152	1	
6043000	3289556043007	152	1	
6044000	3289556044004	152	1	
6045000	4250099945935	159	1	
6049000	328955604907	157	1	
6062035	3289556062350	152	1	

Réf.	Gencode	Page		Prix
6063000	3289556063005	159	1	
6064000	3289556064002	159	1	
6065000	3289556065009	158	1	
6066000	3289556066006	158	1	
6067000	3289556067003	158	1	
6068000	3289556068000	155	1	
6069001	3289556069014	155	1	
6070000	3289556070003	187	1	
6072000	3289556072007	154	1	
6073000	3289556073004	154	1	
6074000	3289556074001	158	1	
6075000	3289556075008	155-267	1	
6076000	3289556076005	150	1	
6077000	4975364019059	150	1	
6109005	3414431011806	Supprimé		
6115007	3289556115070	200	1	
6117007	3289556117074	200	1	
6137300	3289556137300	158-264	1	
6145000	4250099945898	159	1	
6170000	3289556170000	187	1	
6974180	3289552398965	Supprimé		
6987040	3289556987400	Aiguillage sur 1770040 + 7987040		
7291025	3289552913304	297	6	
7291035	3289552913403	297	6	
<b>+</b> 7541035	3289557541359	64	2	
7541060	3289557541069	64	1	
7550110	3289557550115	103	10	
7553110	3289557553116	105	10	
7611110	3289557611007	101	10	
7647110	3289557647112	104	10	
7679110	3289557679113	101	10	
7684110	3289557684117	104	10	
7828110	3289550782810	108	10	
7862110	3289557862119	102	10	
7875110	3289557875119	100	10	
7920110	3289557920116	111	10	
7932110	3289557932119	105	10	
7933110	3289557933116	108	10	



Réf.	Gencode	Page		Prix
7935110	3289557935110	112	10	
7937110	3289557937114	110	10	
7947025	3289559473252	301	6	
7947030	3289559473306	301	6	
7947035	3289559473351	301	6	
7947040	3289559473405	301	6	
7947045	3289557947458	301	6	
7947060	3289557947601	301	6	
7987040	3289557987041	32-274	5	
7991110	3289557991116	109	10	
7994110	3289557994117	112	10	
<b>+</b> 80474193	3289558047416	294	4	
99201535	3289559920152	123	6	
193550019	3289551930241	309	10	
193550029	3289551930210	309	10	
193551050	3289551930234	309	10	
193551110	3289551930227	309	10	
193556019	3289551930135	310	10	
193556029	3289551930098	310	10	
193557050	3289551930142	310	10	
193557110	3289551930104	310	10	
193558029	3289551930111	310	10	
193559110	3289551930128	310	10	
193679019	3289551930043	310	10	
193679029	3289551930012	310	10	
193680050	3289551930036	310	10	
193680510	3289551930029	310	10	
193784029	3289551930074	310	10	
193785110	3289551930081	310	10	
193875050	3289551930272	309	10	
193876019	3289551930289	309	10	
193879029	3289551930258	309	10	
193880110	3289551930265	309	10	
193920050	3289551930159	310	10	
193920510	3289551930180	310	10	
193921019	3289551930166	310	10	
193921029	3289551930173	310	10	
193922029	3289551930197	310	10	
193923110	3289551930203	310	10	
193925029	3289551930050	310	10	
193926110	3289551930067	310	10	

Réf.	Gencode	Page		Prix
193927029	3289551930333	309	10	
193928110	3289551930340	309	10	
193940029	3289551930371	309	10	
193941110	3289551930388	309	10	
193942029	3289551930418	309	10	
193943110	3289551930425	309	10	
193991019	3289551930326	309	10	
193991029	3289551930296	309	10	
193992050	3289551930319	309	10	
193992110	3289551930302	309	10	
193993019	3289551930463	309	10	
193993029	3289551930432	309	10	
193994029	3289551930357	309	10	
193995110	3289551930364	309	10	
193996050	3289551930456	309	10	
193996110	3289551930449	309	10	
<b>+</b> 569000193	3289550569008	295	3	
<b>+</b> 987080193	3289559870853	294	5	
<b>+</b> 987180193	3289559871850	294	5	
<b>+</b> 1987000193	3289551987931	294	3	
<b>+</b> 2987080193	3289552987176	294	6	
<b>+</b> 2987180193	3289552987169	294	6	
<b>+</b> 3514004193	3289550514404	295	5	
<b>+</b> 3514006193	3289550514602	295	5	
<b>+</b> 3514008193	3289550514800	295	5	
<b>+</b> 3514010193	3289550514107	295	5	
<b>+</b> 3514012193	3289550514121	295	5	
<b>+</b> 3514015193	3289550514152	295	5	
<b>+</b> 3568018193	3289553568183	295	6	
<b>+</b> 3568024193	3289553568244	295	6	
<b>+</b> 3568040193	3289553568404	295	6	
<b>+</b> 3570024193	3289553570025	295	6	
<b>+</b> 3570030193	3289553570322	295	6	
<b>+</b> 3570040193	3289553570421	295	6	
<b>+</b> 3570060193	3289553570605	295	6	
<b>+</b> 3599019193	3289553599194	295	5	
<b>+</b> 3967040193	3289553967405	294	6	
<b>+</b> 3967080193	3289553967801	294	6	
<b>+</b> 3967180193	3289553967184	294	6	
<b>+</b> 7987040193	3289557987935	294	3	

# CONDITIONS GÉNÉRALES DE VENTE

## 1/ DISPOSITIONS GÉNÉRALES :

- 1) Les conditions ci-dessous sont réputées acceptées dans leur totalité par l'acheteur. Toutes les clauses et conditions contraires pouvant figurer sur les commandes ou imprimés de l'acheteur ou de son représentant sont nulles et non avenues.
- 2) Toute commande est réputée ferme et irrévocable et son exécution ne nécessite pas ni accusé de réception, ni facture pro-forma.

## 2/ LIVRAISONS :

Toutes nos marchandises voyagent aux risques et périls du destinataire. Le franco de port est à partir de 385 euros HT. Notre charte de fabrication prévoit un Franco supérieur pour les Marques De Distributeur spécifiques, par rapport à nos Marques Nationales standards. Les montants minimums d'achats pour atteindre le franco sont précisés et annexés dans nos accords et contrats spécifiques. La commande minimum est de 150 € HT. Pour toute commande inférieure au minimum de commande, un montant forfaitaire de 15 euros de frais administratifs sera facturé. Tout retour de marchandise nécessite notre accord écrit au préalable. Toute réclamation doit nous être adressée dans les 48 heures après réception des marchandises expédiées ou livrées et confirmées par écrit dans les 8 jours.

## 3/ DÉLAIS :

Les délais indiqués sur quelque support que ce soit ne sont donnés qu'à titre indicatif. Le vendeur décline toute responsabilité si l'expédition est retardée pour cause de catastrophe naturelle ou pour cause quelconque, indépendante de sa responsabilité.

## 4/ PRIX :

Tous les prix du présent catalogue-tarif sont établis hors taxes, franco d'emballage, port dû.

Les prix du présent tarif peuvent être modifiés sans avis préalable ; en particulier les prix des produits assujettis aux fluctuations monétaires. Les prix sont établis par référence au dernier tarif du fabricant en vigueur à la date de la commande.

## 5/ CONDITIONS DE PAIEMENT :

Paiement comptant : dans les 10 jours suivant la date de facturation. Paiement anticipé : 0,30% par période de 30 jours. Paiement à terme : effectué par virement à 30 jours fin de mois ou 45 jours date de facture. Acceptation : le délai d'usage pour le retour de l'effet est de 8 jours. seront facturées une indemnité forfaitaire de 40 € pour frais de recouvrement, ainsi qu'une pénalité égale à trois fois le taux d'intérêt légal en vigueur.

## 6/ PRODUITS :

L'OUTIL PARFAIT se réserve le droit de modifier ou perfectionner sans avis préalable les produits présentés dans le catalogue général. Les photos des produits ne sont pas contractuelles.

## 7/ RÉSERVE DE PROPRIÉTÉ :

Conformément à la loi n° 80-335 du 12 mai 1980 et d'un commun accord entre les parties, nos ventes ne sont réputées parfaites qu'après paiement de la totalité du prix, en principal et accessoires.

## 8/ JURIDICTION :

En cas de litige, le tribunal de commerce de Clermont-Ferrand sera le seul compétent.

## CERTIFICATIONS ENVIRONNEMENTALES



L'identifiant unique **FR 020345-05ZPNR** attestant de l'enregistrement au registre des producteurs de la filière EEE, en application de l'article L. 541-10-13 du Code de l'Environnement a été attribué par l'ADEME à la société **MARQUARDT** (RCS 746 980 127). Cet identifiant atteste de sa conformité au regard de son obligation d'enregistrement au registre des producteurs d'Equipements Electriques et Electroniques et de la réalisation de cette déclaration de mise sur le marché auprès d'Ecosystem.

### DÉCHETS DIFFUS SPÉCIFIQUES

L'identifiant unique **FR 020345-07CDTK** attestant de l'enregistrement au registre des producteurs de la filière REP DDS, en application de l'article L. 541-10-13 du Code de l'Environnement a été attribué par l'ADEME à la société **MARQUARDT** (RCS 746 980 127). Cet identifiant atteste de sa conformité au regard de son obligation d'enregistrement au registre des déchets diffus spécifiques et de la réalisation de cette déclaration de mise sur le marché auprès d'ECODDS.



### ARTICLES DE BRICOLAGE ET DE JARDINAGE

L'identifiant unique **FR 020345-14ZDII** attestant de l'enregistrement au registre des producteurs de la filière REP ABJ Outillages du peintre, en application de l'article L. 541-10-13 du Code de l'Environnement a été attribué par l'ADEME à la société **MARQUARDT** (RCS 746 980 127). Cet identifiant atteste de sa conformité au regard de son obligation d'enregistrement au registre des articles de bricolage et de jardinage et de la réalisation de cette déclaration de mise sur le marché auprès d'ECODDS.



**L'OUTIL PARFAIT - CHALIMONT**  
MARQUARDT SAS - Capital de 1 500 000 €  
Z.I. de Racine - BP 8 - 63650 LA MONNERIE  
FRANCE

Tél. +33 (0)4 73 51 40 27  
Fax +33 (0)4 73 51 45 25  
Fax commandes : +33 (0)4 73 51 70 75  
E-mail : [contact@outilparfait.com](mailto:contact@outilparfait.com)

[outilparfait.com](http://outilparfait.com)



VOTRE DISTRIBUTEUR

SANS PRIX  
REF D2025N

